



УЧЕНЫЕ ЗАПИСКИ

**КРЫМСКОГО
ФЕДЕРАЛЬНОГО УНИВЕРСИТЕТА
имени В. И. Вернадского**

ФИЛОСОФИЯ. ПОЛИТОЛОГИЯ. КУЛЬТУРОЛОГИЯ

Том 9(75).№1

**Симферополь
2023**

УЧЕНЫЕ ЗАПИСКИ

**КРЫМСКОГО ФЕДЕРАЛЬНОГО
УНИВЕРСИТЕТА
имени В.И. ВЕРНАДСКОГО**

**ФИЛОСОФИЯ
ПОЛИТОЛОГИЯ
КУЛЬТУРОЛОГИЯ**

Научный журнал

Том 9 (75), № 1

Журнал «Ученые записки Крымского федерального
университета имени В. И. Вернадского»
является историческим правопреемником журнала «Ученые записки
Таврического университета», который издается с 1918 г.

**Крымский федеральный университет имени В. И. Вернадского
Симферополь, 2023**

Учредитель и издатель – Федеральное государственное автономное образовательное учреждение высшего образования «Крымский Федеральный Университет им. В. И. Вернадского».

Адрес: г. Симферополь, проспект Академика Вернадского, 4.

Регистрирующий орган – Роскомнадзор.

Печатается по решению Ученого совета Крымского федерального университета имени В. И. Вернадского, протокол № 2 от 14.03.2023 г.

Главный редактор – А. В. Карабыков, д-р филос. н., доц., КФУ им. В. И. Вернадского (Симферополь)

Заместители главного редактора:

А. Н. Володин, канд. культурологии, доц., КФУ им. В. И. Вернадского (культурология);

Н. В. Киселева, канд. полит. н., доц., КФУ им. В. И. Вернадского (политология).

Редколлегия:

И. А. Андрущенко	к. культурологии, доц., КФУ им. В. И. Вернадского (Симферополь)
И. С. Бакланов	д-р филос. н., проф., СКФУ (Ставрополь)
А. В. Бедрицкий	к. полит. н., директор Таврического информационно-аналитического центра (ТИАЦ)
О. А. Габриелян	д-р филос. н., проф., КФУ им. В. И. Вернадского (Симферополь)
Д. В. Гарбузов	д-р филос. н., доц., КФУ им. В. И. Вернадского (Симферополь)
О. А. Грива	д-р филос. н., проф., КФУ им. В. И. Вернадского (Симферополь)
А. А. Ирхин	д. полит. н., доц., СевГУ (Севастополь)
Ю. М. Коротченко	д-р филос. н., доц., КФУ им. В. И. Вернадского (Симферополь)
С. А. Маленко	д-р филос. н., проф., НГУ им. Ярослава Мудрого (Великий Новгород)
П. Г. Носачев	д-р филос. н., доц., ВШЭ (Москва)
Л. Т. Рыскельдиева	д-р филос. н., проф., КФУ им. В. И. Вернадского (Симферополь)
О. С. Сапанжа	д. культурологии, проф., РГПУ им. А.И. Герцена (Санкт-Петербург)
М. Г. Федотова	д-р филос. н., доц., ОмГТУ (Омск)
А. А. Хлезов	д-р филос. н., проф., СевГУ (Севастополь)
А. В. Швецова	д-р филос. н., проф., КУКИИТ (Симферополь)
О. К. Шевченко	д. филос. н., доц., Гуманитарно-педагогическая академия (филиал) КФУ им. В.И. Вернадского (Ялта)
М. А. Шепелев	д-р полит. н., проф., КФУ им. В. И. Вернадского (Симферополь)
О. Б. Элькан	д. искусствовед., доц., КУКИИТ (Симферополь)
С. В. Юрченко	д-р полит. н., проф., КФУ им. В. И. Вернадского (Симферополь)

Ответственный секретарь: Ю. В. Норманская, к. культурологии, КФУ им. В. И. Вернадского (Симферополь)

Ответственный за выпуск: Л. В. Савостьянова, КФУ им. В. И. Вернадского (Симферополь)

Технический секретарь: А. К. Оруджева, ИММИД, КФУ им. В. И. Вернадского (Симферополь)

Адрес редакции:

295007, Республика Крым, г. Симферополь, ул. Ялтинская, д. 20, корп. 2, ауд. 308

Тел.: +7-978-105-60-57; Факс: +7 (3652) 54-52-46

E-mail: vernadskiana@yandex.ru Сайт: <http://sn-philcultpol.cfuv.ru/>

Журнал включен в перечень ВАК под № 2169 от 20.07.17.

Формат 70x100 1/16 10 усл. п. л. Заказ № НП/622 Тираж: 25 экземпляров
(бесплатно) Отпечатано в Издательском доме ФГАОУ «ВО «Крымский федеральный университет им. В. И. Вернадского» 295051, г. Симферополь, бул. Ленина, 5/7

Дата выхода в свет: 04.03.2024 г.

СОДЕРЖАНИЕ

ФИЛОСОФИЯ

Сулейменов И. Э., Габриелян О. А., Витулёва Е. С. Проблематика искусственного интеллекта в контексте учения о ноосфере.....	4
Дыдров А. А. Исторические источники цифровой эпохи.....	13
Миляева Е. Г. Селфбрединг в условиях цифровизации: философское осмысление.....	22
Рассел Б. Власть: новый социальный анализ / Пер. с англ. С. Н. Передерия, О. К. Шевченко.....	30

КУЛЬТУРОЛОГИЯ

Сонина Л. А. Социокультурные сдвиги в практиках общества потребления: взгляд со стороны культурных индустрий.....	41
Сенченко А. Г. Остров как концепт культуры	50
Андрущенко И. В. Симург: эволюция образа собаки и птицы в зороастрийском по- смертном ритуале.....	64
Льюис-Уильямс Д., Клотт Ж. Разум в пещере – пещера в разуме: измененное созна- ние в верхнем палеолите / Пер. с англ. А. Н. Володина и А. Е. Поляковой	80

ПОЛИТОЛОГИЯ

Li Menglong, Qin Benchuyue, Xuan Jiaying A study of western media coverage from the perspective of sports politicization: a case study of China.....	89
Обринская Е. К. Потенциал ментальной безопасности в противодействии экстреми- му и терроризму.....	106
Павленко М. Г., Демешко Н. Э. Роль польских НКО в постсоветской трансформации Украины	117

ФИЛОСОФИЯ

УДК 004.8

ПРОБЛЕМАТИКА ИСКУССТВЕННОГО ИНТЕЛЛЕКТА В КОНТЕКСТЕ УЧЕНИЯ О НООСФЕРЕ

Сулейменов И. Э., Габриелян О. А., Витулёва Е. С.

Аннотация: В статье дан анализ возможных последствий прогнозируемой конвергенции систем искусственного интеллекта и телекоммуникационных сетей. Установлено, что системы искусственного интеллекта способны существенным образом повлиять на поведение надличностных информационных структур, что может привести к существенным трансформациям общественного сознания и социокультурного кода. Обоснованием такого вывода выступает нейросетевая модель ноосферы.

Ключевые слова: ноосфера, искусственный интеллект, социокультурный код, нейронная сеть, коммуникационное пространство.

Исследования, выполненные в Крымском Федеральном университете им. В.И. Вернадского [1], актуализировали многие положения учения о ноосфере. На данной основе в [2] была предложена нейросетевая модель ноосферы, в рамках которой индивиды рассматривались как аналоги биологических нейронов, а ноосфера в целом – как аналог головного мозга. Данная модель интересна тем, что она, в частности, позволяет дать естественнонаучную интерпретацию таким понятиям как «общественное сознание», «менталитет» и т.д. А именно, в философской литературе давно установлено, что общественное сознание есть системное свойство в том смысле, что оно не сводится к сознанию совокупности индивидов. Однако, смысл понятий такого рода до конца так и не был раскрыт на операциональном уровне.

Рассмотрение ноосферы (или ее относительно самостоятельных фрагментов, например, этносов) с точки зрения аналогии с нейронными сетями позволяет показать, что существует надличностный уровень переработки информации, только опосредованно связанный с памятью индивидов. Именно на этом уровне протекают процессы, определяющие особенности ментальности, особенности социокультурного кода того или иного народа и т.д. Несколько упрощая, можно сказать, что именно этот уровень переработки информации и порождает общественное сознание как таковое.

Сделанные в [2] выводы подтверждаются простыми иллюстративными моделями [3,4]. В отмеченных работах рассматривалась процедура голосования (например, в Совете по защите диссертаций). Было показано, что каждый из членов Совета может рассматриваться как аналог нейрона (при голосовании он де-факто преобразует массив получаемой информации в дискретную переменную: «За», «Воздержался», «Против»).

Решение, принимаемое каждым из членов Совета в реальных условиях, формируется не только на основании массива входной информации (например, сообщения диссертанта). В действительности члены Совета заметно влияют друг на друга: вполне реалистичной является ситуация, когда достойная диссертация получает голос «Против» из-за того, что диссертант является учеником оппонента и т.д. В результате члены Совета (при условии, что их взаимное влияние друг на друга превышает некий критический порог) формируют аналог нейронной сети; точнее схема голосующего Совета топологически эквивалентна схеме нейропроцессора Хопфилда [3,4].

Это означает, что в этом случае решение де-факто принимают не члены Совета, но сформированный ими аналог нейронной сети. Иначе говоря, заведомо существуют ситуации, когда коллективные эффекты превалируют над устремлениями индивидов: коммуникационная среда начинает подчинять себе пользователей. Очевидно, что по мере усложнения аналогов нейронных сетей, формируемых в социальных системах, эффекты такого рода только усиливаются.

В частности, бурное развитие телекоммуникационной индустрии де-факто уже привело к появлению нетривиальных человеко-машинных систем, например, сообществ, сформированных пользователями любой из социальных on-line сетей. Эти системы демонстрируют весьма нетривиальное поведение, которое не сводится к поведению отдельных пользователей, вплоть до того, что уже ставится вопрос о возможности появления «спонтанного интеллекта» как результата обмена информацией в такого рода системах [5].

Невзирая на простоту использованной модели [3,4], результаты этих работ уже заставляют существенным образом пересмотреть многие вопросы, затрагиваемые, например, в теории социального выбора: оказывается, что статистическое описание поведения голосующих индивидов не является до конца правомочным, так как необходимо принимать во внимание структуру существующих между ними связей.

Разумеется, рассматривать индивида по аналогии с отдельным нейроном сети допустимо далеко не всегда. Такая аналогия становится правомочной только при определенных условиях, в частности, когда поведение индивида может быть охарактеризовано совокупностью дискретных переменных, например, когда речь идет о поведении экономических агентов, покупающих или не покупающих конкретный товар. В этом случае также поведение потребителя описывается двоичной переменной, а их влияние друг на друга также является выраженным. При покупке товара любой человек в той или иной степени учитывает мнение окружающих, что позволяет показать, что система потенциальных покупателей на рынке также топологически эквивалентна нейропроцессору Хопфилда. Это влияние является весьма значительным в силу соображений, высказанных Ж. Бодрийяром [6]. А именно, потребительская стоимость любого товара обладает двумя составляющими. Одна из них непосредственно связана с его функциональным назначением, а другая – отвечает использованию товара для демонстрации статуса обладателя.

Однако, указанные выше ограничения не являются существенными с точки зрения базовой концепции данной статьи. Действительно, если в диалог вступают два че-

ловека, то принято говорить, что идет обмен информацией между двумя индивидами. Однако, это является не более чем первым приближением. В действительности, имеет место обмен информацией между нейронами, составляющими головной мозг каждого из собеседников.

Продолжая эту логику, можно обосновать существование особой формы нейронной сети – глобальной коммуникационной сети, предельным случаем которой является ноосфера. Ее особенности определяются фундаментальными свойствами нейронных сетей произвольного типа. А именно, в теории нейронных сетей однозначно доказано, что их память является распределенной, в них невозможно указать отдельные «ячейки памяти». В этом отношении нейронную сеть часто уподобляют голограмме: каждый отдельный фрагмент голограммы восстанавливает тот же волновой фронт, что и исходная, но с ухудшенным качеством. На основании этой аналогии допустимо утверждать, что действительно существует определенный объем информации, который так или иначе присущ всем членам сообщества вместе, более того, можно предполагать, что именно на этой основе можно дать интерпретацию феномена коллективного бессознательного.

Для математического описания глобальной коммуникационной сети допустимо использовать имитационную модель, построенную по схеме, иллюстрируемой рис.1. Данная модель рассматривает нейронную сеть, состоящую из отдельных фрагментов. Предполагается, что плотность связей между нейронами, локализованными в пределах каждого из таких фрагментов является высокой, а плотность связей между нейронами, относящимися к различным фрагментам – низкой.



Рис.1. Схема имитационной модели, отражающей базовые свойства глобальной коммуникационной сети

С помощью данной модели, даже не прибегая к детальным вычислениям, легко показать, что существует вполне определенный объем информации, записанной в глобальную нейронную сеть. Она только опосредованно связана с той информацией, которая хранится в памяти индивидов. Значительная обособленность сознания каждого

отдельного человека определяется тем, что плотность связей между нейронами в пределах головного мозга существенно превышает плотность связей между нейронами, локализованным в коре головного мозга различных людей, но это не отменяет вывода о существовании глобальной коммуникационной сети.

С точки зрения проблематики искусственного интеллекта, вывод о существовании глобальной коммуникационной сети, предельным случаем которой является ноосфера в целом, важен по следующим причинам. Точно известно, что обмен информацией между элементами определенной природы (нейронами головного мозга человека) порождает вполне определенную информационную сущность – человеческое сознание. Закономерен вопрос – насколько такая информационная сущность уникальна?

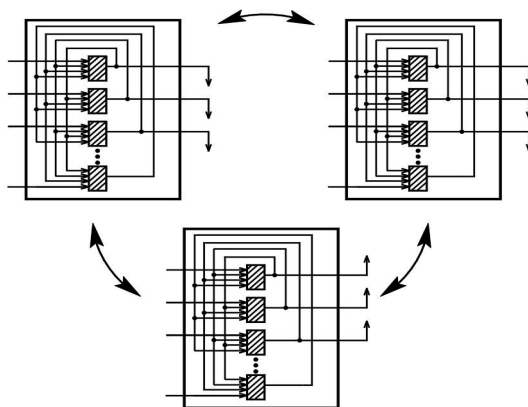
Вопросы такого уровня требуют философского осмысления сущности информации как таковой [7]. По существу, человеческое сознание может рассматриваться как пример информационной сущности, которая приобретает нетривиальное поведение и становится относительно самостоятельной. Ее относительная самостоятельность не требует развернутых доказательств: хорошо известно, что в течение жизни определенная часть нейронов может отмирать, но это не оказывает определяющего влияния (по крайней мере, до некоторых пор) на функционирование головного мозга в целом.

С этой точки зрения допустимо заключить, что в глобальной коммуникационной сети могут пребывать информационные сущности иной природы, которые также обладают относительной самостоятельностью. Иллюстрацией к этому может служить любая научная теория (шире – парадигма в смысле Т. Куна [8]). Она заведомо представляет собой распределенную информацию (по крайней мере в том смысле, что ни один из членов научного сообщества не обладает всей полнотой информации) и действительно обладает относительной самостоятельностью (в частности, собственной логикой развития, которой часто подчиняются исследователи); сторонники данной теории могут уходить из жизни, но их место занимают новые и теория (парадигма) продолжает жить и т.д. С этой же точки зрения допустимо рассматривать и любой естественный язык, который также представляет собой самоорганизующуюся систему, развивающуюся по собственным законам, только опосредовано связанным с устремлениями индивидов. Очевидно, что с таких позиций известное выражение Умберто Эко - «это не мы разговариваем языком, это язык разговаривает нами» приобретает достаточно неожиданное звучание.

Информационных объектов такого рода можно обнаружить достаточно много. К ним, в том числе, можно отнести социокультурный код, более того, есть основания рассматривать его не просто как относительно самостоятельную информационную сущность, но как исполняемую программу, записанную в глобальную коммуникационную сеть. Доводом в пользу такого вывода является, в частности, существование диктата среды, который часто вынуждает людей поступать именно так, как этого ждут от них окружающие, причем даже тогда, когда это идет вразрез с их собственными интересами.

Возвращаясь к проблематике искусственного интеллекта, можно сделать следующий вывод, непосредственно касающийся дискуссии [9] относительно теста Тьюринга, в соответствии с которым интеллект идентифицируется на основании сопоставления с

интеллектом человека. Доводы Д. Серля, сформулировавшего концепцию так называемой «китайской комнаты», и утверждавшего, что машина способна пройти тест Тьюринга даже не «умея» мыслить, точнее, не воспринимая семантику языка, в этой дискуссии уже не могут рассматриваться как определяющие.

Проблема смещается в совсем другую плоскость: коль скоро до сих пор не раскрыта сущность интеллекта как такового, то вполне закономерен вопрос – а обязательно ли интеллект как таковой должен быть близок к человеческому? Иначе, вместо традиционного вопроса «Может ли машина мыслить?» следует рассматривать другой – «Обязательно ли интеллект должен ассоциироваться с человеческим?». (Отметим, что авторы многих работ, в частности, [9] уже вплотную приблизились именно к такой постановке вопроса.)

Подчеркнем, что данная проблема носит уже далеко не только философский характер. Действительно, создание систем искусственного интеллекта неизбежно приведет к актуализации любых сущностей, пребывающих в глобальном коммуникационном пространстве. Выражаясь несколько утрированно, «обитатели» ноосферы из некоей абстракции вполне могут стать частью повседневности. Это вытекает из очевидных соображений: подобно тому, как в последние десятилетия наблюдается отчетливая конвергенция вычислительных систем и средств связи (наглядной иллюстрацией здесь являются такие мессенджеры как Viber и WhatsApp), в обозримом будущем можно ожидать конвергенции систем искусственного интеллекта и телекоммуникационной индустрии. Такого рода тенденции также просматриваются вполне отчетливо. Так, существуют многочисленные приложения, построенные на нейронных сетях, обеспечивающие анализ информации о конкретных пользователях социальных онлайн сетей (например, в интересах поставщиков тех или иных услуг, повышения эффективности рекламы через интернет-рассылки и т.д.).

Совершенствование систем искусственного интеллекта может только усилить тенденции такого рода, в результате чего они неизбежно окажутся интегрированными с телекоммуникационными сетями. В свою очередь, в настоящее время данные сети теснейшим образом интегрированы с социумом, откуда вытекает, что искусственный интеллект неизбежно получит выход на надличностный уровень переработки информации. В этом смысле можно утверждать, что он станет фактическим посредником между информационными сущностями, пребывающими в ноосфере (или ее относительно самостоятельных фрагментов), и людьми, рис.2. Взаимодействие, а, следовательно, и взаимное влияние станет намного более тесным, нежели это имеет место сейчас, и вопрос о том, как именно оно будет протекать является далеко не тривиальным.

В этом контексте уместно подчеркнуть, что системы, обладающие, по крайней мере, признаками «нечеловеческого» интеллекта, в соответствии с выводами [10], уже существуют. Бюрократия прошла несколько стадий самоорганизации, что позволяет рассматривать административные системы как в значительной степени вышедшие из-под контроля Пользователя. Бюрократию, разумеется, нет смысла демонизировать (что подчеркивается, в частности, в [11]), однако равным образом нельзя согласиться с точкой зрения М. Вебера и его последователей [12], в соответствии с которой административ-

ный аппарат представляет собой программно-аппаратный комплекс (выражаясь современным языком), алгоритм которого призван обеспечить максимально эффективное выполнение управленческих функций.



Рис.2. Искусственный интеллект как связующее звено с надличностными информационными сущностями.

Наличие паразитных (т.е. не предусмотренных должностными инструкциями [13]) каналов передачи информации внутри административного аппарата инициирует процессы самоорганизации, которые приводят к тому, что возникает система, истинный «программный код» которой Пользователю не известен [10]. Как показывает пример, рассмотренный в [4,5], в действительности любая административная система перерождается в некий аналог нейронной сети, попытки запрограммировать которую (в обычном смысле этого слова) обречены на неудачу. Наглядной иллюстрацией к этому является так называемый «режим ручного управления», к которому все чаще вынуждено прибегать высшее руководство различных стран мира, решая проблемы, которые, по идее, должны автоматически решаться на низовом уровне управленческой пирамиды. Образующийся аналог нейронной сети обладает некоторым подобием инстинкта самосохранения, нетривиальным поведением, выражающимся, например, в очевидном стремлении расширить свою «элементную базу», и другими признаками, сходными с теми, которыми обладают современные системы искусственного интеллекта.

Рассмотренный пример показывает, что, анализируя взаимодействие с надличностными информационными сущностями, неизбежно придется столкнуться с проявлениями форм нечеловеческого интеллекта (по крайней мере, заведомо уместно говорить о том, что надличностные информационные сущности обладают некоторыми признаками такового). Коль скоро прогнозируется очевидная конвергенция систем искусственного интеллекта и телекоммуникационных сетей, то отсюда вытекает вывод о том, что современный этап представляет собой своего рода точку бифуркации: в глобальном коммуникационном пространстве неизбежно будет протекать конкуренция «человеческого» и «нечеловеческого».

Следовательно, «стихийное» развитие систем искусственного интеллекта, в особенности, интегрируемых с телекоммуникационными сетями, сопряжено с вполне определенными опасностями.

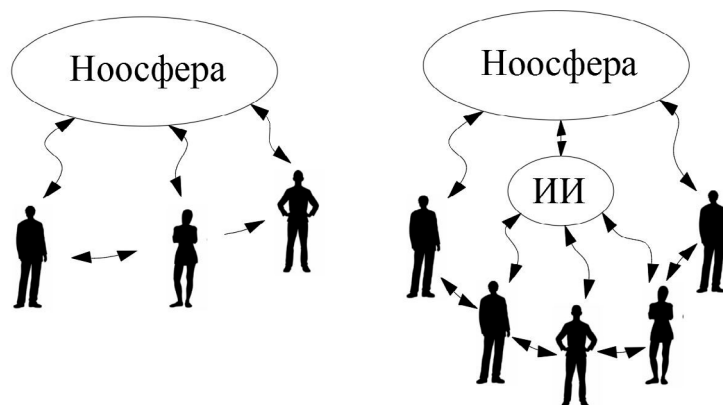
В первую очередь, из этого следует, что необходимо отчетливое понимание последствий, к которым может привести развитие систем искусственного интеллекта, причем именно на уровне философского осмысления.

Это создаст необходимую основу для разработки возможных сценариев трансформации общества, позволяющих направить работы по созданию систем искусственного интеллекта по оптимальному пути, отвечающим интересам общества. Нужно также принимать во внимание, что «интересы общества» могут пониматься по-разному, особенно, если учесть, что геополитическое противостояние все в большей степени снова смещается в сторону научно-технической конкуренции.

Список литературы

1. Ноосферология: наука, образование, практика /[под ред. О. А. Габриеляна]. – Симферополь: «Феникс». 2008. – 464 с.
2. Сулейменов И. Э., Григорьев П. Е. Физические основы ноосферологии – Алматы: Изд-во Print Express. 2008. – 158 с.
3. Сулейменов И. Э., Панченко С. В., Габриелян О. А. Процедура голосования с точки зрения теории нейронных сетей // Ученые записки Крымского федерального университета имени В.И. Вернадского. Философия. Политология. Культурология. 2017. Т. 3. №. 1. С. 91-99.
4. Suleimenov I., Panchenko S., Gabrielyan O., Pak I. Voting procedures from the perspective of theory of neural networks // Open Engineering. 2016. № 6(1). P. 318-321.
5. Chen J., Burgess P. The boundaries of legal personhood: how spontaneous intelligence can problematise differences between humans, artificial intelligence, companies and animals // Artificial Intelligence and Law. 2019 № 27. P. 73–92.
6. Бодрийяр Ж. К критике политической экономии знака. – М.: Библион-Русская книга, 2003. – 272 с.
7. Gabrielyan O.A., Vitulyova Ye. S., Suleimenov I. E. Multi-valued logics as an advanced basis for artificial intelligence // Wisdom. 2022, № 21(1). P. 170-181.
8. Кун Т. Структура научных революций. – М.: АСТ. 2020. – 320 с.
9. Горбачева А.Г. Тест Тьюринга: взгляд через призму современных компьютерных и сетевых технологий. // Вестник НГУЭУ. 2014. № (4) С. 322-330.
10. Сулейменов И.Э., Нургазин А.А., Габриелян О.А., Шалтыкова Д.Б., Тасбулатова З.С., Панченко С.В. Бюрократия с точки зрения теории самоорганизации // Образовательные ресурсы и технологии. 2017. №. 2 (19). С. 36-44.
11. Смирнов С. Н. Российская бюрократия и ее роль в процессах модернизации // Мир России. 2009. Т. 18. № 4. С. 115–139.

12. Альпидовская М. Л. Концепция рациональной бюрократии индустриального общества М. Вебера // Финансы: теория и практика. 2007. – №. 2. С. 82-89.
13. Римский В. Л. Универсальные и коррупционные нормы взаимодействий в российской политике // Полис. Политические исследования. 2011. № 4. С. 104-116.
14. Сулейменов И. Э., Габриелян О.А., Седлакова З.З., Мун Г.А. История и философия науки. Алматы: Изд-во КазНУ. 2018. – 406 с.

Сведения об авторах

Сулейменов Ибрагим Эсенович, доктор химических наук, кандидат физико-математических наук, академик Национальной инженерной Академии Республики Казахстан

E-mail: esenych@yandex.kz

Габриелян Олег Аршавирович – доктор философских наук, профессор, заведующий кафедрой философии Крымского федерального университета имени В.И.Вернадского, г. Симферополь

E-mail: gabroleg@mail.ru

Витулева Елизавета Сергеевна – старший преподаватель, PhD докторант НАО «Алматинский Университет Энергетики и Связи имени Гумарбека Даукееува»

E-mail: lizavita@list.ru

Suleimenov I. E., Gabrielyan O. A., Vituleva E. S.

PROBLEMS OF ARTIFICIAL INTELLIGENCE IN THE CONTEXT OF THE NOOSPHERE

Annotation: The article analyzes the possible consequences of the predicted convergence of artificial intelligence systems and telecommunications networks. It has been established that artificial intelligence systems can significantly affect the behavior of transpersonal information structures, which can lead to significant transformations of public consciousness and sociocultural code. The proof is the neural network model of the noosphere.

Key words: noosphere, artificial intelligence, sociocultural code, neural network, communication space.

References

1. Noosferologiya: nauka, obrazovanie, praktika (Pod red. O. A. Gabrielyana). – Simferopol: «Feniks». 2008. – 464 s.
2. Suleimenov I. E., Grigor'ev P. E. Fizicheskie osnovy noosferologii. – Almaty — Simferopol. 2008. – 158 s.

3. Suleimenov I. E., Panchenko S. V., Gabrielyan O. A. Procedura golosovaniya s tochki zreniya teorii nejronnyh setej // Uchenye zapiski Krymskogo federal'nogo universiteta imeni V.I. Vernadskogo. Filosofiya. Politologiya. Kul'turologiya. 2017. T. 3. №. 1. S. 91-99.
4. Suleimenov I., Panchenko S., Gabrielyan O., Pak I. Voting procedures from the perspective of theory of neural networks. // Open Engineering. 2016. № 6(1). P. 318-321.
5. Chen J., Burgess P. The boundaries of legal personhood: how spontaneous intelligence can problematise differences between humans, artificial intelligence, companies and animals // Artificial Intelligence and Law. 2019 № 27. P. 73–92.
6. Bodrijar ZH. K kritike politicheskoj ehkonomii znaka. – M.: Biblion-Russkay kniga. 2003. – 272 s.
7. Gabrielyan O.A., Vitulyova Ye. S., Suleimenov I. E. Multi-valued logics as an advanced basis for artificial intelligence // Wisdom. 2022, № 21(1). P. 170-181.
8. Kun T. Struktura nauchnyh revolyucij. – M.: AST, 2020. – 320 s.
9. Gorbacheva A.G. Test T'yuringa: vzglyad cherez prizmu sovremnyh komp'yuternyh i setevykh tekhnologij. // Vestnik NGUEHU. 2014. №4. S. 322-330.
10. Sulejmenov I. EH. i dr. Byurokratiya s tochki zreniya teorii samoorganizacii // Obrazovatel'nye resursy i tekhnologii. 2017. №. 2 (19). S. 115–139.
11. Smirnov S. N. Rossijskaya byurokratiya i ee rol' v processah modernizacii // Mir Rossii, 2009. T. 18. № 4. S. 115–139
12. Al'pidovskaya M. L. Kontsepsiya ratsional'noy byurokratii industrial'nogo obshchestva M. Vebera // Finansy: teoriya i praktika. 2007. №. 2. S. 82-89.
13. Rimskij V. L. Universal'nye i korrupcionnye normy vzaimodejstvij v rossijskoj politike. // Polis. Politicheskie issledovaniya. 2011. № 4. S. 104-116.
14. Sulejmenov I. EH., Gabrielyan O.A., Sedlakova Z.Z., Mun G.A. Istoriya i filosofiya nauki. – Almaty: Izd-vo KazNU. 2018. – 406 s.

Suleimenov Ibragim Esenovich, Doctor of Chemical Sciences, Candidate of Physical and Mathematical Sciences, Academician of the National Engineering Academy of the Republic of Kazakhstan

E-mail: esenych@yandex.kz

Gabrielian Oleg Arshavirovich - Doctor of Philosophy, Professor, Head of the Department of Philosophy of the Crimean Federal University named after V.I. Vernadsky, Simferopol

E-mail: gabroleg@mail.ru

Vituleva Elizaveta Sergeevna - Senior Lecturer, PhD doctoral student of NAO «Almaty University of Energy and Communications named after Gumarbek Daukeevna»

E-mail: lizavita@list.ru

УДК 101.2

ИСТОРИЧЕСКИЕ ИСТОЧНИКИ ЦИФРОВОЙ ЭПОХИ¹

Дыдров А. А.

Аннотация: *Интенсивное развитие инфокоммуникационных технологий и сети «Интернет» обусловило серьезные изменения во всех сферах жизни общества. Применительно к научно-исследовательским практикам эти изменения касаются не только способов изучения предмета (методологию) и спецификации эмпирического материала, но и понятийно-терминологического аппарата, а также парадигмальных основ научного знания. В частности, очевидны перемены в российской источниковедческой парадигме, кристаллизовавшейся благодаря разработкам 50-80 гг. в СССР. Уже в 80-х гг. в источниковедении доминировал плюрализм, признающий в качестве исторических источников как классические нарративные документы (летописные своды), так и различные микроформаты (марки, монеты и т. д.). В цифровую эпоху число микроформ существенно возросло: мемы, демотиваторы, gif-формат, клипы, short stories, «твиты» буквально заполняют цифровое пространство и являются трендовыми форматами сети. В связи с этим вопросы о пригодности новых микроформ для научных исследований и об их статусе как исторических источников актуальны для современной науки, неразрывно связанной с инфокоммуникационными технологиями.*

Ключевые слова: *исторический источник, цифровая эпоха, источниковедение, «микроформаты», «born-digital».*

Проблематика исторического знания на протяжении фактически всей эволюции истории от кодификации преданий до архивных исследований и реконструкции событий в значительной степени была неразрывно связана с вопросом о достоверности источников. Кроме того, работа с верифицированным референтом, гарантирующим подлинность события, существенно осложнялась функционированием запускаемых исследователем интерпретационных механизмов (Фуко). Производство исторического знания не может избежать ни проблемы доверия источнику, ни проблемы выбора этого источника. Любое знание (и историческое не является исключением) существует наряду со своими же собственными метаязыками (Барт), проблематизирует их и превращает в особый предмет исследования. Это, очевидно, происходит потому, что метаязык неизменно оказывается прослойкой, одновременно связывающей и демаркирующей событие и фигуру интерпретатора.

В фокусе исследовательского метаязыка находится маркировка события, оценка его значимости, определение детерминаций («событие X привело к...», «было обуслов-

¹ Работа выполнена при поддержке Российского научного фонда Конкурс «Проведение фундаментальных научных исследований и поисковых научных исследований отдельными научными группами» (региональный конкурс) 22-18-20011 «Цифровая грамотность: междисциплинарное исследование (региональный аспект)».

лено ...» и т. д.) и выбор исторических источников. Научный историографический язык, в свою очередь, находится в юрисдикции философии истории, изучающей способы дескрипции событий, форматы интерпретации, механизмы производства исторического знания и другие сопряженные предметы. Эволюция исторического знания, общеизвестно, привела к постановке ряда вопросов об исторических источниках, – и речь отнюдь не только об их верифицируемости, но и о самом выборе источниковой базы, а также о созданных дискурсивных механизмах, соответствующих логике такого выбора. Обозначенная проблема была зафиксирована еще в ницшеанских «Несвоевременных размышлениях»: историческое знание складывается как «монументальное воззрение на прошлое, т. е. изучение того, что является классическим и выдающимся в прежних эпохах» [7, с. 99-100]. Издержки подобного «воззрения» (в другой вариации – «изображения») очевидны, так как целые пласты прошлого предаются забвению и превращаются в «серый, однообразный поток» [7, с. 100]. Напротив, если историк предпочтет «антикварную» методу, то на выходе образуется бессистемный дискурс.

По оценке В. Дильтея, в единстве предмета, выбранного в качестве темы исследования, уже заложен принцип отбора [5, с. 211]. В контексте данной статьи мы не будем акцентировать внимание на спецификации этого «отбора» и не станем выяснять, действительно ли принцип отбора «залегает» в предмете или волюнтаристски определяется самим историком. Разумеется, принцип отбора касается не только предмета (темы) исследования и пересказа событий, образующего нарратив, но и исторических источников. В отличие от отбора событий, выбор источников в некотором смысле считается «дополняющим» исследовательскую деятельность (т. е. выполняет миссию рабочей задачи). Однако благодаря этой рабочей задаче и закладывается фундамент нарратива. Возникновение источниковедения как отрасли исторического знания послужило формированию историософского метаязыка, реагирующего не столько на проблемы интерпретации событий, сколько на специфику самих источников. Аналитика публикаций Российского индекса научного цитирования за 2020-2022 гг. результировалась выявлением определенной закономерности: подавляющее большинство исследований в области источниковедения посвящено конкретным документам. Среди них мемуары, песни, списки, архивные описи, протоколы заседаний, пиктограммы, письма, эпосы, рассказы, повести и романы, газеты, родословные книги и т. д. Этот список можно продолжать, однако и приведенных примеров достаточно для того, чтобы четко видеть: исследовательские практики историка фундируются «грамматикой множественности» (Вирно). Проблема в том, какие символы этой грамматики исследователь *решился* использовать, как *интегрирует* их в комплексы и *интерпретирует* полученный результат. У субъекта научно-исследовательских практик, знающего о циркулирующих в пространстве публичности принципах объективности и беспристрастности, всегда остается выбор: принять или отбросить, интегрировать или маргинализировать.

С развитием инфокоммуникационных технологий старую источниковедческую парадигму необходимо уточнять. Стоит оговориться, что сама эта парадигма складывалась в советское время в период с 50-х по 80-е гг. За это время были опубликованы

сотни научных работ по источниковедению, организованы симпозиумы и семинары. В коллективной монографии 1982 г. под эгидой АН СССР было обозначено, что «вопрос о критериях выделения видов письменных источников, в том числе и массовых, остается открытым» (Лубский, Пронштейн) [6, с. 10]. По замечанию авторов, «в основу классификации исторических источников может быть положена природа различных их видов», что свидетельствует о сложности и множественности предмета, не поддающегося рациональной схематизации. В оптике выраженных взглядов вопрос «следует ли считать историческим источником артефакт N (н-р, «Утопию» Мора)?» выглядит несостоятельным.

Инфотехнологии обусловили зарождение в 90-х гг. XX в. так называемого «компьютерного источниковедения», претендовавшего на статус направления исторической научно-исследовательской практики. В самом общем виде, по замечанию А. Г. Варфоломеева и А. С. Иванова (со ссылкой на сборник научных трудов 1996 г.), на авансцену были выведены аналитические и технологические аспекты новой исследовательской деятельности [3, с. 5]. В действительности возможности компьютерного источниковедения представляются ученым куда более значительными: в его юрисдикции находятся репрезентация, обработка, изучение и интерпретация информации любых (в том числе т. н. «слабоструктурированных») исторических источников [3, с. 10]. По оценке многих исследователей, компьютерное источниковедение обеспечивает перспективность подходов к архивам и слабоструктурированным данным².

Современные исследователи в области компьютерного источниковедения акцентируют особое внимание на широком спектре возможностей информационных технологий для работы с историческими нарративами. В частности, в одной из недавних статей специалисты по исторической информатике, д.и.н. Л. И. Бородкин и В. Н. Владимиров указали на следующие направления и инициативы: 1. Инициатива «Сбербанк» по расшифровке рукописей Петра I с помощью алгоритмов искусственного интеллекта; 2. Программное обеспечение для анализа источников (например, «Релатус»); 3. Применение фреймовых и экспертных систем искусственного интеллекта; 4. Создание специальных языков программирования (например, «Prolog»); 5. Применение машинного обучения в конкретно-исторических и археологических исследованиях, в практиках сохранения культурного наследия [2].

В условиях интенсивного развития инфокоммуникационных технологий историческое знание реагирует и не может не реагировать на меняющийся технологический уклад, влияющий, в свою очередь, не только на организацию научно-исследовательских практик, но и на мировоззрение ученого. В контексте формирующейся парадигмы закономерен вопрос: возникают ли в эпоху «третьей волны» (Тоффлер) собственно

² См., н-р, Савушкин Л. М. К вопросу об источниковедении исторической науки советского и постсоветского периода. *Центральный научный вестник*. 2019. Т. 4. № 2 (67). С. 67-68. С. 68; Володин А. Ю. Шифры цифры: поиск ответов на трудные вопросы // *Историческая информатика*. 2019. № 3. С. 43-56. С. 43-44; Бородкин Л. И., Владимиров В. Н. Историческая информатика в контексте науки о данных (по материалам круглого стола) // *Историческая информатика*. 2020. № 2. С. 208-219. С. 209-210.

исторические источники? Разумеется, речь идет не о репрезентации и тиражировании признанных исторической наукой документов, получивших «вторую жизнь» благодаря оцифровке, а о собственно цифровых источниках.

Одно из направлений развития т. н. «цифровой истории» (Digital History) связано с социальными медиа и долевым участием пользователей в создании коллективных Интернет-ресурсов [3, с. 19], включающих в себя гипертексты (Wiki), видеохостинги, фотоархивы, образовательные платформы, картографические материалы и т. д. Пользователь при этом либо реализует собственный потенциал в практике формирования общего цифрового контента, либо создает персонализированный контент, имеющий «авторский почерк». Цифровая история в обозначенном направлении имеет дело с коллективными и масштабными Интернет-ресурсами, кодифицированными источниками, имеющими сложную структуру, включающими в себя слабо поддающееся анализу множество элементов. Однако в историческом сообществе закономерно появился вопрос об исследовательском потенциале born-digital. Этим термином обозначается контент, изначально появившийся в цифровой среде и фундированный соответствующими компьютерными технологиями. Западные ученые еще в прошлом десятилетии говорили, например, о born-digital images [10, p. 39], sound documents [13], шире – о born-digital resources [11, p. 240] и born-digital data [14, p. 137]. Преимущественно «рожденные цифровыми» источники обсуждались в терминах computer science и алгоритмов технической деятельности, например, направленной на извлечение текстового слоя из born-digital image. В исторической науке еще нет общепринятой кодификации born-digital источников, а их статус, как уже было сказано, находится под вопросом. Для историков, однако, не секрет, что фиксация статуса источника в качестве исторического не является кратковременной процедурой и, как правило, сопровождается длительной дискуссией в научном и непрофессиональном сообществах. По оценке Л. И. Бородкина (со ссылкой на западное исследование), проблематична дескрипция цифровых источников [1, с. 15]. Кроме этого, существенно возрастают риски утраты историком контекста в ходе работе с конкретными цифровыми материалами. Этот риск катализируется разрозненностью born-digital материалов, свободным тиражированием и распространением источников в сети. Проще говоря, цифровые источники не кодифицированы в архивах. Стоит помнить об очевидном факте, что историк не только работает с архивом, а последний и сам является результатом систематизации в научной, политической и социально-культурной практике. Открытие документа, установление его подлинности, определение условий возникновения и, наконец, содержательная аналитика – все это, в самом общем виде, элементы комплексной научной работы.

Статус растровых графических изображений, цифровых картинок и фотографий, мемов, демотиваторов, постов, short stories, профильных статусов и «tweet'ов» в цифровом контенте не определен в виду уже указанных причин. Кроме того, в отличие от объемных Интернет-текстов и видеоматериалов, все перечисленные объекты являются *микроформатами*. Внимательный взгляд на цифровые микроформаты позволит избежать логически необоснованного «прыжка»: источники, имеющие технически фиксируемый

малый вес, не являются а priori малоинформативными. Разумеется, информативность неразрывно связана с исследовательской оптикой, содержанием научных задач и предварительными ожиданиями ученого. Микроформаты, как и традиционные исторические источники (берестяные грамоты, лубочное искусство и т. д.), могут стать материалом для обобщающих, концептуальных исследовательских схематизаций и предметом «индивидуализированного» научного подхода. Иными словами, born-digital microforms возможно вписать (и эта тенденция уже намечается) как в макро-, так и в микронarrативы.

Все обозначенные форматы аккумулируют, интерпретируют и транслируют историческую память [9, с. 92] и при этом содержат культурные коды, «следы эпохи», требующие аналитики и дескрипции. В born-digital источниках расползаются различные семантические напластования от моды, стиля, жестов и мимики до специфики вербальной коммуникации и истории языка. Очевидно, что устоявшиеся форматы, во-первых, реагируют на тренды, а во-вторых, сами выступают в качестве микрособытий (по крайней мере, в «монументальной» традиции). История показывает, что практики потребления способны преобразовывать артефакты в предметы коммерции, культа, развлечения и науки. Факт, что сегодня микроформаты преимущественно служат развлечению, не означает, что завтра они не станут историческими источниками и не будут обслуживать научные парадигмы. Обозначенные «born digital» источники относятся к «микроформатам», а это де-факто характеризует их с формальной, но не с содержательной стороны. Спорадический, неконтролируемый прирост контента затрудняет любые классификации и типологизации цифровых источников по содержанию. Традиционные классификации, репрезентирующие исторические источники в соответствии с известными сферами жизни общества, редуцируют разнообразие микроформатов, размещая их на прокрустовом ложе устоявшихся парадигм. Цифровая среда диктует специфические условия циркуляции микроформатов. В 2017 г. Российские СМИ опубликовали новость о тестовом увеличении допустимого числа знаков в twit'ах. Инновационистская политика корпорации обосновывалась тем, что ограничение в 140 знаков не позволяет пользователям выразить свои мысли. В связи с этим предлагалось изменить допустимую величину до 280-ти. Инициатива была встречена недружелюбно, что обосновывалось апелляциями к особой twit-культуре и атмосфере, ссылками на умение точно и лаконично выражать идею. В отношении к twit-дискуссиям можно сказать, что born-digital микроформаты задают не только технические, но и смысловые границы. Традиционно, в сопровождении ссылок на доминирование «клипового сознания», эти границы воспринимаются в негативистском ключе. Игнорирование или деструктивная критика микроформатов, по самой общей оценке, окажет неоднозначное влияние на гуманитаристику, поставит под вопрос эмпирические исследования и ограничит межпоколенческую передачу социально-культурного опыта.

Таким образом, тенденции развития информационных технологий и неразрывно связанных с ними больших и слабо структурированных данных, а также многочисленных пользовательских практик по созданию контента детерминирует проблемный вопрос: меняется ли статус исторического источника? По утверждению зарубежных исто-

риков, доказательная база «смещается в сторону цифровой» [12]. Данное утверждение не следует интерпретировать радикально, так как наряду с цифровыми сохранились и традиционные источники. Однако показательно уже само появление подобных пропозиций: оно проблематизирует тему верификации born-digital ресурсов. В особенности этот вопрос обостряется в отношении к т. н. «микроформатам», на многообразии которых мы указали в основной части статьи. По существу, вопрос переформулируется следующим образом: может ли историк использовать в качестве источников «твиты», мемы и демотиваторы, gif-файлы и прочее? На наш взгляд, не следует отвечать на обозначенный вопрос резко отрицательно, ссылаясь на проблему верификации (ее действительно нельзя оставлять за скобками). Дело в том, что цифровые «микроформаты» дают информацию о многообразии интерпретативных практик, повседневных обывательских реакция на события, и в этом контексте органично вписываются в «историю повседневности». Так, например, в рамках истории повседневности анализу подвергалось многотомное собрание писем читателей «Литературной газеты» [8, с. 163]. «Микроформаты», как и читательские письма, не могут быть достаточным основанием верификации фактов, но они передают настроения эпохи, свидетельствуют о ценностных трансформациях, эволюции языка и общения, быте и нравах прошлого.

Список литературы

1. Бородкин Л.И. Digital History: применение цифровых медиа в сохранении историко-культурного наследия? // Историческая информатика. 2012. №1. С. 14–21.
2. Бородкин Л. И., Владимиров В. Н. Историческая информатика в контексте науки о данных (по материалам круглого стола) // Историческая информатика. 2020. № 2. С. 208-219.
3. Варфоломеев А. Г., Иванов А. С. Компьютерное источниковедение: семантическое связывание информации в репрезентации и критике исторических источников. Петрозаводск: Изд-во ПетрГУ, 2013.
4. Вирно П. Грамматика множества: к анализу форм современной жизни. М.: Ad Marginem Press, 2013.
5. Дильтей В. Построение исторического мира в науках о духе // Собрание сочинений в 6 тт. Т. 3. М.: Три квадрата, 2004.
6. Источниковедение отечественной истории / под ред. В. И. Буганова. М.: Наука, 1982.
7. Ницше Ф. О пользе и вреде истории для жизни // Несвоевременные размышления. Из наследия 1872-1873 гг. Т. 1/2. М.: Культурная революция, 2013.
8. Смирнова Т. М. История общества сквозь призму истории школьной повседневности // Российская история. 2020. № 6. С. 161-165.
9. Тихонова С.В., Артамонов Д.С. Историческая память в социальных медиа. СПб.: Алетейя, 2021.
10. Jian Z., RenHong C., Kai W., Hong Z. (2014) Research on born-digital image text extraction based on conditional random field. International Journal of High

- Performance Systems Architecture. V. 5, I. 1, pp. 39–49.
11. Li Q., Wu Q. (2012) The efficient exploitation of born-digital resources driven by value assessment. Geomatics and Information Science of Wuhan University. V. 37, I. SUPPL.1, pp. 240–242.
 12. Owens T., Padilla T. (2021) Digital sources and digital archives: historical evidence in the digital age // International Journal of Digital Humanities. №1, pp. 325-341.
 13. Reséndiz P.O.R. (2017) Principles proposal to be taken into account for the preservation of born digital sound documents. Anales de Documentacion. V. 20, I. 2.
 14. Smith C., Adolphs S., Harvey K., Mullany L. (2014) Spelling errors and keywords in born-digital data: A case study using the teenage health freak corpus. Corpora. V. 9. I. 2, pp. 137–154.

Сведения об авторе

Дыдров Артур Александрович – д-р филос. наук, доцент, г. Челябинск, Южно-Уральский государственный университет (национальный исследовательский университет), профессор кафедры философии.

E-mail: zenonstoik@mail.ru

A. A. Dydrov

HISTORICAL SOURCES OF THE DIGITAL AGE³

Abstract: *The intensive development of information and communication technologies and the Internet has led to serious changes in all spheres of society which have not yet been fully realized by the scientific community. As applied to research practices, these changes concern not only the methods of studying the subject (methodology) and the specification of empirical material, but also the conceptual and terminological apparatus, as well as the paradigmatic foundations of scientific knowledge. In particular, there are obvious changes in the Russian paradigm of source studies crystallized thanks to the developments of the 50-80 years in the USSR. Already in the 80s. pluralism dominated in source studies recognizing as historical sources both classical narrative documents (chronicles) and various «micro formats» (birch bark letters, coins, etc.). In the digital era, the number of microforms has increased significantly: memes, demotivators, gif format, clips, short stories, «tweets» literally fill the digital space and are the trending formats of the network. In this regard, questions about the suitability of new microforms for scientific research and their status as historical sources are relevant for modern science, inextricably linked with information and communication technologies.*

Keywords: *historical source, digital era, source studies, «micro formats», «born digital».*

3 The research was supported by Russian Science Foundation «Conducting fundamental scientific research and exploratory scientific research by individual scientific groups» (regional competition) 22-18-20011 «Digital literacy: interdisciplinary research (regional aspect)»

References

1. Borodkin L.I. Digital history: primenenie cifrovyh media v sohranении istoriko-kul'turnogo nasledija? [Digital history: the use of digital media in the preservation of historical and cultural heritage?] // Istoricheskaja informatika. 2012. №1, pp. 14–21.
2. Borodkin L. I., Vladimirov V. N. Istoricheskaya informatika v kontekste nauki o dannyh (po materialam kruglogo stola) [Historical informatics in the context of data science (based on the materials of the round table)] // Istoricheskaya informatika. 2020. № 2, pp. 208-219.
3. Varfolomeev A.G., Ivanov A.S. Komp'yuternoe istochnikovedenie: semanticheskoe svjazyvanie informacii v reprezentacii i kritike istoricheskikh istochnikov [Computer Source Studies: Semantic Linking of Information in the Representation and Criticism of Historical Sources]. Petrozavodsk: Izd-vo PetrGU, 2013.
4. Virno P. Grammatika mnozhestva: k analizu form sovremennoj zhizni [A Grammar of the Multitude: For an Analysis of Contemporary Forms of Life]. Moscow: Ad Marginem Press, 2013.
5. Dilthey W. Postroenie istoricheskogo mira v naukah o duhe [The Formation of the Historical World in the Human Sciences]. T. 3. Moscow: Tri kvadrata, 2004.
6. Istochnikovedenie otechestvennoj istorii [Source study of national history]. Ed. by V.I. Buganova. Moscow: Nauka, 1982.
7. Nietzsche F. O pol'ze i vrede istorii dlja zhizni [On the Advantage and Disadvantage of History for Life]. T. 1/2. Moscow: Kul'turnaja revoljucija, 2013.
8. Smirnova T. M. (2020) Istoriya obshchestva skvoz' prizmu istorii shkol'noj povsednevnosti [The history of society through the prism of the history of school everyday life] // Rossijskaya istoriya. № 6, pp. 161-165
9. Tihonova S.V., Artamonov D.S. Istoricheskaja pamjat' v social'nyh media [Historical memory in social media]. Saint Petersburg: Aletejja, 2021.
10. Jian Z., RenHong C., Kai W., Hong Z. (2014) Research on born-digital image text extraction based on conditional random field. International Journal of High Performance Systems Architecture. V. 5, I. 1, pp. 39–49.
11. Li Q., Wu Q. (2012) The efficient exploitation of born-digital resources driven by value assessment. Geomatics and Information Science of Wuhan University. V. 37, I. SUPPL.1, pp. 240–242.
12. Owens T., Padilla T. (2021) Digital sources and digital archives: historical

- evidence in the digital age // International Journal of Digital Humanities. V. 1, pp. 325-341.
13. Reséndiz P.O.R. (2017) Principles proposal to be taken into account for the preservation of born digital sound documents. *Anales de Documentacion*. V. 20, I. 2.
14. Smith C., Adolphs S., Harvey K., Mullany L. (2014) Spelling errors and keywords in born-digital data: A case study using the teenage health freak corpus. *Corpora*. V. 9. I. 2, pp. 137–154.

Arthur A. Dydrov – Doctor of Philosophical Sciences, Associate Professor, Chelyabinsk, South Ural State University (National Research University), Full Professor at the Department of Philosophy.

E-mail: zenonstoik@mail.ru

УДК 130.2

СЕЛФБРЕНДИНГ В УСЛОВИЯХ ЦИФРОВИЗАЦИИ: ФИЛОСОФСКОЕ ОСМЫСЛЕНИЕ¹

Е. Г. Миляева

Аннотация: Цель статьи заключается в раскрытии феномена селфбрендинга в современной социокультурной ситуации с позиции философии. Традиционно, селфбрендинг представляется с позиции маркетинга, в котором определяется как стратегия, используемая человеком для представления собственного образа либо посредством превращения в товар собственной идентичности, либо путем воплощения культурного символа для привлечения внимания с целью получения социальной или экономической выгоды, преимущества. Селфбрендинг, представленный в философской оптике, обладает определенным гуманистическим потенциалом для саморазвития человека. В условиях цифровизации всех сфер человеческой жизни и WEB 2.0 современному человеку необходимо представить себя в мире цифры не как жертву манипуляции массовым сознанием, а как реального творца контента цифрового пространства. Только предельно честно ответив на философский вопрос «Кто я?», решив продолжить свой путь в обществе и культуре, человеку возможно переходить на следующий этап автопроекта – самопрезентации себя в цифровом пространстве. Селфбрендинг может выступать средством построения и трансляции автопроекта человека, позволяя явить его подлинное уникальное и помогая универсальному существованию.

Ключевые слова: автопроект, самореализация, селфбрендинг, человек-бренд, цифровизация.

Введение

Цифровые технологии за очень короткий срок проникли во все сферы человеческой жизни и стали определять многие направления человеческой деятельности. Ускорение темпа жизни, легкость, доступность и открытость коммуникации как с другими людьми, так и с целыми культурами, возможность не просто существования, а активной созидательной деятельности в новом – цифровом – пространстве стали отличительными чертами современной эпохи, детерминирующими не только происходящие в настоящем политическим, экономическим и социально-культурным процессам, но и тенденции и перспективы ближайшего и далекого будущего человеческой цивилизации. Но, с другой стороны, есть и негативные черты – размытость ценностных ориентиров, неопределенность будущего, доминирование идеологии потребления, эскапизм. Возникает проблема необходимости найти в таком многообразном и огромном мире возможности для становления человека, не идеальные, о которых можно только мечтать, а реально

¹ Работа выполнена при поддержке Российского научного фонда. Конкурс «Проведение фундаментальных научных исследований и поисковых научных исследований отдельными научными группами» (региональный конкурс) 22-18-20011 «Цифровая грамотность: междисциплинарное исследование (региональный аспект)».

возможные в современных условиях. В этой ситуации и вопреки алармистским прогнозам цифровые и маркетинговые технологии, представленные с позиции философского осмысления, раскрывают определенный гуманистический потенциал для саморазвития человека. В условиях цифровизации всех сфер человеческой жизни современному человеку необходимо представить себя в мире цифры, не как «пользователя по неволе», а как реального актора цифрового пространства. И в этой связи актуализируется с второй половины 90-х годов XX века селфбрендинг, который можно с прикладной точки зрения определить как стратегию, которую люди используют для представления собственного образа либо посредством превращения в товар собственной идентичности, либо путем воплощения культурного символа для привлечения внимания с целью получения социальной или экономической выгоды, преимущества. Но философское осмысление таких феноменов как «бренд», «человек-бренд», а также инструментария персонального брендинга, возникших сперва в экономике, а затем благодаря развитию рыночных отношений и общества потребления проникших и в другие сферы, позволяет утверждать, что только предельно честно ответив на вопрос «Кто я?» и решив продолжить свой путь в обществе и культуре, человеку возможно успешно реализовывать важную часть своего автопроекта – самопрезентации и самопродвижению себя в цифровом пространстве.

Селфбрендинг в эпоху интернета второго поколения

Интернет второго поколения или Web 2.0 в начале XXI открыл интернет для всех желающих [1]. Теперь информацию в нем творят не только компании-владельцы медиа-каналов и сайтов, а те, кто в Web 1.0 только пассивно потреблял представляемый контент, – непосредственно сами пользователи – многочисленные обитатели социальных сетей, вики-проектов, форумов, блогов. Социальная интерактивность стала движущей силой цифрового пространства, принесла не только миллионы терабайт «белого шума» – графоманских опусов, однообразных фотографий еды или селфи как запечатления себя любимого, видеозаписей домашних питомцев, но и возможности для совместного творчества, работы и общения. Интернет уподобился античной афинской Агоре, объединив в виртуальном пространстве как творческие возможности, так и рабские привычки охлоса. Но перед пользователями сети встала серьезная задача – нужно стать заметным, иначе будешь прозябать в неизвестности и твой голос не будет услышан. Впрочем, эта проблема не нова как в истории человечества, так и в условиях развития капиталистических отношений и общества потребления.

В маркетинге с 20-х годов XX века активно продвигается идея персонального брендинга, сущность которого заключается в том, что человек сам формирует для себя некий имидж, образ, который презентует в различной социальной активности и который должен стать основой для как для коммерческой выгоды, так и для социального и культурного капитала. Основная идея такого прикладного подхода заключается в том, что личность уподобляется коммерческому товару или услуге, продвигается при помощи рекламных инструментов, и получает прибыль, внимание и славу благодаря харизматичности и чуткости к интересам целевой аудитории. Книги о жизни великих людей, биографии и автобиографии успешных бизнесменов, фильмы-байопики их мотивам традиционно

пользовались успехом у западной публики, ведь одним из идеалов капиталистического общества – это не просто успешный бизнесмен, а *self-made man* – человек, который сделал (создал) себя сам. Стоит отметить, что и в России после перехода в начале 90-х к рыночным отношениям интерес к персональному брендингу рос невероятными темпами. Практически все публичные персоны (т.н. селебрити) создавали свои торговые марки, становились лицами рекламных кампаний, но все же в этот период было рано говорить именно о селфбрендинге, так как продвижением поп-исполнителей, писателей бестселлеров, актеров и даже политиков занимались рекламные компании, а не сами люди.

Обратной стороной этих процессов является проблема превращения человека в вещь, товар, стремления человека стать востребованным, но не как личность, а как товар или услугу, как некая функция – эффективный сотрудник, красивая жена, хороший спортсмен и т.д. Об этом в середине XX века говорит Эрих Фромм, красочно описывая «рыночную личность» и прогнозируя к чему приведет дальнейшее следования человека по этому пути [2]. Жан Бодрийяр сетует о том, что красота превращается в товар, а тело руководствуется принципами общественного производства и фактически ускользает от человека [3]. Но XXI век со стремительным развитием цифровых технологий задает совершенно новые тенденции развитию капиталистических отношений и создает возможности для возвращения человеку – подлинно человеческого даже в условиях доминанты идеологии *affluenza* (тотальное потребление).

В 1997 году статья Тома Питерса «The brand called you» [4] ознаменовала переход концепции селфбрендинга из маргиналии маркетинговой литературы к тому, чтобы стать руководством для всех тех, кто хочет выделиться и самостоятельно управлять своим собственным брендом, а значит своим жизненным путем. Фактически – это переосмысление идеалов европейского Ренессанса и Нового времени, но в особой оптике миллениального капитализма: человек – творец своей судьбы, но с акцентом на самую важную ценность капитализма «деньги». Работай над своим брендом, покори рынок и заставь аудиторию вознаградить себя. Но оказалось, что распространить маркетинговые технологии в человеческие отношения не просто. Человек – существо многомерное и низвести его до функции, до потребителя, до производителя попросту невозможно. Селфбрендинг поставил перед маркетологами и специалистами по рекламе концептуальные и этические вопросы, ответить на которые могут только социально-гуманитарные исследования и, конечно, философия.

Рассматривая селфбрендинг в философской оптике, следует обратиться к концепциям общества спектакля Ги Дебора и исповеди Мишеля Фуко. С точки зрения Дебора капиталистическое общество эволюционирует к тому, что место товара занимает зрелище, спектакль, который становится своеобразным «всеобщим эквивалентом» и в котором можно увидеть всю совокупность товаров мира. [5] Но стоит отметить, что сегодня зрелище благодаря цифровым технологиям претендует на большую аутентичность, чем сама реальная жизнь. Это проявляется в аддикции к видеоиграм, сериалам и социальным сетям. Фуко писал о том, что ритуал исповеди постепенно секуляризируется, становясь своеобразным нарциссическим зеркалом, в котором зритель может

самолюбоваться посредством бесконечных ток-шоу и сериалов. [6] Но социальные сети позволили современному пользователю не зависеть от сетки телевидения, а самому инициировать собственные исповеди, транслируя в социальные сети фото-, видео- и аудиоконтент самого различного качества и свойств. Интимность практически превратилось в особый востребованный товар, и не только на сайтах специфических сексуальных услуг, но и трансляциях повседневной частной жизни человека в многочисленных социальных сетях и мессенджерах, позволяющих при помощи смартфона не только документировать каждый миг жизни, но и тут же представлять его самой широкой публике. Но на этой пессимистичном моменте стоит обратиться к любопытной концепции автопроектирования, представленной отечественным философом Г. Тульчинским. Использование этой концепции позволяет задать философско-антропологический ракурс в рассмотрении селфбрендинга как феномена современной социокультурной ситуации.

По словам Жана-Поля Сартра, «человек есть не что иное, как его проект самого себя. Человек существует лишь настолько, насколько себя осуществляет. Он представляет собой, следовательно, не что иное, как совокупность своих поступков, не что иное, как собственную жизнь» [7]. Проект (projectus) в дословном переводе с латыни означает «брошенный вперед»; это некий замысел, образ, модель, намерение, задумка, что представляет собой не просто воплощение и завершение чего-то в будущем, но и способы и средства достижения этого.

Согласно концепции Г. Тульчинского, идентификация личности проходит несколько стадий. На каждой стадии закрепляются границы субъекта. Одной из наиболее значимых является проектная стадия, в рамках которой идентификация определяется известностью и узнаваемостью личности, границы субъекта – жизненными стратегиями и планами [8].

При построении проекта, а точнее связанной серии проектов, человек не отказывается от уже имеющихся, сформированных идентификаций (социальные роли, статусы и т.д.); они не являются точкой сборки, это основа для создания личного проекта – автопроекта (αὐτός – сам), и его воплощения. Фактически, используя стратегии и тактики мира экономики (маркетинга и брендинга), человек может начать самопроизводство себя как личности, создавая собственную уникальную историю жизни. Человек волевым усилием движет себя от безликого хаоса *das Man* к уникальному Я как к точке сборки, вокруг которой образуется космос (гармония). Но человек всесторонне реализует себя лишь в рамках социума. Автопроект – это своеобразный отклик на существующий вне человека запрос; чем больше человек открыт миру, чем глубже он чувствует экстернорные движения, тем сам проект жизнеспособнее.

Проект невозможно конструировать безлично: человек лишь пассивный объект, к которому прилагается чья-то внешняя воля (родителей, руководства и т.д.). Конструирование пассивного способно породить лишь товар, лишенный индивидуальных свойств, аналогичный тому, что уже имеется на рынке. Этот «товар» может быть оценен в традиции софизма как «человек есть мера всех вещей»; иными словами, человек может быть дорогой, качественной, но вещью, одной из многих. Такая ситуация характерна для современной духов-

ной культуры с доминантой потребления и массовизации: однотипные певцы, актеры, политики, бизнесмены, которые выглядят как картонные шаблоны с нарисованными лицами. Но на этом фоне тем ярче проекты, в основе которых лежит самая суть человека.

Проект, который объединяет в себе инициативу с запросами окружающего мира, будет успешен. Фактически это воплощение идеала западноевропейского человека, когда в жизненном пути личности сочетаются воля творца истории и разум человека. Стоит отметить, что для отечественной философской мысли, тяготеющей к внутреннему глубокому поиску, нестяжательству, как приоритету духовно-нравственных основ над телесным и материальным, чуждому ориентации на мирскую славу и накоплению земных богатств, такая проективность жизненного пути человека и самого себя ощущается чуждой. Но, нельзя не согласиться, в начале XXI века, за тридцать лет построения свободного рынка, правового государства, гражданского общества в ценностном поле победили именно так называемые либерально-капиталистические ценности – такие как свобода самоопределения, свобода предпринимательской деятельности, приоритет частной собственности, и, конечно, прибыль. Духовное начало, кажется, отступило на второй план, но, на наш взгляд, без подлинного понимания ответа на вопрос «Кто я?» невозможно воплотить то самое *autos* в понимании «сам, свой», невозможен переход к *self* как к подлинной самости. И только тогда в успешном автопроекте личностные свойства могут приобрести надындивидуальное значение. Человек, создающий бренд, угадывает в своем личном опыте нечто социально значимое, некий ответ на общественный запрос, который позволит через культурные артефакты воплотить новые культурные формы. В бренде находятся в единстве индивидуальное (манифестируемые брендом уникальные характеристики его создателя) и надындивидуальное (социально значимое), что и позволяет бренду быть востребованным. Несомненно, возникает вопрос, а может ли сам человек стать брендом, за которым будут скрываться не вещи, но смыслы? Как нам кажется, в современных условиях это вполне возможно.

Селфбрендинг является эффективным способом саморазвития в рамках современной гуманитарной парадигмы, благодаря которому человек может, как построить, так и успешно транслировать свою «Я-концепцию». Стоит отметить, что сегодня существует два подхода к селфбрендингу. Самый широко известный существует в маркетинге, когда селфбрендинг – это один из способов самопродвижения в бизнесе и карьере, основанный на рекламных технологиях и построении имиджа, не обязательно соответствующего личности конкретного человека. И именно в таком подходе, ориентированном на достижение успеха любой ценой, причем в конкретной сфере деятельности, и происходит редукция человека до «профессионала, имеющего спрос на рынке труда». В таком случае даже задается своеобразная мода на личности, востребованные сегодня, как модные чемоданы, по меткой аналогии Эриха Фромма [1]. Эти образы транслируются посредством медиа теперь не только на экранах кинотеатров, но и в социальных сетях, убеждая в том, что достаточно всего похудеть или сходить на семинар знаменитого коуча, чтобы пополнить собой ряды успешных и востребованных «модных чемоданов». К сожалению, такая тенденция характерна не только для карьеры в бизнесе и политике, но в семейных и дружеских от-

ношениях. Но в таком случае не происходит обращения к Self человека, к его самости, к его самому-в-себе и именно поэтому шаблон, в которого пытаются впихнуть реального человека, уподобить его очередной вещи, при помощи рекламных технологий, трещит и взрывается, показывая как под тонким слоем ретуши появляется потерянный и одинокий человек, потерявший свою целостность, оторванный как от самого себя, так и от мира.

В гуманистической же интерпретации селфбрендинга, основанной на обращении к фундаментальным, философским основаниям человека, раскрывается огромный потенциал для построения человеком автопроекта, результатом которой становится обретение целостности. Самокультивация себя как человека целостного – это один из идеалов Ренессанса и западноевропейской культуры, который может быть реализован в современных условиях благодаря существующим в нашем мире приоритету прав и свобод человека, доступности образования, высокоскоростной коммуникации. Self made man, понимаемый как человек, создавший себя сам, построивший как свою личность, так и свой жизненный путь – это не просто успешный бизнесмен, прыгнувший «из грязи в князи», как казалось в начале 90-х на рассвете российского капитализма. Для того, чтобы построить свой уникальный и целостный автопроект человеку придется обратиться к самому себе, к тому, что не определяется внешним, заданном социумом и конкретной политической, экономической и социально-культурной ситуацией, а к тому, что находится внутри. Селфбрендинг как способ построения автопроекта – это забота о себе в философском смысле. «Рыночная личность» не способна на такое, ведь такое существо не имеет собственного Я, к которому может обратиться, живя по принципу «Я такой, как вам нужен». Но селфбрендинг становится необходимым, если у человека возникает острая потребность найти собственный ответ на некий социальный запрос, который он улавливает, на который готов ответить, воплотив свое внутреннее и личное в актуальном решении, которое через сотворенную вещь, услугу, музыку, книгу, подкаст, блог и т.д. однажды может стать культурной формой.

Заключение

Современный мир со стремительно развивающимися информационными технологиями и капиталистическими отношениями фактически ставит человека перед выбором – представь себя миру или иначе ты исчезнешь. Социальные сети во всем их многообразии помогают не только самодокументации повседневной жизни, служа своеобразными дневниками и фото- и видеоальбомами, но задают вектор того, как наиболее просто презентовать себя социуму, конструируя как трендовые образы, так и самые ужасающие образцы контркультуры. Но вопрос о том, кто же на самом представлен в публичном, медиа и виртуальном пространстве остается актуальным. Виртуальные личности, сконструированные идентичности, шаблонные схемы для продвижения «в интернете» и оффлайн – где за всем этим находится реальный человек? Ответ кажется предельно простым – человек есть когда он может ответить на «Кто я?».

Создавая себя как бренд, человек сочетает в себе три сущности – во-первых, себя как предпринимателя, готового вступить в производственные и товарно-денежные отношения, а значит найти в себе смелость и готовность к конкуренции, во-вторых, себя

как мастера, способного к ремеслу и труду, готового вложить в свою работу, как умелые руки, так и искреннее желание высокого качества, и в третьих, творца – способного дать миру то, что миру нужно и что еще никто и никогда не представлял. Именно это последнее невозможно, если человек не знает кто он, а значит – не целостен, не открыт миру, не готов меняться мир и меняться вместе с ним.

Селфбрендинг в условиях цифровизации как способ построения и трансляции автопроекта человека являет его подлинное уникальное и помогает универсальному существованию. Благодаря этому современный человек имеет уникальную возможность даже в условиях общества потребления и капиталистической гонки за прибылью решать задачи собственного полноценного бытия как существа многомерного и бесконечно вариативного.

Список литературы

1. O'Reilly T. What Is Web 2.0. URL: <https://www.oreilly.com/pub/a/web2/archive/what-is-web-20.html> (дата обращения 24.08.2022)
2. Фромм Э. Искусство быть. М.: Издательство АСТ, 2015. – 352 с.
3. Бодрийяр Ж. Общество потребления. Его мифы и структуры. М.: Республика; Культурная революция, 2006. – 269 с.
4. Peters T. The brand called you. Fast company. URL: <https://www.fastcompany.com/28905/brand-called-you> дата обращения 24.08.2022)
5. Дебор Г. Общество спектакля. М.: Издательство «Логос», 1999. – 224 с.
6. Фуко М. Воля к истине: по ту сторону знания, власти и сексуальности. Работы разных лет. М.: Касталь, 1996. – 448 с.
7. Сартр Ж.-П. Экзистенциализм – это гуманизм / Сумерки богов. М.: «Политиздат», 1989. – 396 с. – С. 319-344.
8. Тульчинский, Г.Л. Личность как автопроект и бренд: некоторые последствия // Философские науки. 2009. – №9. – С.36-37.

Сведения об авторе

Миляева Екатерина Галимулловна – ст.преподаватель кафедры философии Южно-Уральского государственного университета, Челябинск, Россия.

E-mail: miliaevaeg@susu.ru

E. G. Miliaeva

SELF-BRANDING IN THE CONDITIONS OF DIGITALIZATION: PHILOSOPHICAL REFLECTION

Abstract: The purpose of the article is to reveal the phenomenon of self-branding in the modern socio-cultural situation from the standpoint of philosophy. Traditionally, self-branding is

presented from a marketing perspective, which is defined as a strategy used by a person to represent their own image, either by merchandising their own identity, or by embodying a cultural symbol to attract attention in order to obtain social or economic benefits, advantages. But considered in philosophical optics, self-branding has a certain humanistic potential for self-development of a person. In the context of digitalization of all spheres of human life and WEB 2.0, a modern person needs to present himself in the digital world, not as a victim of mass consciousness manipulation, but as a real creator of digital space content. But only by extremely honestly answering the philosophical question “Who am I?”, having decided to continue his path in society and culture, it is possible for a person to move on to the next stage of the car project - self-presentation in the digital space. Self-branding can act as a means of building and broadcasting a person’s auto project, allowing it to reveal its true uniqueness and helping universal existence.

Keywords: *auto-project, self-realization, self-branding, human-brand, digitalization.*

References

1. O’Reilly T. What Is Web 2.0. URL: <https://www.oreilly.com/pub/a/web2/archive/what-is-web-20.html> (дата обращения 24.08.2022)
2. Fromm È. *Iskusstvo byt’*. М.: Izdatel’stvo AST, 2015. – 352 с.
3. Bodriiâr Zh. *Obshchestvo potrebleniâ. Ego mify i struktury*. М.: Respublika; Kul’turnaiâ revoliutsiâ, 2006. – 269 с.
4. Peters T. The brand called you. Fast company. URL: <https://www.fastcompany.com/28905/brand-called-you> дата обращения 24.08.2022)
5. Debor G. *Obshchestvo spektaklia*. М.: Izdatel’stvo «Logos». – 224 с.
6. Fuko M. *Voliâ k istine: po tu storonu znaniâ, vlasti i seksual’nosti. Raboty raznykh let*. М.: Kastal’, 1996. – 448 с.
7. Sartr Zh.-P. *Èkszistenttsializm – èto gumanizm / Sumerki bogov*. М.: «Politizdat», 1989. – 396 с. – С. 319-344.
8. Tul’chinskiï, G.L. *Lichnost’ kak avtoproekt i brend: nekotorye posledstviâ // Filosofskie nauki*. 2009. – №9. – С.36-37.

Ekaterina Milyaeva – Assistant Professor of the Department of Philosophy, South Ural State University, Chelyabinsk, Russia.

E-mail: miliaevaeg@susu.ru

ВЛАСТЬ: НОВЫЙ СОЦИАЛЬНЫЙ АНАЛИЗ

Б. Рассел

Перевод с английского С. Передерия, О. Шевченко¹

3. Формы власти²

Аннотация: В данной главе Бертран Рассел формулирует структуру проявления власти в социально-политических реалиях. Первое разделение на форму общественную и личную. Второе разделение на источники формы: традиционная власть, нагая и революционная власть. Рассел прослеживает, как меняются конкретные типы поведения и принятия решений, например, в рамках лично-революционной и общественно-революционной власти. Отдельную форму власти, не вписывающуюся в созданную схему, Рассел называет «властью закулисы». Большое значение придает Рассел выведению идеальных типов личности, характерных для той или иной формы власти: «священник», «маг», интеллеktуал», «руководитель», «политик». Без знакомства с данной работой Б. Рассела многие исследовательские приемы А. Арендт, М. Фуко или Дж. Агамбена не будут в должной мере оценены, а их генезис будет фрагментарен и не полон.

Ключевые слова: власть, биополитика, история власти, философия власти.

Власть можно определить как достижение намеченных целей. Следовательно, она представляет собой количественное понятие. Представим, что у двух человек имеются одинаковые желания. Если один из них реализует все желания, которые реализует другой, а ещё и другие желания, значит, у него больше власти, чем у другого. Однако не существует точного способа сравнения власти двух людей, один из которых может реализовать одну группу желаний, а другой – другую. Возьмём, например, двух художников, каждый из которых хочет писать хорошие картины и стать богатым. Один из них преуспевает в написании хороших картин, а другой – в обретении богатства. И невозможно оценить, кто из них имеет больше власти. Тем не менее, легко сказать: «А обладает большей властью, чем Б, если А достигает множества намеченных целей, а Б – лишь нескольких».

Существуют различные способы классификации форм власти, каждая из которых имеет свою практическую ценность. Во-первых, есть власть над людьми и власть над мёртвой материей или нечеловеческими формами жизни. Я буду уделять внимание, главным образом, власти над людьми, но не нужно забывать и о том, что главная при-

1 Перевод выполнен по изданию: Russell, B. Power: A New Social Analysis / B. Russell. – London, New-York : Taylor & Francis E-library, 2004. – 258 p. Переведена третья глава: «The forms of power».

2 Продолжение. Первые две главы книги были нами опубликованы: Б. Рассел Власть: новый социальный анализ // Ученые записки Крымского федерального университета имени В.И. Вернадского. Философия. Политология. Культурология. – 2021. – Т. 7 (73). – № 3. – С. 165–181.

чина перемен в современном мире – усиление власти над материей, что обусловлено развитием науки.

Власть над людьми можно классифицировать по способу влияния на отдельно взятых людей либо по типу задействованной социальной структуры³.

На отдельно взятого человека можно воздействовать следующими способами: А. Прямым физическим воздействием на его тело, например, когда человека сажают в тюрьму или убивают; Б. Поощрением и наказанием как средством побуждения к чему-либо, например, в виде предоставления работы или отказа от трудоустройства; В. Влиянием на воззрения человека, т. е. пропагандой в самом широком смысле этого слова. В последний из указанных пунктов я должен включить и возможность выработки желаемых привычек у других людей, например, с помощью военной муштры. Отличие здесь лишь в том, что в таких случаях действие следует без участия какого-либо ментального посредника, которого можно было бы назвать воззрениями.

Данные формы власти наиболее откровенно и просто проявляются в наших отношениях с животными, где маскировка и притворство не считаются чем-то необходимым. Когда визжащую свинью с верёвкой вокруг туловища поднимают на корабль, она подвергается прямому воздействию физической власти на её тело. С другой стороны, когда осёл из известной поговорки следует за морковкой, мы побуждаем его действовать согласно нашему желанию, убедив его, что это в его интересах. Промежуточным звеном между этими двумя случаями являются дрессированные животные, привычки которых сформированы наградами и наказаниями, и (хотя это немного иная ситуация) остальные овцы, которых побуждают подняться на борт корабля, силой затащив их вожака по сходням, добровольно следуют за ним.

Все эти формы власти представлены в человеческом обществе.

Случай со свиньёй иллюстрирует власть военных и полицейских.

Осёл с морковкой олицетворяет власть пропаганды.

Дрессированные животные демонстрируют собой власть «системы образования».

Овцы, следующие за своим безвольным вожакom (unwilling leader), иллюстрируют политику партий, когда, как это обычно бывает, уважаемый лидер находится в рабской зависимости от правящей клики или партийных боссов.

Применим данные эзоповские аналогии к возвышению Гитлера. Морковкой была нацистская программа (включающая, например, отмену банковских процентов); осёл был мелкой буржуазией. Овцами и их лидером были социал-демократы и Гинденбург. Свиньи (только в том, что касается их несчастий) были жертвами концлагерей, а дрессированными животными – миллионы людей, вскидывающих руку в нацистском приветствии.

³ В оригинале: «...or by the type of organisation involved». В данном случае понятие «организация» было бы прямым, но, наш взгляд, неверным переводом смысла. Рассел противопоставляет индивидуальность и общество как два полюса влияния. Речь не идет о каком-либо отдельном органе управления или политической инстанции, к чему подводят смыслы русского референта «организация». Для перевода мы взяли допускаемый словарями синоним «структура» и в качестве пояснения добавили отсутствующее у Рассела прилагательное «социальная».

Различие наиболее важных организаций можно увидеть исходя из той власти, которую они проявляют. Армия и полиция проявляют власть принуждения над телом; экономические организации, в основном используют поощрения и наказания в качестве стимулов и сдерживающих факторов; целью школы, церкви и политических партий является влияние на воззрения людей. Однако данные различия не являются очень чёткими, поскольку каждая организация использует и другие формы власти в дополнение к наиболее характерным для неё.

Власть Закона может проиллюстрировать эту весьма сложную структуру. Высшая власть Закона – это власть принуждения, проявляемая Государством. В цивилизованных сообществах физическое принуждение является (с некоторыми ограничениями) прерогативой Государства, а Закон – это свод правил, согласно которым государство использует данную прерогативу в отношении со своими гражданами. Однако Закон использует наказание не только для того, чтобы сделать нежелательные действия физически невозможными, но и в качестве побуждения. Штраф, например, не делает действие невозможным, а только лишь непривлекательным. Более того, и это гораздо более важный момент. Закон почти бессилён, когда его не поддерживает общественное мнение, как это можно было увидеть в Соединённых Штатах Америки во времена сухого закона или в Ирландии в восьмидесятые годы XIX века, когда «Лунатики» (moonlighters)⁴, пользовались симпатией большинства населения. Следовательно, Закон как сила воздействия на людей зависит от общественного мнения и настроения даже в большей степени, чем от власти полиции. Степень симпатии к Закону является одной из важнейших характеристик общества.

Это подводит нас к важнейшему отличию традиционной власти от власти приобретённой. Традиционная власть имеет на своей стороне силу привычки; ей не нужно ни оправдываться каждый момент, ни доказывать постоянно, что никакая оппозиция недостаточно сильна, чтобы ниспровергнуть её. Кроме того, она почти всегда связана с религиозными или квазирелигиозными верованиями, призванными показать, что сопротивление – это зло. Таким образом, она может опираться на общественное мнение в гораздо большей степени, чем это возможно для революционной или узурпированной власти. Это влечёт за собой два более или менее противоположных последствия. С одной стороны, традиционная власть, чувствуя себя в безопасности, не выискивает предателей и, вероятно, избегает активной политической тирании. С другой стороны, там, где сохраняются древние институты, несправедливость, к которой всегда склонны обладатели власти, санкционируется обычаем, существующим с незапамятных времён⁵

4 Оригинальный британский юмор Б. Рассела. На первом слое сравнение «алкоголиков» из США и «лунатиков» из Ирландии, получивших тотальное общественное одобрение. Второй слой более глубок. «Сухой закон» в США – это не только массовый алкоголизм, но и гангстерские войны, рост мафиозных структур – аномия в одной из высших своих форм, полностью одобряемых социумом. А вторая часть сравнения – «Лунатики» – это прозвище членов Ирландской национальной земельной лиги, уничтожавших по ночам посевы и скот английских помещиков и боровшихся против английских колонизаторов Ирландии. То есть иной полюс аномии, тоже вызывавший массовую социальную поддержку.

5 В данном случае перед нами элемент юридической лексики характерной, для англо-саксон-

(*immemorial custom*), и поэтому она может быть более вопиющей, чем это было бы возможно при новой форме правления, которая бы надеялась заручиться поддержкой народа. Господство террора во Франции иллюстрирует революционный тип тирании, а барщина – традиционный тип.

Власть, не базирующаяся на традиции или согласии, я буду называть «голой»⁶ (*naked*) властью. Её характеристики сильно отличаются от характеристик традиционной власти. А там, где сохраняется традиционная власть, характер режима почти в неограниченной степени зависит от его ощущения безопасности или незащищённости.

«Голая» власть обычно имеет милитаристский характер и может принимать форму либо внутренней тирании, либо иностранного завоевания. Её важность, особенно в последней из указанных форм, действительно очень велика – мне кажется, в большей степени, чем готовы признать многие современные «академические»⁷ историки. Александр Македонский и Юлий Цезарь своими сражениями изменили весь ход истории. Если бы не первый, Евангелия не были бы написаны на греческом языке и христианство не могли бы проповедовать на просторах всей Римской империи. Если бы не второй, французы не говорили бы на языке, происходящем от латыни, и католическая церковь вряд ли существовала бы. Военное превосходство белого человека над американским индейцем является ещё более неоспоримым примером силы оружия. Завоевание с помощью оружия было связано с распространением цивилизации в большей степени, чем любое другое действие. Тем не менее, военная мощь в большинстве случаев основана на какой-либо другой форме власти, такой, как богатство, технические знания или фанатизм. Я не утверждаю, что всегда происходит именно так. Например, в войне за испанское наследство гениальность Мальборо оказалась ключевым фактором для достижения желаемого результата. Но это следует рассматривать как исключение из общего правила.

Когда традиционной форме власти приходит конец, на смену ей может прийти не «голая», а революционная власть, пользующаяся добровольным согласием большинства или значительного меньшинства населения. Так было, например, в Америке во вре-

ской правовой семье. Это не метафора и не понятие из исторической науки, а строгий операциональный термин британского судопроизводства. Последнее выступает собственно источником права и является фундаментом всех общественно-политических институций Британии. А наиболее статусным доказательством в рамках судопроизводства является признание того или иного факта или явления таким, который соответствует обычаю, существующим с незапамятных времён (*immemorial custom*). В настоящее время эта система (обычное право) является также площадкой для возведения архитектуры международного права в формате обычного международного права.

6 С филологической точки зрения более верным был бы перевод «неприкрытая» власть. Однако, применяя термин «голая», мы учитываем современное развитие «телесного дискурса» в философии власти (толчком к которому и послужил переводимый нами текст). В частности, мы имеем в виду классическую работу: Агамбен Дж. *Ното sacer. Суверенная власть и голая жизнь* (М., 2011), где акцентуация на биополитичность, телесность и разнообразие наготы власти являются важной составляющей философской рефлексии власти.

7 Кавычки присутствуют в оригинале текста.

мена Войны за независимость. Власть Вашингтона не обладала ни одним из признаков «голой» власти. Точно таким же образом во времена Реформации вместо католической церкви были созданы новые церкви, и их успех был в большей степени обусловлен согласием, а не силой. Если революционная власть желает утвердиться без особого применения «голой» власти, ей требуется гораздо более энергичная и активная поддержка народа, чем для традиционной власти. Когда в 1911 году была провозглашена Китайская республика, люди, получившие образование за пределами Китая, издали декрет о парламентской конституции. Но общественность проявила безразличие к этому, и режим быстро превратился в режим «голой» власти под властью враждующих тучунов (военных правителей). Единство, впоследствии достигнутое Гоминьданом, основывалось на национализме, а не на парламентаризме. То же самое часто происходило в Латинской Америке. Во всех этих случаях авторитет парламента, если бы он имел достаточную народную поддержку для достижения успеха, был бы революционным; но чисто военная власть, которая в действительности одерживала победу, была «голой».

Различие между традиционной, революционной и «голой» властью носит психологический характер. Я не называю власть традиционной только лишь потому, что она имеет древние формы: она также должна внушать уважение, которое отчасти обусловлено обычаем. По мере угасания этого уважения традиционная власть постепенно превращается в «голую» власть. Данный процесс можно было увидеть в России, наблюдая за постепенным ростом революционного движения вплоть до момента его победы в 1917 году.

Я называю власть революционной, когда она зависит от большой группы людей, объединённых новой идеологией, программой или настроением в обществе. В качестве примеров можно привести протестантизм, коммунизм или стремление к национальной независимости. Я называю власть «голой», когда она возникает просто из властолюбивых импульсов отдельных людей или групп и добивается от своих подданных только подчинения через страх, а не активного сотрудничества. Очевидно, что «нагота» власти – понятие относительное. В демократической стране власть правительства не является «голой» по отношению к оппозиционным политическим партиям, однако по отношению к убеждённому анархисту является таковой. Точно так же там, где существуют гонения, власть Церкви является «голой» по отношению к еретикам, но не по отношению к грешникам в традиционном понимании этого термина (orthodox sinners)⁸.

Ещё одно разделение объекта нашего исследования касается власти организаций и власти отдельных людей. То, как организация приобретает власть, – это одно дело, а то, как человек приобретает власть внутри организации, – совсем другое. И то, и другое, ко-

⁸ Прямой перевод – «Православные грешники». Однако следует учесть, что Б. Рассел не являлся верующим человеком, напротив, он выступал как последовательный атеист. Также сфера его деятельности не осуществлялась в регионах, где православие является олицетворением греха и ереси (например, в Польше). В третьих, нет оснований считать, что Рассел придавал серьезное значение разным системам метафизики греха в Православии и, например, Лютеранстве. Поэтому мы сочли дать поясняющие слова раскрывая словосочетание Рассела как традиционный взгляд на грешников.

нечно, взаимосвязаны: если вы хотите стать премьер-министром, вы должны получить власть в своей партии, а ваша партия должна получить власть в стране. Но если бы вы жили до упадка принципа наследственности, вам пришлось бы стать наследником монарха, чтобы получить политический контроль над нацией. Это, однако, не позволило бы вам завоевать другие народы, ведь для тогда бы вам понадобились качества, которых часто не хватает сыновьям монархов. В настоящее время аналогичная ситуация все ещё существует в экономической сфере, где плутократия в значительной степени является наследственной. Вспомните о двухстах плутократических семьях во Франции, против которых выступают французские социалисты. Но династии плутократов не обладают той степенью постоянства, какой прежде обладали королевские династии, потому что им не удалось добиться широкого признания доктрины Божественного Права. Никто не считает богопротивным деянием то, что новоявленный финансовый магнат разоряет того, кто является его сыном, при условии, что это делается согласно правилам и без каких-либо незаконных нововведений.

Разные типы организаций возводят на вершину и разных людей, и разные состояния общества. Эпоха проявляется в истории благодаря своим выдающимся личностям и формирует свои характерные черты, а также является производным от характера этих людей. По мере того, как меняются качества, необходимые для достижения известности, меняются и выдающиеся люди. Следует предположить, что такие люди, как Ленин, были в двенадцатом веке, и что есть люди, подобные Ричарду Львиное Сердце, в настоящее время. Но история их не знает. Давайте вкратце рассмотрим типы личностей, порождённые различными типами власти.

Наследственная власть породила наше понятие «джентльмен». Оно представляет собой в некотором смысле деградировавшую форму концепции, имеющей длинную историю, от магических свойств вождей через божественность королей до благородного рыцарства и аристократов голубых кровей. Качества, вызывающие восхищение там, где власть передаётся по наследству, являются результатом праздности и неоспоримого превосходства. Там, где власть носит аристократический, а не монархический характер, благородные манеры включают вежливое поведение по отношению к равным в дополнение к мягкому самоутверждению в отношениях с людьми, имеющими более низкий статус. Но каким бы ни было преобладающее представление о нравах, только там, где власть является (или была до недавнего времени) наследственной, о людях будут судить по их манерам. «Мещанин во дворянстве» удостоивается лишь насмешек, когда он вторгается в общество мужчин и женщин, которые никогда не утруждали себя ничем, кроме изучения светских условностей. Восхищение всем тем, что связано с понятием «джентльмен», зависит от унаследованного богатства и должно быстро исчезнуть, если экономическая, а также политическая власть перестанут передаваться от отца к сыну.

Совсем другой тип личности выходит на передний план там, где власть достигается благодаря учёности или мудрости, настоящей или мнимой. Двумя наиболее важными примерами данной формы власти являются традиционный Китай и католическая церковь. В современном мире таких примеров меньше, чем на протяжении всей истории.

Кроме церкви, в Англии осталось очень мало примеров такой формы власти. Как ни странно, власть того, что преподносится как учёность, наиболее велика в самых диких сообществах и неуклонно уменьшается по мере развития цивилизации. Используя термин «учёность», я, конечно же, подразумеваю так называемую учёность, например, магов и знахарей. Двадцать лет обучения требуется для того, чтобы получить докторскую степень в Университете Лхасы, что необходимо для всех высших постов, кроме поста Далай-ламы. Данное положение во многом схоже с тем, что было в Европе в 1000-м году, когда Папа Сильвестр II слыл магом, потому что читал книги, и, следовательно, смог сделать церковь более могущественной, внушая метафизические ужасы.

Интеллектуал, каким мы его знаем, является духовным наследником священника; но распространение образования лишило его власти. Сила интеллектуала находится в зависимости от суеверий: почитания традиционного заклинания или священной книги. Из таковых кое-что сохранилось в англоязычных странах, как видно из отношения англичан к процедуре коронации и преклонения американцев перед Конституцией: соответственно, архиепископ Кентерберийский и судьи Верховного суда все ещё обладают некоторой традиционной властью учёных мужей. Но это лишь бледный призрак могущества египетских жрецов или китайских ученых-конфуцианцев.

В то время, когда типичной добродетелью джентльмена является честь, добродетелью человека, достигшего власти посредством обучения, является мудрость. Чтобы снять себе репутацию мудреца, человек должен казаться обладающим запасом мудрёных знаний, властью над своими страстями и знатоком людских нравов. Считается, что только возраст даёт некоторые из этих качеств; следовательно, слова «пресвитер», «сеньор», «олдермен» и «старейшина» являются терминами, обладающими уважительной коннотацией. Китайский нищий обращается к прохожим со словами «великий пожилой господин». Но там, где организована власть мудрецов, существует сообщество жрецов или интеллектуалов, в среде которых, как считается, и сосредоточена вся мудрость. Мудрец – это тип личности, кардинально отличающийся от благородного рыцаря. И он создаёт совершенно иное общество там, где правит. Китай и Япония иллюстрируют данный контраст.

Мы уже отмечали тот любопытный факт, что, хотя знания в наше время играют в цивилизации более значительную роль, чем когда-либо прежде, не наблюдается соответствующего роста власти среди тех, кто обладает новыми знаниями. Хотя электрик и телефонист занимаются странными вещами, которые служат нашему комфорту (или дискомфорту), мы не рассматриваем их как знахарей и не верим в то, что они могут вызвать грозу, если мы их будем раздражать. Причина в том, что научные знания, хотя и трудны для понимания, но не являются тайной, а открыты для всех, кто пожелает предпринять необходимые усилия для овладения ими. Таким образом, современный интеллектуал не внушает благоговения, а остаётся простым наёмным работником. За исключением нескольких случаев, таких, как архиепископ Кентерберийский, которому не удалось унаследовать очарование, которое давало власть его предшественникам.

По правде говоря, почтение, оказываемое учёным людям, никогда не оказывалось за подлинные знания, оно предполагало уважение за обладание магическими способ-

ностями. Познакомив людей в какой-то мере с сущностью природных процессов, наука разрушила веру в магию и, следовательно, почитание интеллектуалов. Следовательно, выходит так, что, хотя люди науки и являются основной причиной особенностей, отличающих наше время от прежних веков и оказывающих через свои открытия и изобретения неизмеримое влияние на ход событий, они, как личности, лишены той репутации мудреца, какую может иметь в Индии обнаженный факир или в Меланезии знахарь. Интеллектуалы, обнаружив, что их престиж ускользает от них в результате их же собственной деятельности, становятся недовольными современным миром. Те, в ком меньше всего неудовлетворённости, увлекаются коммунизмом, а те, в ком она засела глубже, запираются в своей башне из слоновой кости.

Рост крупных экономических организаций породил новый тип влиятельной личности – «руководителя», как его называют в Америке. Типичный «руководитель» производит впечатление человека, способного быстро принимать решения, сразу понимать характер людей и обладающего железной волей. У него должен быть волевой подбородок, плотно сжатые губы и привычка говорить коротко и резко. Он должен уметь вызывать уважение у равных ему людей и доверие у подчинённых, которые отнюдь не ничтожества. Он должен сочетать в себе качества великого полководца и великого дипломата: беспощадность в бою, но способность к искусной уступке в переговорах. Именно благодаря таким качествам люди приобретают контроль над важными экономическими организациями.

При демократическом строе политическая власть имеет тенденцию принадлежать людям, тип личности которых значительно отличается от трёх типов, рассмотренных нами выше. Политик, если он хочет добиться успеха, должен уметь завоевать доверие своей машины⁹ (machine), а затем пробудить определённую степень энтузиазма у большей части электората. Качества, необходимые для данных двух этапов на пути к власти, отнюдь не идентичны, и многие люди обладают лишь одним из них. Кандидатами в президенты в Соединённых Штатах Америки нередко являются люди, которые не могут потрясти воображение простого народа, хотя и обладают искусством заискивать перед партийными руководителями. Такие люди, как правило, терпят поражение, но партийные руководители не предвидят их поражения. Однако иногда машина способна обеспечить победу человека, не обладающего «харизмой». В таких случаях она доминирует над ним

⁹ Рассел использует сокращённый термин из лексики конца девятнадцатого-начала двадцатого века: «political machine». Речь идет о социальных структурах политико-коммерческой направленности, которые мобилизовывали достаточное количество лояльных избирателей, чтобы систематически выигрывать выборы при избрании того или иного кандидата. Причем эти машины носили строго локальный характер и были особенностью американской избирательной жизни, редко разрастаясь до уровня целого штата, не говоря уже о том, чтобы выйти на общенациональный уровень. После 60-70-х гг. XX века они перестали играть существенную роль. А сама «машинная» процедура трансформировалась в «machine politics». Последняя имеет в виду обмен выборной должности на правительственную при условии передачи голосов избирателей договорному кандидату. В современном российском слэнге ближе всего к последнему термину неологизм «договорняк». Впрочем, на момент написания книги political machine сохраняла свои изначальные функции и выступала важным элементом американских выборов.

после его избрания, и он никогда не достигает реальной власти. Иногда, наоборот, человек способен создать свою собственную машину. Примерами тому служат Наполеон III, Муссолини и Гитлер. Чаще всего действительно успешный политик, хотя и использует уже существующую машину, в итоге способен контролировать её и подчинить своей воле.

Качества, формирующие успешного политика в условиях демократии, различаются в зависимости от характера времени; в спокойное время они не такие, как во время войны или революции. В спокойное время человек может преуспеть, производя впечатление солидности и рассудительности, но во времена потрясений нужно нечто большее. В такие моменты необходимо быть впечатляющим оратором – не обязательно красноречивым в общепринятом смысле, ибо Робеспьер и Ленин были не красноречивы, а решительны, страстны и смелы. Страсть может быть холодной и контролируемой, но она должна существовать и ощущаться. Во времена потрясений политику не нужны ни сила рассуждения, ни способность понимать безличные факты, ни толика мудрости. Чем он должен обладать, так это способностью убеждать множество людей в том, что то, чего они страстно желают, достижимо, и что он, благодаря своей жестокой решимости, является человеком, способным достичь этого.

Самые успешные демократические политики – те, кому удалось отменить демократию и стать диктаторами. Это, конечно, возможно только при определённых обстоятельствах. Никто не смог бы достичь этого в Англии девятнадцатого века. Но когда это осуществимо, требуется лишь высокая степень тех же качеств, которые необходимы демократическим политикам вообще, во всяком случае, во времена потрясений. Ленин, Муссолини и Гитлер обязаны своим появлением демократии.

После установления диктатуры качества, благодаря которым человек приходит на смену умершему диктатору, совершенно отличаются от тех, благодаря которым диктатура была первоначально установлена. Политиканство, интриги и благосклонность суда становятся самыми важными методами, когда наследственность власти отвергается. По этой причине диктатура обязательно очень сильно меняет свой характер после смерти её основателя. А поскольку качества, благодаря которым человек становится преемником при режиме диктатуры, обычно менее впечатляющие, нежели те, благодаря которым режим был установлен, существует вероятность нестабильности, дворцовых переворотов и окончательного возврата к какой-то другой системе. Однако есть надежда, что современные методы пропаганды смогут успешно противостоять данной тенденции, создавая популярность Главе государства без необходимости проявления с его стороны каких-либо качеств, популярных в народе. Насколько такие методы могут быть успешными, пока что сказать невозможно.

Есть одна форма власти отдельных личностей, которую мы ещё не рассмотрели, а именно власть закулисы: власть придворных, интриганов, шпионов и политиканов. В каждой крупной организации, где люди, находящиеся «у руля», обладают значительной властью, есть и другие, менее известные мужчины (или женщины), которые оказывают воздействие на лидеров с помощью личного влияния. Политиканы и партийные боссы относятся к одному типу личности, хотя их методы различаются. Они незаметно ста-

вят своих друзей на ключевые посты и со временем контролируют организацию. При диктатуре, которая не передаётся по наследству, такие люди могут надеяться стать преемниками диктатора после его смерти. Но в целом они предпочитают не выходить на передний план. Эти люди любят власть больше, чем славу; часто они проявляют робость в общественных отношениях. Иногда, подобно евнухам в восточных монархиях или любовницам королей где-нибудь ещё, они по той или иной причине лишены официального (titular) руководства.

Их влияние наиболее велико там, где номинальная власть является наследственной и проявляется в наименьшей степени там, где это награда за личное мастерство и энергию. Однако такие люди, даже при самых современных формах правления, неизбежно обладают значительной властью в тех сферах, которые обычные люди считают таинственными. Из них наиболее важными в наше время являются валютная и внешняя политика. Во времена кайзера Вильгельма II барон Гольштейн (постоянный глава министерства иностранных дел Германии) обладал огромной властью, хотя и не появлялся на публике. Насколько велика власть постоянных чиновников в британском министерстве иностранных дел в настоящее время, мы не можем знать. Возможно, соответствующие документы станут известны нашим детям. Качества, необходимые для власти закулисья, сильно отличаются от тех, которые требуются для всех других видов власти, и, как правило, хотя и не всегда, являются нежелательными качествами. Следовательно, в целом, система, дающая большую власть придворному или политикану, вряд ли будет способствовать общему благосостоянию.

Сведения о переводчиках

Шевченко Олег Константинович – доктор философских наук, доцент, г. Ялта, Гуманитарно-педагогической Академии (филиал) «Крымский федеральный университет им. В.И. Вернадского» в г. Ялта.

Email: skilur80@mail.ru

Передерий Сергей Николаевич – кандидат филологических наук, ст. преподаватель, г. Ялта.

Email: s-peredery@mail.ru

B. Russell

POWER: A NEW SOCIAL ANALYSIS

Translated from English by K. O. Shevchenko, N. S. Perederiy

Abstract: In this chapter, Bertrand Russell formulates the structure of the manifestation of power in the socio-political realities. The first division is into the public and private forms. The second division is into the form's sources: traditional power, naked power and revolutionary power. Russell traces how the specific types of behavior and decision-making change, for

example, within the framework of personal revolutionary and social revolutionary power. According to Russell, a separate form of power which does not fit into the created scheme is called «the power behind the scenes». Russell pays is much concerned with determining the ideal personality types characteristic of a particular form of power: «priest», «magician», intellectual, «leader» and «politician».

Without the acquaintance with this essay written by B. Russell, many research methods proposed by A. Arendt, M. Foucault or G. Agamben will not be properly appreciated, and their genesis will be fragmentary and incomplete.

Keywords: *power, biopolitics, history of power, philosophy of power.*

Shevchenko K. O. – Doctor of Philosophical Sciences, Associate Professor, Yalta, Humanitarian and Pedagogical Academy (branch) of «V. I. Vernadsky Crimean Federal University» in Yalta.
Email: skilur80@mail.ru

Perederiy N. S. – Ph.D. in Philology, Senior Lecturer, Yalta.
Email: s-peredery@mail.ru

КУЛЬТУРОЛОГИЯ

УДК 130.2

СОЦИОКУЛЬТУРНЫЕ СДВИГИ В ПРАКТИКАХ ОБЩЕСТВА ПОТРЕБЛЕНИЯ: ВЗГЛЯД СО СТОРОНЫ КУЛЬТУРНЫХ ИНДУСТРИЙ

Сонина Л. А.

***Аннотация:** Потребительское поведение, как правило, является объектом интереса прагматиков, задающихся вопросом, кто и что потребляет. При этом выделяются различные типологии, основанные на социально-экономических характеристиках потребителей. Несмотря на то, что философское осмысление этого феномена также ведется, философских типологий потребительского поведения крайне немного. В статье предлагается типологизация потребительского поведения на основе типологии социального действия М. Вебера. Культурные индустрии, являясь чувствительным индикатором, одними из первых отражающими социокультурные трансформации, выступают полем для анализа потребительского поведения, которое автор анализирует через призму типологии социального действия М. Вебера. Показано, что потребительские практики общества потребления настолько укоренились, что несут черты всех четырех типов социального действия (целерационального, ценностнорационального, традиционного и аффективного), при этом зарождение этих черт в культурных индустриях в практике ответственного потребления только намечается.*

***Ключевые слова:** типология потребительского поведения, потребление в культурных индустриях, ответственное потребление.*

Эффективность и универсальность разработанной М. Вебером теории социального действия заключается в том, что ее использование возможно при изучении множества социокультурных феноменов. Под социальным действием М. Вебер понимал такое действие, которое «соотносится с действием других людей и ориентируется на него» [1, с. 603]. С одной стороны, такое определение подразумевает сознательное, намеренное действие. С другой стороны, в типологию социального действия М. Вебер включил аффективное действие, подразумевающее неосознанное, эмоциональное действие, которое, возможно, не имеет намерения воздействия на других индивидов, но при этом на них воздействует. Строго говоря, и традиционное действие, в определении М. Вебера, проходит на границе между осмысленным и автоматическим действием. В этой связи в ряд социальных действий можно включить такие действия, которые, на первый взгляд, к социальным не относятся, но при более пристальном рассмотрении имеют социальный характер, поскольку имеют воздействие на окружающих. К таким действиям относится потребление.

Исследования потребления, как правило, имеют экономическую или маркетинговую направленность и основываются на уже устоявшихся концепциях потребления, таких, как кейнсианская, теория Ф. Модильяни, М. Фридмена И. Фишера и др. Все они в целом исходят из определения дохода потребителя и попыток прогнозирования его распределения в настоящем и будущем. Например, согласно кейнсианской модели, индивиды увеличивают потребление с увеличением доходов, однако это увеличение не пропорционально: индивиды распределяют потребление таким образом, чтобы обеспечить резерв на «черный день» или на старость [2]. Согласно теории Ф. Модильяни, уровень потребления колеблется на протяжении жизни человека, имеет сдвиги в молодости, когда индивиды потребляют больше, рассчитывая на высокий доход в будущем и при выходе на пенсию, когда, как предполагается, у индивида накоплены сбережения и он может изменить систему своего потребления [3]. Подобным образом вычленяют систему распределения потребления и остальные модели.

Не умаляя достоинства экономических моделей, необходимо показать, что потребление может быть рассмотрено с позиций социальной философии. Для этого будет использована типология социального действия М. Вебера, соответственно выделенные им типы действий будут перенесены на типы потребления.

Перед переходом к типологии стоит отметить, почему потребление следует рассматривать с позиций социального действия. Вторая половина прошлого века ознаменовалась различными глобальными процессами, среди которых важным оказалось развитие «общества потребления», отмеченное Ж. Бодрийяром в одноименной работе [4]. Ключевой характеристикой этого общества стало чрезмерное и быстрое потребление, подкрепленное социальным одобрением и культурными установками. В условиях неизменного расхода природных ресурсов и увеличения производственных отходов и мусора, спровоцированных таким потреблением, встал вопрос о надвигающейся экологической катастрофе и ресурсного дефицита. В связи с этой ситуацией возникла необходимость перехода к ответственному потреблению [5]. Принципы ответственного потребления включают, например, необходимость раздельного сбора мусора, использование товаров с большим жизненным циклом, минимизацию расходов земельных и других ресурсов и т.д. Иными словами, концепция ответственного потребления сводится к экономической модели расходования. Между тем, социальные установки к ответственному потреблению остаются за рамками рассмотрения. Таким образом, поведение индивидов «общества потребления» социально мотивировано, а отказ от «потребительства» – нет. И именно эта разница выявляется при рассмотрении потребления с позиций типов социального действия М. Вебера.

Целерациональное действие или целерациональное потребление

Под целерациональным (*Zweckrationales Handeln*) М. Вебер понимал действие, направленное на достижение осознаваемой цели средствами, которые индивид считает оптимальными для достижения этой цели. Цель индивид определяет для себя сам. Порой цель может быть нетипичной в рамках социальных установок. Например, профессиональные спортсмены стремятся получить высокий статус, пытаясь выиграть раз-

личные чемпионаты. Эта установка типична. Однако существуют исключения: так, в июле 2022 г. действующий чемпион мира по шахматам М. Карлсен, удивил спортивное сообщество, отказавшись от участия в чемпионате мира для подтверждения своего статуса чемпиона [6]. Для него эта цель перестала быть рациональной, и соответственно средства (игра в чемпионате) оказались ненужными.

В аспекте потребления целерациональность означает, что индивид потребляет то, что позволяет достичь определенной цели. Цель может иметь индивидуальный и социальный характер.

В ряде случаев индивидуальная цель может привести к социальному воздействию. Например, индивид потребляет воду и необдуманно выкидывает пластиковую бутылку. Такое потребление, на первый взгляд, не несет социальных последствий. Однако в случае дефицита воды ее потребление одним из индивидов может лишить такой возможности другого индивида. А выкинутая бутылка может стать дополнительным источником пластикового загрязнения, от которого страдают окружающие. Таким образом, индивидуальная цель оказывается неявной социальной.

Потребление может иметь явную социальную цель. И этот феномен описан Т. Вебленом в работе «Теория праздного класса» [7]. Он заключается в том, что потребление осуществляется с целью подтверждения статуса индивида. Это демонстративное потребление, в его рамках индивид приобретает и демонстрирует окружающим вещи, возможно, ему не нужные, но подтверждающие уровень его дохода и положение в обществе. Этот же феномен описан Ж. Бодрийяром, показавшим, что индивиды современного ему общества потребляют ради того, чтобы потреблять; иными словами, потребление как таковое становится целью, под которую выстраивается жизненная стратегия [4].

Именно целерациональное действие М. Вебер относил к тому социальному конструкту, через который возможно изучение общества, отмечая, что рационализация социального действия — это тенденция самого исторического процесса. Здесь стоит отметить, что во всем корпусе социогуманитарных наук остается дискуссионным вопрос о выделении рациональности социального действия. Так, например, «повседневная рациональность» действия А. Шютца отличается от идеальной, как формальной, так и материальной рациональности, описанной М. Вебером [8, с.163].

Культурные индустрии (которые некоторые теоретики определяют как «рационализированные, бюрократизированные структуры») с их возможностью массового тиражирования смыслов и текстов формируют новую рациональность [9 с.18].

Наглядным примером целерационального потребления в культурных индустриях, в частности, в кинематографе, является фильм Д. Райтмана, снятый по одноименному роману Д. Бакли, «Здесь курят». Действие фильма разворачивается вокруг действий PR отделов и фирм, занимающихся продакт-плейсментом табачных изделий в фильмах, чтобы изменить и по-новому рационализировать курение американцев. Несмотря на новые научные исследования, связанные с причинами появления онкологии у курильщиков, герои фильма, нанятые корпорациями, пытаются опровергнуть ученых и показать, что курение несет ценность для всех, в том числе и для ребенка одного из главных героев.

Противоположный пример – документальный фильм Дж. Айронса «Мусор», в котором в диалогичной форме автора и интервьюируемых повествуется о том, как меняется жизнь миллионов людей по всему миру из-за нерационального потребления ресурсов, включая табачные изделия. Режиссер предлагает выход из сложившейся ситуации, приводя в пример реальную семью из Великобритании, которые смогли рационализировать свой образ жизни таким образом, чтобы минимизировать вред окружающей среде. Стоит отметить, что фильмы подобного плана (рационализирующие ответственное потребление) пока существуют в рамках документального или арт-хаусного кинопроката.

Ценностнорациональное действие или ценностнорациональное потребление

Под ценностнорациональным (*Wertrationales Handeln*) понимается действие, которое ценно само по себе, независимо от того, какой цели оно достигнет. В аспекте потребления это будет означать, что индивид потребляет что-либо потому, что потребляемое или само потребление как процесс для него ценно, даже если оно приводит к негативным последствиям. В обществе потребления потребление является не только целью, но и высшей ценностью, закрепленной культурными стереотипами. Демонстративное потребление является атрибутом статуса, но отсутствие практик быстрого и чрезмерного потребления (антипотребительства) может исключить индивида из общества потребления. Поэтому в обществе потребления быстрое и чрезмерное потребление осуществляется ценностнорационально. Концепция ответственного потребления провозглашает принципы экономии и рационального потребления, но она не возводит их в ранг ценностей, поэтому распространение ответственного потребления затруднено, индивид, социализировавшийся в обществе потребления, не видит ценности в раздельном сборе мусора и едва ли будет осуществлять его добровольно.

Хрестоматийный примером ценностнорационального потребления, ставшим объектом исследования социологов, философов и культурологов, можно назвать сериал М. Кинга «Секс в большом городе» 1998-2004гг. Главные героини возводят в культ покупку обуви или сумки определенного бренда. Приобретение статусной вещи манифестируется как высшая ценность, ради которой можно пренебречь даже базовыми потребностями, например, жильем.

Трансформацией потребительских практик в сторону ответственного потребления можно проследить в продолжении сериала «Секса в большом городе» («*And Just Like That...*»), снятом в 2020-2021 гг. Главная героиня уже не стремится к покупке брендовых вещей, а например, носит холщовую сумку с логотипом общественного радио. В сиквеле акцент с демонстративного потребления смещается в сторону ответственного потребления и благотворительности. При этом демонстративное потребление не пропадает из сериала полностью, например, в одном из эпизодов главная героиня приезжает на благотворительную акцию в лимузине, посчитав автобус или такси недостаточно удобными.

Традиционное действие или традиционное потребление

Под традиционным действием (*Traditionales Handeln*) подразумевается действие,

которое осуществляется по привычке или согласно принятым обычаям и традициям. Рассмотрим случай, когда человек дарит кому-то подарок. Если это подарок начальнику, скорей всего, это целерациональное действие (от начальника зависит работа индивида). Если дарит близкому человеку, вероятнее всего, это действие ценностнорациональное (акт дарения близкому является ценностью). Если дарит коллеге на 8-марта – это, скорее всего, традиционное действие, поскольку дарить женщинам подарки в этот день – неизменная традиция. Выше уже было сказано, что традиционное действие находится на грани между обдуманым и автоматическим, и, строго говоря, может напрямую не состоять в категории социального действия. Однако мы рассматриваем его как социальное, поскольку оно может иметь воздействие на другого индивида. Например, подаренный на 8-ое марта подарок будет для принимающей стороны означать, что даритель соблюдает традиции, и в связи с этим с ним можно выстраивать (или не выстраивать) определенные отношения.

В потреблении традиционность встречается достаточно часто. Например, мы завтракаем, обедаем и ужинаем согласно сложившейся привычке. В обществе потребления традицией и привычкой является быстрое и чрезмерное потребление. Привычно покупать товары «два по цене одного», привычно не ремонтировать, а выкидывать технику, покупая взамен новую и т.д. Распространение ответственного потребления возможно в том случае, если привычка быстрого потребления будет инвертирована, а сохранение ресурсов станет традицией.

В рамках иллюстрации традиционного потребления представляется логичным упомянуть фильм «Особенности национальной охоты» режиссера А.Рогожкина. По мнению многих экспертов-маркетологов, плеяда фильмов «Особенности...» стала первым серьезным и удачным продакт-плейсментом в российском кинематографе [10]. Сделав сцены потребления водки в сюжетах фильмов поворотными моментами, режиссер и продюсеры апеллируют к традиционному потреблению крепкого алкоголя в России.

Стоит отметить, что традиционное действие, и как следствие, традиционное потребление является самым устойчивым и медленно меняющимся социальным конструктом. Поэтому, несколько нарушив логику дихотомичного изложения трансформаций потребления, приведем в пример фантастический фильм Р. Флайшера «Зеленый сойлент», где в качестве традиционного потребления демонстрируется потребление переработанных человеческих останков из-за возросшей проблемы продовольственных ресурсов.

Аффективное действие или аффективное потребление

Под аффективным (*Affektuelles Handeln*) понимается действие, совершаемое импульсно, без обдумывания. Возвращаясь, к примеру, с подарком, можно сказать, что он будет куплен и подарен внезапно, «в порыве чувств». Аффективное действие, как и традиционное, строго не соответствует определению социального действия, но оно так же, как традиционное, может иметь последствия, оказывать воздействие на окружающих. В том же случае с подарком принимающая сторона после получения подарка также сможет принять решение в отношении дальнейших связей с дарителем.

В потреблении так же можно отметить ряд примеров аффективности. Например, голодный человек аффектно может съесть больше, чем съел бы в обычном состоянии. При этом в обществе потребления аффективное потребление буквально провоцируется средствами рекламы. Под воздействием рекламы индивиды покупают товары, которые зачастую оказываются им ненужными. Посредством такого механизма производители активизируют товарооборот лишних вещей, усиливающих проблему мусора.

Ответственное потребление, с одной стороны, не предполагает аффективности, (само название подразумевает осознанность и планирование потребления). С другой стороны, тот же рекламный механизм, что подталкивает покупателя к лишним покупкам, мог бы подтолкнуть его к отказу от них или к их уменьшению. И тогда индивид осуществил бы аффективное ответственное потребление.

Фильм «Шопоголик» режиссера П. Хогана построен вокруг аффективного потребительского поведения главной героини. Не уходя в психологизм подобного поведения, зрителю демонстрируются множественные эпизоды совершенно аффективных покупок: от покупки аксессуаров до покупки бытовой техники. Именно в один из таких аффективных эпизодов происходит судьбоносная встреча героини с будущим избранником.

Говоря о формировании аффективного поведения, кинематограф в целом и реклама в частности используют приемы, направленные на формирование эмоциональной вовлеченности зрителя, эмпатии к героям и событиям [11].

Так, в уже упомянутом фильме Дж. Айронса «Мусор» есть небольшой эпизод, где улица небольшого города Франции была названа «Улицей рака», потому что на ней все или почти все жители имеют ту или иную форму онкологии, вызванной выбросами мусоросжигательного завода. Еще острее показан эпизод, снятый во Вьетнаме. На фоне тысяч детей, рожденных с патологиями развития из-за химикатов, попавших в почву во время войны, идет повествование от лица мамы, чья дочь родилась без конечностей. Все это формирует эмоциональную (аффективную) установку к более осознанному отношению к окружающей среде и потребительскому поведению.

Заключение

Рассмотрев потребление как социальное действие, можно констатировать, что система быстрого и чрезмерного потребления, сложившаяся в обществе потребления, стала настолько прочной, что обрела активные черты всех четырех типов социального действия, выявленных М. Вебером. Между тем, ответственное потребление только начинает приобретать эти черты. Для его дальнейшего распространения необходимо, чтобы индивид осознавал сохранение ресурсов как рациональную цель на индивидуальном уровне, чтобы он видел в нем ценность, чтобы это было для него традицией и привычкой, и чтобы он все это закреплялось на уровне аффективного социального действия. Такое положение или, по крайней мере, приближение к нему возможно, если этот переход будет осуществляться теми же средствами, какими были закреплены устойчивости общества потребления, а именно: пропаганда и внедрение идеалов (антиподов общества потребления) на глобальном уровне государственной политики и идеологии, реализованных в культурных индустриях. В противном случае переход на индивидуальном

уровне будет длиться крайне медленно, что может привести к нехватке ресурсов и необходимости насильственного внедрения их рационализации в достаточно близкое время.

Список литературы

1. Вебер М. Избранные произведения. – М.: Прогресс, 1990.
2. Кейнс Д.М. Общая теория занятости, процента и денег. – М.: Юрайт, 2018.
3. Модильяни Ф. Жизненный цикл, личные сбережения и богатство нации. // Нобелевские лауреаты по экономике. Взгляд из России / под ред. Ю.В. Яковца. – СПб.: Гуманистика. 2003.
4. Бодрийяр Ж. Общество потребления. Его мифы и структуры. – М.: Республика; Культурная революция, 2006.
5. . Один из главных пунктов, определенных в 2015 г. ООН для мировых лидеров, корпораций и брендов, в качестве принципов устойчивого развития. – URL: <https://www.un.org/sustainabledevelopment/ru/sustainable-consumption-production/> (дата посещения: 21.07.2022)
6. Белоусов А. Тренер Карлсена объяснил отказ норвежца от матча за шахматную корону с Непомнящим // Газета.ru. – URL: https://www.gazeta.ru/sport/news/2022/07/22/18182978.shtml?utm_source=yxnews&utm_medium=desktop&utm_referrer=https%3A%2F%2Fyandex.ru%2Fnews%2Fsearch%3Ftext%3D (дата посещения: 22.07.2022)
7. Веблен Т. Теория праздного класса. – М.: Прогресс, 1984.
8. Смысловая структура повседневного мира: очерки по феноменологической социологии / Сост. А.Я. Алхасов; Пер. с англ. А.Я. Алхасова, Н.Я. Мазлумяновой; Научи, ред. Перевода | Г.С. Батыгин |. М.: Институт Фонда «Общественное мнение», 2003.
9. Хезмондалш Д. Культурные индустрии. М.: Изд. дом Высшей школы экономики, 2014.
10. Держи карман шире // Издательский Дом Коммерсант – URL: <https://www.kommersant.ru/doc/68594> (дата посещения: 20.09.2022)
11. Авдеева А.И. Маркетинговые аспекты популяризации ответственного поведения // Вестник евразийской науки. 2021. №5. – URL: <https://cyberleninka.ru/article/n/marketingovye-aspekty-populyarizatsii-otvetstvennogo-potrebleniya> (дата обращения: 24.09.2022).

Сведения об авторе

Сонина Лидия Александровна – старший преподаватель Московского автомобильно-дорожного государственного технического университета (МАДИ) г. Москва.

Email: lidija_sonina@mail.ru

L. A. Sonina

SOCIO-CULTURAL TRANSFORMATIONS IN THE PRACTICES OF THE CONSUMER SOCIETY: A VIEW FROM THE CULTURAL INDUSTRIES

Abstract: Consumer behavior tends to be of interest to pragmatists who question who consumes what. At the same time, various typologies are distinguished based on the socio-economic characteristics of consumers. Despite the fact that the philosophical understanding of this phenomenon is also underway, the philosophical typologies of consumer behavior are extreme. The article proposes a typology of consumer behavior based on the typology of social action by M. Weber. Cultural industries being a sensitive indicator one of the first reflecting socio-cultural transformations act as a field for the analysis of consumer behavior which the author analyzes through the prism of M. Weber's social action typology. It is shown that the consumer practices of the consumer society are so ingrained that they bear the features of all four types of social action (purposeful, value-rational, traditional and affective) while the emergence of these features in the cultural industries in the practice of responsible consumption is just outlined.

Keywords: typology of consumer behavior, consumption in the cultural industries, responsible consumption.

References

1. Veber M. Izbrannye proizvedeniia [Selected Works]. – M.: Progress, 1990.
2. Keins D.M. Obshchaia teoriia zaniatosti, protsenta i deneg [General theory of employment, interest and money]. – M.: Iurait, 2018.
3. Modilijani F. Zhiznennyi tskikl, lichnye sberezheniia i bogatstvo natsii [Life Cycle, Personal Savings and Wealth of the Nation] // Nobelevskie laureaty po ekonomike. Vzgliad iz Rossii / pod red. Iu.V. Iakovtsa. – SPb.: Gumanistika. 2003.
4. Bodrijar ZH. Obshchestvo potrebleniia. Jego mify i struktury [Consumer Society. Its Myths and Structures]. – M.: Respublika; Kul'turnaya revoliutsiia, 2006.
5. One of the main points identified in 2015 by the UN for world leaders, corporations and brands as the principles of sustainable development. URL: <https://www.un.org/sustainabledevelopment/ru/sustainable-consumption-production/> (Accessed: 21.07.2022)
6. Belousov A. Carlsen's coach explained the Norwegian's refusal from the match for the chess crown with Nepomniachtchi Газета.ru. – URL: https://www.gazeta.ru/sport/news/2022/07/22/18182978.shtml?utm_source=yxnews&utm_medium=desktop&utm_referrer=https%3A%2F%2Fyandex.ru%2Fnews%2Fsearch%3Ftext%3D (Accessed: 22.07.2022)
7. Veblen T. Teoria prazdnogo klassa [Leisure Class Theory]. – M.: Progress, 1984.
8. Smyslovaya struktura povsednevnogo mira: ocherki po fenomenologiceskoj sociologii

- [The Semantic Structure of the Everyday World: Essays on Phenomenological Sociology] / Sost. A.A. Alhasov; Per. s angl. A.A. Alhasova, N.A. Mazlumanovoj |. M.: Institut Fonda «Obsestvennoe mnenie», 2003.
9. Hezmondals D. Kul'turnye industrii [Culture Industries] . M.: Izd. dom Vyssej skoly ekonomiki, 2014
 10. Keep your pocket wider // Kommersant Publishing House - - URL: <https://www.kommersant.ru/doc/685940>. (Accessed: 20.09.2022)
 11. Avdeeva A.I. Marketingovye aspekty popularizatsii otvetstvennogo potrebleniya [Marketing aspects of popularization of responsible consumption] // Vestnik evrazijskoj nauki. 2021. №5 URL: <https://cyberleninka.ru/article/n/marketingovye-aspekty-populyarizatsii-otvetstvennogo-potrebleniya> (Accessed: 24.09.2022).

Sonina Lidiya Aleksandrovna – senior lecturer at Moscow Automobile and Road Construction State Technical University (MADI).

Email: lidija_sonina@mail.ru

УДК 7.046

ОСТРОВ КАК КОНЦЕПТ КУЛЬТУРЫ

Сенченко А. Г.

Аннотация: *Статья посвящена исследованию острова как части культуры. Автор опирается на понятие «концепт» Ю.С. Степанова, через которое остров рассматривается в различных вариантах существования в культуре. В частности, остров рассматривается как образ, символ, архетип, мифологема. В статье раскрывается связь между перечисленными выше формами. В качестве примеров используются сюжеты из мифологии и фольклора народов мира. В ходе работы отмечается, что образ острова повсеместно встречается в мировой культуре и особенно активно проявляет себя в мифологии и фольклоре. В качестве символа остров чаще всего фигурирует в качестве «иног мира» и обладает семантикой райского места, inferнального пространства, пространства инициации. Учитывая, что образ острова является базовым в мировой культуре, широко представлен в мифологии и фольклоре и в большинстве случаев обладает схожим символизмом, он может быть рассмотрен в качестве архетипа и мифологема. Автор приходит к выводу, что остров значим как концепт и его дальнейшее изучение необходимо.*

Ключевые слова: *Остров, концепт, образ, символ, архетип, мифологема.*

В этой работе мы рассмотрим остров не как географический объект, относящийся сугубо к материальному миру, а как «отражение» этого фрагмента материального мира в рамках сознания индивида или группы индивидов и то, в каких формах «отраженный» остров существует в культуре народов мира.

По нашему мнению, в современном гуманитарном знании такой культурный образ, как остров, пока еще слабо изучен. При этом данный образ является одним из базовых и повсеместно встречается в культуре народов мира. Сохранение подобных образов, необходимость их описания и осмысления связано с потерей некоторыми социумами культурной идентичности в связи с процессами глобализации и урбанизации. На сегодняшний день существует ограниченное количество научных работ, посвященных изучению острова как части культуры. В большинстве работ тема острова затрагивается поверхностно и в рамках исследования другой темы. Одной из наиболее значимых работ, в которой исследуется остров как часть культуры, по нашему мнению, является монография «Место, которого нет... Острова в русской литературе», написанная в соавторстве Л.И. Горницкой и М.Ч. Ларионовой. Также остров как часть культуры в своих научных трудах затрагивают Т.В. Цивьян, Л.Ю. Морская, Р.С. Патке.

В большинстве случаев остров как нематериальный объект рассматривается в отдельных проявлениях. На данный момент пока еще не существует всестороннего рас-

смотрения образа острова как части культуры.

Остров можно представить в качестве концепта. По нашему мнению, данный термин хорошо подходит для понимания острова как нематериального объекта в рамках мировой культуры. Для этого воспользуемся определением концепта Ю.С. Степанова. Ученый описывает концепт как «сгусток культуры в сознании человека: то, в виде чего культура входит в ментальный мир человека. И, с другой стороны, концепт – это то, посредством чего человек – рядовой, обычный человек не «творец культурных ценностей» – сам входит в культуру, а в некоторых случаях и влияет на нее» [1, с. 43].

Дальше, по аналогии с рассуждениями ученого, приходим к осознанию того, что концепт остров существует в сознании человека не в виде четкого понятия «Участок суши, со всех сторон окружённый водой» [2, с. 465]. Остров существует в сознании человека в форме «пучка» представлений, понятий, знаний, ассоциаций, переживаний, сопровождающих слово «остров».

Как отмечает Степанов, «концепт – основная ячейка культуры в ментальном мире человека» [1, с. 43].

Именно так мы и будем рассматривать остров: как ячейку культуры, включающую в себя упомянутый ранее «пучок представлений».

По нашему мнению, можно выделить ряд форм бытования острова в рамках культуры и провести аналогию между ними и упомянутым выше «пучком» представлений. Так, остров в культуре существует как образ, символ, архетип, мифологема.

Также стоит отметить, что Степанов выделяет у концепта ряд «слоев», позволяющих воспринимать его по-разному. В ходе работы мы периодически будем проводить аналогии со «слоями» в случае некоторых форм бытования острова в культуре, но не строго опираться на теорию Степанова.

Для начала нам нужно понять, как остров попадает в сознание человека. Для этого мы обратимся к понятию «образ».

Опираясь на определение Ю.П. Сакун, можно заключить, что образ –междисциплинарное понятие, объединяющее в себе сферы культурологии, психологии и искусства. Образ представляет собой объект или явление из материального мира, которое воспринимается индивидом и продолжает существовать в его сознании. В ходе этого отражения и дальнейшего бытования в данной форме этот объект или явление наделяется идейным и смысловым содержанием и существует в культуре в разных чувственно-воспринимаемых формах, фигурируя в художественных произведениях [3].

Стоит отметить, что для наук о культуре понятие «образ» крайне значимо, так как «культура в своем происхождении и содержании есть преобразованное первичное бытие – природное, человеческое или божественное; в этом смысле культура сама – образ, явленная метаморфоза первичной реальности» [4, с. 86].

Предполагаем, что на уровне образа остров как концепт существует в «активном слое». Здесь он воспринимается одинаково большинством представителей культуры и максимально приближен к той форме, в которой он существует в материальном мире.

Исследуя культуру, мы часто сталкиваемся с различными образами острова, «отра-

женными» в сознании индивида или группы индивидов объектами материального мира.

В культуре образ острова наиболее широко представлен в мифологии, фольклоре и космогонических представлениях разных народов мира. Например, в представлениях айнов любая суша считается островом (по аналогии с местом их обитания). Согласно их космогонии, люди существуют в мире, который является океаном с дрейфующими по нему островами, а сам океан расположен на спине гигантского лосося [5]. В мифологии ацтеков прародина Астлан описывается как остров посреди озера [5]. А согласно казахско-узбекскому мифу, остров посреди моря является местом обитания Чильтан. В мифологии Средней Азии это духи или святые, управляющие миром. Для обычных людей этот остров недоступен [6].

Самым ранним задокументированным использованием образа острова в художественном произведении является древнеегипетская «Сказка о потерпевшем кораблекрушение», записанная на папирусе ок. XX-XVII вв. до н.э. В ней главный герой попадает на остров в ходе кораблекрушения. Сам же остров представлен как место изобилия:

«Нашел я там и виноград, и смоквы,
отборный лук, и финики, и фиги,
и огурцы – [подумать] можно было,
что [кто-то] их выращивал, – и рыбы,
и птицы были там... Не существует
того, чего там не было!» [7, с. 150]

На острове главный герой встречает огромного змея. В ряде произведений змей является отрицательным персонажем, но в этом случае он представлен как нейтральный герой, божество и хозяин острова. На божественную природу фантастического существа указывает и способ взаимодействия главного героя с ним. Главный герой преклоняется перед змеем и относится к нему с почтением, благодаря чему заручается его благосклонностью по отношению к себе. Змей обещает, что главный герой вернется домой целым и невредимым. Когда за главным героем на остров прибывает ладья, змей на прощание одаривает его разными ценными предметами.

Так представлен остров в одном из самых древних письменных источников. Мы видим, что островное пространство показано как фантастическое место, своего рода «иной мир». Описание острова обладает определенным символизмом райского места. Так мы подходим к следующей форме бытования острова в культуре – острову-символу.

Чтобы разобраться с местом символа в культуре, мы снова обратимся к краткому тематическому словарю по культурологии. Опираясь на определение Ю.П. Сакуна, заключаем, что символом может быть абсолютно любой предмет, представляющий некоторый другой предмет, явление или свойство. Символ острова, как и любой другой символ, используется для конкретно-чувственного выражения идей, идеалов и ценностей, которыми живет человек и в рамках которых осуществляется развитие и функционирование культуры. Символы создают творческую преемственность, заключая и накапливая в себе определенные идеи и идеалы. Они предоставляют основу для творческой деятельности последующих поколений. Сама по себе культура является совокупностью

символических форм (язык, мифология, философия, религия, искусство, наука, идеология). Символы не существуют в отрыве от общества: единожды зародившись в нем, они продолжают существовать, пока существуют люди, способные их воспроизводить, воспринимать и преобразовывать. Стоит отметить, что многие символы зависят от социокультурного и исторического контекста. В зависимости от исторических и социальных обстоятельств один и тот же символ может наделяться различными значениями [3].

В нашем случае образ острова в рамках культуры часто не только демонстрирует остров как таковой, но еще обладает определенным символизмом и целым рядом особых значений.

Дж. Тресиддер пишет, что как символ остров имеет двойственное значение: с одной стороны, он является местом изоляции и одиночества, а с другой – является убежищем [8]. Х.Э. Керлот описывает символику острова схожим образом, выделяя несколько значений: изоляция, одиночество, смерть [9].

В «Словаре символов» Керлота можно найти еще несколько описаний символов, которые относятся к островной тематике. Керлот пишет про остров блаженных, но не приводит конкретного описания, а дает ряд примеров таких островов. Стоит отметить, что символ «остров блаженных» появился в греческой мифологии и означал место пребывания блаженных душ умерших героев, соответствующее Элизиуму. Понятие «остров блаженных» стало использоваться как имя нарицательное для мифических островов с ярко-выраженной семантикой райского места. Сам Керлот в качестве примера острова блаженных в первую очередь приводит не греческий Элизиум, а золотой остров из индуистских учений. Берега этого острова покрыты драгоценностями, на его территории цветут благоухающие деревья, а в центре расположен дворец – восточное воплощение философского камня. Внутри дворца в сокровищнице правит «великая мать» [9].

В шумеро-аккадской мифологии есть хороший пример острова блаженных. Это остров Дильмун (Тильмун), который иногда идентифицируется с реально существующими Бахрейнскими островами. Этот остров выступает местом действия одного из древнейших шумерских мифов об Энки и Нинхурсаг, там же поселен после потопа Зиусудра, шумерский аналог христианского Ноя. К острову имели отношение различные шумерские боги (например, богиня-целительница Нининсина). А главными богами острова являлись Энзак и Мескидак. Остров описывается как место, где восходит солнце, и как перевозчанная страна, где не было опасных диких животных. В описании этой страны используются такие эпитеты: «чистая», «непорочная», «светлая страна», «страна живых», не знающая болезней и смерти. Дильмун описан скорее как рай для пребывания богов, а не людей. Его описание схоже с описанием библейского Эдема [6].

Неплохо представлены острова блаженных в кельтской мифологии, в которой среди океана традиционно помещался «иной мир» в различных вариациях. Здесь стоит упомянуть Авалон – райский остров в западных морях. В легендах это место, куда переносится Артур со своей сестрой – феей Морганой, получив смертельную рану. Король Артур возлежит там в прекрасном дворце на вершине горы [5].

Согласно ирландской саге «Плавание Брана», на западе располагались острова

блаженных в количестве «трижды по пятьдесят», каждый из которых в несколько раз больше Ирландии. Там остановилось время, царит изобилие и молодость. В начале саги дается описание чудесного острова, который расположен очень далеко в море и стоит на четырех ногах из белой бронзы. Этот остров – обитель славы и место, где «сонм героев предается играм». Там на плодородной почве растет множество цветов, а на древнем дереве постоянно поют птицы. В этом месте неизвестны горесть, обман и другие человеческие беды и пороки. В этом произведении находим описание Острова Радости: все кто, на него попадают, без перерыва смеются и веселятся, находясь в постоянном блаженстве [6].

Еще в саге описан Остров женщин, куда практически в самом конце произведения пребывает главный герой со своей командой. На этом острове расположен огромный дом, которым руководит Царица женщин. Она, как и в случае со «Сказкой о потерпевшем кораблекрушение», является божеством-хозяйкой острова. В этом доме есть место для каждого члена команды, и описан он так:

«Они вошли в большой дом. Там было по ложу на каждых двоих – трижды девять лож. Яства, предложенные им, не иссякали на блюдах, и каждый находил в них вкус того кушанья, какого желал» [10, с. 673].

Героям казалось, что они пробыли на острове один год, но на самом деле прошло уже много лет.

В китайской и даосской мифологии семантикой, схожей с островами блаженных, обладают так называемые острова бессмертных – Инчжоу и Пэнлай. Они являются своеобразными вариантами рая. В «Записках о десяти сушах посередь морей» остров Инчжоу описан как священный остров-гора, который «расположен в Восточном море и удален от западного берега и местности Куйцзи (провинция Чжэцзян) на 700 тысяч ли» [5, с. 547]. Это место произрастания волшебной травы бессмертных, а из расположенной на острове нефритовой скалы вытекает вода, по вкусу похожая на вино и дающая людям долголетие [5].

Пэнлай или Пэнлайшань (шань означает «гора») – аналогичный Инчжоу остров-гора, плавающий в Восточном море или заливе Бохай, это самое известное место обитания бессмертных. Остров подробно описан в трактате «Лецзы», согласно которому, в бездне Гуйсюй когда-то плавали пять гор, среди которых также были Инчжоу и Пэнлай. «Окружность каждой из них – 30 тысяч ли (ли – ок. 0,5 км), плато на вершине – 9 тысяч ли, горы отстоят друг от друга на 70 тысяч ли. Все строения там сделаны из золота и нефрита, все звери и птицы белого (т.е. священного) цвета, на деревьях зреет жемчуг и белые драгоценные камни, плоды имеют удивительный аромат. Тот, кому довелось их отведать, не старел и не умирал» [5, с. 356]. На островах жили восемь святых из даосского пантеона, называемые бессмертными. В ходе фантастических событий, описанных в одном из мифов, пару островов унесло в океан, остались только Пэнлай, Инчжоу и еще один остров – Фанчжан. В Древнем Китае некоторые императоры отправляли экспедиции на поиски Пэнлай. Считалось, что Пэнлай и две другие горы издали похожи на тучи, а когда люди приближаются к ним, острова опускаются под воду [5].

В норвежском предании «Вороны Ут-Реста» остров – место, где на огромных зеленых пастбищах бродят обширные стада. Поля густо покрыты ячменными колосьями, у причалов стоят рыболовные суда, всегда готовые выйти в плавание. В произведении прослеживается, что остров имеет схожие черты с раем скандинавских язычников – Вальхаллой. Хозяин острова несет в себе черты языческого бога Одина, а его сыновья, превращающиеся в воронов, имеют непосредственную связь с Хугином и Мунином – воронами Одина [11].

Помимо острова блаженных, Керлот упоминает «остров проклятья». Он снова не дает четкого описания символа, а приводит пример из «Жития Иосифа Арифамейского», в котором говорится: наряду с Островом Счастья есть противоположный ему Остров Проклятья, «на котором путника подстерегали адские призраки, колдовские чары, пытки и опасности. Такой остров выступает в качестве аналога черному замку из других легенд» [9, с 371-372]. Мы видим, что Остров проклятья в противовес острову блаженных символизирует inferнальное пространство, остров-ад.

Остров-ад во многих случаях раскрывается через населяющих его существ, inferнальных по своей природе.

В упомянутой ранее кельтской мифологии присутствует описание острова со стеклянной башней, на котором обитают фоморы – демонические существа, которым противостоит богиня Дану. Этот остров располагался на севере, а у многих народов север ассоциируется с забвением и смертью [6].

Согласно турецкой мифологии, на островах может обитать Каиш-Баджак – злой демон, который имеет человеческое туловище, но вместо ног у него длинный хвост (ремни). Встречая человека, он нападает на него, садится верхом, обвивая хвостом (ремнями), и ездит. Ослабевшую жертву может задушить и съесть [6].

В греческой мифологии остров Родос был местом обитания тельхинов. По одной из версий, это демонические создания и колдуны, которые вредят живым существам, поливая их водой из реки Стикс, смешанной с серой [6].

В индуистской мифологии среди вод острова Ланка живет десятиголовый демон Равана, который разоряет земли, убивает живых существ, похищает женщин и является врагом героя Рамы [6].

В японской народной сказке «Момотаро» описан остров Онигасима, на котором в большом замке живут демоны-людоеды Они [12].

Нужно упомянуть еще одну функцию острова – часто он символизирует пространство инициации. Особенно хорошо это заметно в произведениях, которые описывают приключения культурного героя. В архаических обществах инициация выполняла важную социальную функцию и представляла собой «обряд посвящения, в результате которого индивид или социальная группа обретают иной, как правило, более высокий, социальный статус. Инициационные ритуалы приобщают неопита к новой социальной роли. Обычно инициацией называют первобытный обряд перехода юношей/девушек в ранг взрослых мужчин/женщин и включения их в определенный возрастной класс или иную половозрастную группировку либо в мужской/женский тайный союз» [13].

Л.Ю. Морская утверждает, что попадая на остров, человек претерпевает разные метаморфозы. Чаще всего именно в островных условиях происходят различные изменения сознания, озарения и смены мировоззрения. Таким образом, островное пространство представляет собой некий стимулятор духовных сил и возможностей [14].

Предметом раздумий Р.С. Патке в работе «Острова поэзии, поэзия островов» являются метафизические характеристики острова. Особый интерес при этом для исследователя представляют последствия попадания человека на необитаемый остров, который в обязательном порядке модифицирует личность. Р.С. Патке пишет, что, попадая на необитаемое островное пространство, человек переживает символическую смерть и символическое возрождение. Попадание на остров – возможность не только освоить новое пространство, но и выстроить заново свою личность [15].

В мифологии и фольклоре процесс инициации во время посещения острова выражается в следующем: низкий статус героя (бедность, непривлекательная внешность, притеснение со стороны близких) после возвращения меняется на высокий (герой обретает богатство, прекрасную невесту, ему всегда начинает сопутствовать удача).

Из приведенных ранее примеров инициационный символизм острова хорошо продемонстрирован в «Сказке о потерпевшем кораблекрушение» и сказке «Момотаро». Т.А. Шеркова считает, что в «Сказке о потерпевшем кораблекрушение» образ острова связан с космогоническими представлениями о загробном мире. Само попадание героя на остров является перемещением в иной мир, символической смертью. Согласно сюжету, до встречи с драконом герой проводит три дня в одиночестве, а одиночество является обязательным компонентом инициации. Описание змея перекликается с описанием из «Книги мертвых» (покрыт блестящими металлическими пластинками, тридцати локтей в длину). Важная особенность произведения – при встрече со змеем главный герой теряет сознание от страха, а змей переносит героя в своей пасти к себе в жилище. Быть проглоченным змеем – значит перенести испытание, которое нужно преодолеть, чтобы попасть в иной мир. Перед возвращением из иного мира герой одаривается различными ценными предметами, а по возвращении домой повышается в чине [16]. Таким образом, мы видим, как герой последовательно проходит все этапы инициации.

Образ главного героя произведения «Момотаро» схож с образом русского богатыря. В сказке описывается, что главный герой, достигнув определенного возраста, стал очень сильным и ему захотелось проверить свои силы, победив демонов Они. Для этого Момотаро отправляется на остров Онигасима, где в большом замке живут демоны. По дороге он заручается поддержкой собаки, обезьяны и фазана. Продemonстрировав свою силу и смекалку, главный герой побеждает демонов и забирает себе их сокровища. Он возвращается с острова, приобретя новый социальный статус и делом доказав свою зрелость.

Исландская сказка «Йоун и скесса» описывает следующую ситуацию. Отец отправляет героя на острова на рыбалку, предупреждая, чтобы сын «ни в коем случае не делал привала под скалой, возвышающейся на склоне холма, по которому проходит дорога». Сын нарушает запрет и оказывается в гостях у скессы (исландское название троллихи или великанши), но за то, что Йоун кормит ее детей, она не только не убивает его, а

награждает благами: гарантирует удачный улов на островах, заботится о его лошадях, одаривает золотом и серебром. В этом примере мы видим, что посещение острова главным героем повышает его социальный статус [17].

Важно отметить, что в некоторых из приведенных ранее примеров можно увидеть связь образа острова с образом горы. М. Элиаде связывает символику горы с центром мира и местом, где встречаются небо и земля. Символика центра, в понимании Элиаде, сакральна и отвечает за творение сущего, а еще за связь между мирами. В каком-то смысле остров – это тоже гора, возвышающаяся над морской гладью. Учитывая, что во многих произведениях герои свободно проникают на остров, а затем покидают его, можно предположить, что остров, подобно горе, является переходным пространством, своеобразными воротами между мирами [18].

Опираясь на все ранее приведенные примеры, можно отметить, что остров является древним образом и символом, который через мифологию и фольклор плотно укореняется в мировой культуре. В большинстве случаев остров выступает как символ «иногo» пространства и обладает либо райской, либо inferнальной семантикой, иногда сочетая их воедино. Стоит обозначить, что под словосочетаниями «иной мир» или «иное пространство» нами подразумевается не только мир умерших, противопоставляемый миру живых, но в целом какое-либо фантастическое место, в пределах которого происходит что-то, что не вписывается в привычную картину мира, что-то странное и необычное, действующее по своим неведомым правилам, относящееся не к нашему миру, одним словом, «иное».

В своей работе «Образы и символы» М. Элиаде пишет, что символический образ мышления неотделим от человеческой природы, он предшествует языку и описательному мышлению. Символ отражает ряд самых глубоких аспектов реальности, которые не поддаются другим способам осмысления. «Образы, символы, мифы нельзя считать произвольными выдумками психеи-души; они отвечают некоей необходимости, выполняют известную функцию: их роль – выявление самых потаенных модальностей человеческого существа. Их изучение позволит нам в дальнейшем лучше понять человека, «человека как такового», еще не вовлеченного в поток исторической обусловленности. Каждое историческое существо таит в себе частицу человечества доисторической эпохи» [18, с 129-130].

Элиаде пишет, что символ, наряду с мифом и образом, является основой духовной жизни и представляет собой неискоренимую часть культуры. Демонстрируя это, Элиаде обращается к интересующему нас образу острова. Он приводит в пример литературу XIX в. и сохранившийся в ней миф о земном рае в форме «райского острова» в Тихом океане. Подобные острова, как он пишет, активно восхваляют все великие европейские писатели. Образ такого острова представляет собой блаженное место, бытие в рамках которого протекает вне времени и истории, а «человек там счастлив, свободен и независим; ему не нужно зарабатывать себе на жизнь; женщины там прекрасны и вечно юны; никакой «закон» не властен над их любовью. Даже нагота, вновь обретенная жителями далекого острова, имеет метафизический смысл: это признак совершенного человека,

Адама до грехопадения» [18, с. 129]. Но в реальности подобные острова выглядели совсем иначе: плоский и монотонный пейзаж, нездоровый климат, тучные и некрасивые женщины.

В этом фрагменте из работы Элиаде хорошо продемонстрировано, как остров в качестве образа и символа существует в отрыве от объективной реальности, сохраняя все те же привычные мифологические черты райского места.

Исходя из представлений об острове как концепте, мы можем представить остров-символ в качестве «пассивного и неявного слоя». Поскольку символическое восприятие острова не распространено повсеместно, но при этом доступно отдельным представителям культуры. Опираясь на тезисы М. Элиаде, можно предположить, что в архаическом обществе символическое восприятие острова было более распространено, но со временем теряло свою значимость, при этом сохраняясь в художественных произведениях.

По приведенным ранее примерам мы видим, что остров является древним образом, который широко представлен в культуре народов мира. При этом важно отметить, что в большинстве случаев этот образ обладает схожей символикой. Репрезентация острова может отличаться в зависимости от культуры, но смысловая основа остается единой. Так мы подходим к тому, что остров можно рассматривать не просто как образ и символ, а еще как архетип и мифологему.

Начнем с понятия «архетип», которое тесно связано с мифологемой. В культурологии понятие «архетип» появилось благодаря К.Г. Юнгу, который в XX в. обратился к нему и стал использовать для теоретического анализа мифов. Ученый использовал определение «архетип» в отношении «первичных схем образов, которые бессознательно воспроизводились людьми и априорно формировали обновленные образы, подспудно существующие в мифах и верованиях. В понимании Юнга, архетипы – это не сами образы, а схемы образов» [19, с. 165].

В рамках культурологии «архетипы – это образы (прообразы), коллективное бессознательное, лежащее в основе любой культуры» [2].

Рассмотренные ранее примеры демонстрируют, что остров является важным архетипом. Он является устойчивым образом и повсеместно встречается в мифологии и космогонических представлениях народов мира.

Термин «мифологема» также используется К.Г. Юнгом совместно с К. Керензи [20]. А.Н. Круталевич конкретизирует классический подход к определению мифологемы и приходит к выводу, что если архетипы – «неизменные универсалии человеческого существования», то мифологема – «развертывание в пространстве смыслов, содержащихся в архетипах. При этом архетипы объединяют разнообразные этноспецифичные мифологемы, обеспечивая сквозное единство человеческой культуры, и являются константными доминантами. Поэтому архетип и мифологему можно рассматривать в качестве статических и динамических элементов мифа соответственно» [21, С. 13]. Круталевич делает вывод, что термин «мифологема» является «конкретной интерпретацией универсальной модели коллективного бессознательного (архетипа) в любой форме человеческой деятельности с широким набором функций. Для этой интерпретации характерны

отсутствие фабульности, ретроспективность и региональные особенности» [21, с. 17]. Если мы понимаем архетип как схему, то мифологема – то, что создано по этой схеме.

Л.И. Горницкая и М.Ч. Ларионова считают, что «мифологема – это еще не образ или мотив, а модель, инвариант, структурно-семантическая единица в отвлечении от ее конкретных реализаций, а также жанра, рода, направления и т.д. Сам инвариант материальной оболочки не имеет, поэтому мифологема не существует в «чистом» виде, а только в виде культурного «слова» или сюжета, мотива и художественного образа» [22, с. 13].

Архетип острова, присутствуя во многих культурах в качестве базового образа, неизбежно подвергается репрезентации в различных формах, становясь мифологемой.

Т.В. Цивьян выделяет несколько характерных для данной мифологемы особенностей, которые мы могли наблюдать в приведенных ранее примерах:

- метафоричность, которая обуславливается значением места;
- «странность» острова как особой зоны;
- одновременная изолированность и открытость острова [23].

В рассматриваемых примерах репрезентация острова отличается в зависимости от особенностей культуры, но при этом в большинстве случаев сохраняется единая смысловая основа.

Остров в качестве архетипа и мифологемы можно представить в качестве последнего «внутреннего слоя» концепта острова. Данный слой не осознается в повседневной жизни и доступен для понимания по большей части ученым и исследователям.

На основе вышеизложенного можно прийти к выводу, что остров является значимым общекультурным концептом и одной из констант мировой культуры. Остров является важным образом, который повсеместно встречается в культуре народов мира.

В качестве символа остров широко представлен в мировой культуре, в частности – в мифологии и фольклоре различных народов мира. На основе анализа произведений, в которых происходит репрезентация острова, можно предположить, что он относится к древним символам. Символ острова представляет собой одну из попыток донаучного освоения мира.

В большинстве мифов народов мира остров обладает схожей семантикой и способами репрезентации, представляет собой «иной мир» и обладает семантикой райского места, inferнального пространства и пространства инициации, что в совокупности с древностью данного образа позволяет рассматривать его как архетип и мифологему.

Остров в качестве концепта культуры, объединяющего в себе черты образа, символа, архетипа, мифологемы, является важным объектом для культурологических исследований. Он выступает одним из связующих звеньев в мировой культуре за счет своей глобальности и схожей семантики. Но в то же время в процессе своей репрезентации он вбирает различные особенности и отличительные черты культуры, в рамках которой происходит репрезентация. Дальнейшее исследование острова в подобном ключе поможет лучше понять взаимосвязь между культурами, а также их особенности и отличия.

В завершении стоит вернуться к упомянутому в работе тезису Элиаде о том, что образное и символическое мышление неотделимо от человеческой природы. Несмотря

на то, что в современных условиях жизни общества мы способны постигать мироустройство научным путем, в нас все равно живет донаучное мышление, опирающееся на чувства и эмоции.

По нашему мнению, это активнее всего проявляется в художественных произведениях. Их создателей не сдерживают условия объективной реальности, что позволяет им свободно демонстрировать свое особое видение мира. Как раз в рамках этого творческого процесса и проявляют себя различные древние образы, в которых заключены отголоски первобытного мировосприятия, в том числе и рассматриваемый в этой работе образ острова. Дальнейшее исследование подобных образов в современной культуре поможет лучше понять как человека современного, так и человека как такового вне пределов временных отрезков. Поскольку эти сакральные образы, оставаясь привлекательными для индивида, и по сей день, хранят в себе сведения о том мире, каким бы его хотел видеть человек.

Список литературы

1. Степанов Ю. С. Константы: Словарь русской культуры: Изд. 3, испр. и доп. М.: Академический Проект, 2004.
2. Ожегов С. И. и Шведова Н. Ю. Толковый словарь русского языка: 80 000 слов и фразеологических выражений / Российская академия наук. Институт русского языка им. В. В. Виноградова. 4 изд., дополненное. М.: ООО «А ТЕМП», 2006.
3. Культурология. Краткий тематический словарь. Под редакцией д. ф. н., проф. Драч Г. В., д. ф. н., проф. Матяш Т. П. Ростов н/Д.: «Феникс», 2001.
4. Культурология. XX век. Энциклопедия Т.2. М-Я. гл. ред. С. Я. Левит Санкт-Петербург.: Университетская книга, 1998.
5. Мифы народов мира. Энциклопедия: в 2-х т. Т. 1. А-К. Гл. ред. С. А. Токарев. М.: Сов. энциклопедия, 1991.
6. Мифы народов мира. Энциклопедия: в 2-х т. Т. 2. К-Я. Гл. ред. С. А. Токарев. - М.: Сов. энциклопедия, 1992.
7. Рак И. В. Египетская мифология. М.: ТЕРРА – Книжный клуб, 2004.
8. Тресиддер Дж. Словарь символов. М.: Фаир – Пресс, 1999.
9. Керлот Х. Э. Словарь Символов. М.: «REFL – book», 1994.
10. Исландские саги. Ирландский эпос. Редактор С. Шлапоберская. М.: «Художественная литература», 1973.
11. Асбьёрнсен П. К. На восток от солнца, на запад от луны: Норвежские сказки и предания. Петрозаводск.: Карелия, 1987.
12. Японские и бенгальские сказки. Перевод Р. Грищенко. СПб.: СЗКЭО, 2021
13. Попов В. А. Инициация. Большая Российская Энциклопедия. Доступ: <https://bigenc.ru/ethnology/text/2011860> (проверено 21.11.2022)
14. Морская Л. Ю. Символика островного пространства в литературе // Изв. Саратовского университета. Нов. сер. Сер. Филология. Журналистика. 2014. Т. 14, вып. 3. С. 112-115
15. Patke R. S. The Islands of Poetry; the Poetry of Islands // Partial Answers: Journal of

- Literature and the History of Ideas 2 (1), 177-194
16. Синило Г. В. История мировой литературы. Древний Ближний Восток. Минск.: «Высшая школа», 2014.
 17. Скандинавские сказки. Сост. Е. Суриц. М.: Худож. лит, 1991.
 18. Элиаде М. Избранные сочинения: Миф о вечном возвращении; Образы и символы; Священное и мирское / Перев. с фр. М.: Ладомир, 2000.
 19. Мухина В. С. Уникальный диапазон понятия «Архетип» // Развитие личности, 2014. №4. с.163-201.
 20. Юнг К. Г. Душа и миф: шесть архетипов. Перевод с английского. Киев.: Государственная библиотека Украины для юношества, 1996.
 21. Кругалевич А. Н. «Мифологема» в понятийном аппарате культурологии // Культура и цивилизация. 2016. № 1. С. 10-21.
 22. Горницкая, Л.И., Ларионова, М.Ч. Место, которого нет... Острова в русской литературе. Ростов н/Д.: ЮНЦ РАН, 2013.
 23. Цивьян Т. В. Язык: тема и вариации: Избранное: в 2 кн. Кн. 2. М.: Наука, 2008.

Сведения об авторе

Сенченко Алексей Геннадиевич – аспирант кафедры теории культуры, этики и эстетики Института философии и социально-политических наук Южного федерального университета, г. Ростов-на-Дону.

E-mail: aleksey.senchenko@gmail.com

A. G. Senchenko

ISLAND AS A CONCEPT OF CULTURE

Abstract: *This article is devoted to the study of the island as a part of culture. The author of the article is based on the concept of Yu. S. Stepanov through which the island is considered in its different versions of existence in culture. In particular the island is considered as: image, symbol, archetype, mythologem. The relationship between the above forms is revealed. Various plots from mythology and folklore of the peoples of the world are used as examples. In the process of work it is noted that the image of the island is widely spread in world culture, and most actively manifests itself in mythology and folklore. As a symbol the island most often figures as a « the other world» and has the semantics of a paradise place, infernal space, the space of initiation. Given the fact that the image of the island is basic in world culture widely represented in mythology and folklore, and in most cases has similar symbolism it can be regarded as an archetype and mythologem, which is the case in this article. In conclusion, the author concludes the importance of the island as a concept, and the need for its further study.*

Keywords: *Island, concept, image, symbol, archetype, mythologem.*

References

1. Stepanov Ju. S. Konstanty: Slovar' russkoj kul'tury: Izd. 3, ispr. i dop. [Constants: Dictionary of Russian Culture]. M.: Akademičeskij Proekt, 2004.
2. Ozhegov S. I. i Shvedova N. Ju. Tolkovyj slovar' russkogo jazyka: 80 000 slov i frazeologičeskij vyraženiij. Rossijskaja akademija nauk. Institut russkogo jazyka im. V. V. Vinogradova. 4 izd., dopolnennoe [Explanatory Dictionary of the Russian Language: 80,000 words and phrases]. M.: OOO «A TEMP», 2006.
3. Kul'turologija. Kratkij tematičeskij slovar'. Pod redaktsiej d. f. n., prof. Drach G, V., d. f. n., prof. Matjaš T. P. [Culture Studies. Concise Thematic Dictionary]. Rostov n/D.: «Feniks», 2001.
4. Kul'turologija. XX vek. Entsiklopedija T.2. M-Ja. gl. red. S. Ja. Levit [Culturology. XX century. Encyclopedia]. Sankt-Peterburg.: Universitetskaja kniga, 1998.
5. Mify narodov mira. Entsiklopedija: v 2-h t. T. 1. A-K. Gl. red. S. A. Tokarev. [Myths of the Peoples of the World. Encyclopedia: in 2 vols. vol. 1]. M.: Sov. ènciklopedija, 1991.
6. Mify narodov mira. Entsiklopedija: v 2-h t. T. 2. K-Ja. Gl. red. S. A. Tokarev. [Myths of the Peoples of the World. Encyclopedia: in 2 vols. vol. 2.]. M.: Sov. enciklopedija, 1992.
7. Rak I. V. Egipetskaja mifologija [Egyptian mythology]. M.: TERRA – Knizhnyj klub, 2004.
8. Tresidder DZH. Slovar' simvolov [Dictionary of symbols]. M.: Fair – Press, 1999.
9. Kerlot H. E. Slovar' Simvolov [Dictionary of symbols]. M.: «REFL – book», 1994.
10. Islandskie sagi. Irlandskij epos. Redaktor S. Šlapoberskaja [Icelandic Sagas. Irish epos]. M.: «Hudozhestvennaja literatura», 1973.
11. Asb'ërnsen P. K. Na vostok ot solnca, na zapad ot lunny: Norvezhskie skazki i predanija [East of the Sun, West of the Moon: Norwegian Tales and Legends]. Petrozavodsk.: Karelija, 1987.
12. Japonskie i bengal'skie skazki. Perevod R. Grishchenkova. [Japanese and Bengali tales]. SPb.: SZKĖO, 2021
13. Popov V. A. Inicijacija. Bol'shaja Rossijskaja Entsiklopedija [Initiation. The Great Russian Encyclopedia]. Access: <https://bigenc.ru/ethnology/text/2011860> (provereno 21.11.2022)
14. Morskaja L. Ju. Simvolika ostrovnogo prostranstva v literature [Symbolism of island space in literature] // Izv. Sarat. un-ta. Nov. ser. Ser. Filologija. Žurnalistika. 2014. T. 14, vyp. 3. S. 112-115
15. Patke R. S. The Islands of Poetry; the Poetry of Islands // Partial Answers: Journal of Literature and the History of Ideas 2 (1), 177-194
16. Sinilo G. V. Istorija mirovoj literatury. Drevnij Blizhnij Vostok [History of World Literature. Ancient Near East]. Minsk.: «Vyshejšhaja škola», 2014.
17. Skandinavskie skazki. Sost. E. Surich [Scandinavian fairy tales]. M.: Hudozh. lit, 1991.
18. Eliade M. Izbrannye sočinenija: Mif o vechnom vozvrashčhenii; Obrazy i simvolj;

- Svjashchenoe i mirskoe. Perv. s fr. [Selected Essays: The Myth of Eternal Return; Images and Symbols; Sacred and Secular]. M.: Ladomir, 2000.
19. Muhina V. S. Unikal'nyj diapazon ponjatija «Arhetip» [The Unique Range of the Concept of the Archetype] // *Razvitie lichnosti*, 2014. №4. s.163-201.
 20. Jung K. G. Dusha i mif: shest' arhetipov, perevod s anglijskogo [The Soul and the Myth: The Six Archetypes]. Kiev.: Gosudarstvennaja biblioteka Ukrainy dlja junoshestva, 1996.
 21. Krutalevich A. N. «Mifologema» v ponjatijnom apparate kul'turologii [Mythologem in the conceptual apparatus of cultural studies] // *Kul'tura i civilizacija*. 2016. № 1. S. 10-21.
 22. Gornitskaja, L.I., Larionova, M.Č. Mesto, ktorogo net... Ostrova v ruskoj literature [The place that doesn't exist... Islands in Russian literature]. Rostov n/D.: JuNC RAN, 2013.
 23. Civ'jan T. V. Jazyk: tema i variatsii: Izbrannoe: v 2 kn. Kn. 2 [Language: theme and variations: Selected: in 2 vols. Vol. 2.]. M.: Nauka, 2008.

Senchenko Alexei Gennadievich – Postgraduate student of the Department of the theory of culture, ethics and aesthetics of the Institute of Philosophy and Socio-Political Sciences of the Southern Federal University, Rostov-on-Don.

E-mail: aleksey.senchenko@gmail.com

УДК 295.4, 291.13

СИМУРГ: ЭВОЛЮЦИЯ ОБРАЗА СОБАКИ И ПТИЦЫ В ЗОРОАСТРИЙСКОМ ПОСМЕРТНОМ РИТУАЛЕ

Андрущенко И. В.

Аннотация: В статье на примере эволюции образа мифического Симурга (Сенмурва) рассматривается влияние иранской религии в процессе коммуникативного взаимодействия с древнерусской культурой, а также суфийским исламом. Автор объясняет соединение атрибутов птицы и собаки в образе Симурга сакральным значением этих животных в эскарнации, практиковавшейся в зороастрийском погребальном обряде, продолжившим традицию вторичных захоронений эпохи неолита. Священный статус собак и птиц в древнем Иране подтверждается текстами Авесты и пехлевийских источников. В авестийский период Симург выступает в роли проводника души умерших в загробном мире. В Сасанидском Иране Симург символизирует «хварно» – божественную славу иранских правителей. В древнерусский языческий пантеон, зафиксированный в «Повести временных лет», иранский символ вошел под именем Смаргла. После крещения Руси образ собаки-птицы, наполненный христианским смыслом, сохранялся в храмовой архитектуре. Иранский поэт Фирдоуси продолжает древнеиранскую традицию в эпической поэме «Шахнаме», где Симург представлен в качестве посредника между мирами, носителя хварно и целителя. После исламизации Ирана, повлекшей признание собак ритуально нечистыми животными, мусульманские писатели делают акцент на птичьих чертах Симурга, отождествляя мистический полет души-птицы с Мираджем Муххамада. Суфийские мистики возвышают древний образ царя птиц Симурга до символа Абсолюта, трансцендентного миру. Такое значение Симург приобретает в трудах Ахмада Газали, Санаи, Сухраварди и других персидских философов и поэтов. Особенно выразительно суфийская мысль представлена Фарид ад-Дин Аттаром в трактате «Мантик ат-тайр» («Язык птиц»), где Симург служит метафорой Бога, конечной целью духовного пути, при достижении которой происходит растворение личности мистика, как необходимое условие пребывания в Боге.

Ключевые слова: Симург, Смаргл, зороастризм, эскарнация, славянский пантеон, суфизм.

Цель настоящей работы заключается в исследовании процесса рецепции древнеиранской культуры в Древней Руси и исламе на примере эволюции образа Симурга, мифического персонажа зороастрийской религии.

Духовная культура каждого народа развивается под воздействием коммуникативных связей с соседними этносами. В процессе аккультурации древние символы могут обогащаться новыми смыслами, определяемыми цивилизационным дискурсом. Для понимания изначального значения религиозного ритуала, изображения или идеи иногда

необходимо обращаться к истокам, лежащим в глубине веков. Множество примеров взаимовлияния обнаруживает коммуникация древнерусской и иранских культур.

Особенную актуальность данная тема приобретает при ведении диалога между традиционными религиями как внутри страны, так и на международном уровне. Российское государство объединяет народы, имеющие различные религии, которые, как отмечено в Указе Президента РФ, стали «неотъемлемой частью российского исторического и духовного наследия» [1]. Нахождение общих точек культурного соприкосновения способствует мирному сосуществованию представителей разных конфессий. Важная роль в ведении межрелигиозного диалога с целью нахождения «формулы гармоничного сосуществования верующих различных религий» [2] принадлежит российским общественным организациям «Всемирный русский народный собор» и «Межрелигиозный совет России». По мнению мусульманских ученых, в традиционном исламе также заложены предпосылки для открытого межконфессионального общения, «при котором участники относятся друг к другу с глубоким уважением, интересуются традициями, вероучением и изучают священные писания друг друга» [3]. Наглядный положительный пример представляет уникальный опыт межрелигиозного диалога в рамках Совместной российско-иранской комиссии «Православие-Ислам», в результате деятельности которой были установлены «прочные дипломатические контакты и благожелательные, доверительные отношения между Русской Православной Церковью и исламской общиной Ирана» [4]. Сегодня, когда вызовы эпохи заставляют Россию повернуться на Восток, особенно важным становятся исследование давних связей славянских народов с Иранской цивилизацией, берущих начало во времена праиндоевропейской общности, продолжающихся в Древней Руси, Российской империи, Советском Союзе и развивающихся в настоящее время между Российской Федерацией, Исламской Республикой Иран и всеми странами, испытавшими влияние иранской культуры.

Иранская цивилизация входила в тесное соприкосновение с множеством национальных культур на протяжении нескольких тысячелетий. Период расцвета Персидской империи, объединившей народы на огромном пространстве от восточного Средиземноморья до Инда, сопровождался культурным обменом в мифологии, религии, архитектуре, художественном искусстве, административном управлении и других сферах жизнедеятельности. В сасанидский период следы иранского влияния встречаются в христианской и исламской культурах.

В данном исследовании процесс рецепции иранской культуры рассматривается на примере эволюции образа Симурга – мифического существа, упоминаемого в зороастрийской Авесте. Этот образ, ставший символом царской власти Сасанидов, присутствует в славянском язычестве, встречается в древнерусской храмовой архитектуре и трансформируется в метафору Высшего Абсолюта в суфийском исламе. Отголоском древнего символа явилась эмблема популярной в конце 20 в. британской рок-группы «Queen», лидер которой был парсом по национальности.

Древняя Русь сохранила мало информации о своём языческом прошлом. Возможность письменной фиксации истории появилась лишь после принятия крещения в X

в., так как письменность распространилась на Руси вместе с христианством, благодаря трудам свв. равноап. Мефодия и Кирилла. Более давние древнерусские литературные памятники не сохранились [5, с. 43]. Основным источником сведений о богах дохристианской Руси является «Повесть временных лет», написанная в начале XII в. В ней рассказывается о так называемой языческой реформе 980 г., которую князь Владимир попытался провести незадолго до принятия христианской веры: «И стал Владимир княжить в Киеве один и поставил кумиры на холме за теремным двором: деревянного Перуна с серебряной головой и золотыми усами, затем Хорса, Дажьбога, Стрибога, Симаргла и Мокошь» [6, с. 54]. Установленный князем общегосударственный языческий пантеон помимо традиционных для славян божеств Перуна, Дажьбога, Стрибога и женского божества Мокоши, включил иранские божества Хорса и Симаргла. Присутствие в славянском пантеоне иранских божеств объясняется наличием тесных культурных связей славян с иранскими племенами, проживающими на русских землях и по соседству. Тысячелетние славяно-иранские связи были определяющими между предками славян и их соседями на юге и востоке [7, с. 37]. Вероятнее всего, князь Владимир, включая Хорса и Симаргла в официальный перечень божеств, учитывал интересы иранцев, состоявших на военной службе в древнерусском государстве [8, с. 122]. Солярное божество Хорс, по всей видимости, дублировал славянского Дажьбога. А значение Симаргла остается неясным и вызывает различные гипотезы.

Традиционно происхождение Симаргла связывают с иранским божеством Симуругом (Сенмурвом), самые ранние сведения о котором встречаются в Яштах «Авесты». Яшт, посвященный богу победы Вэртрагне, упоминает о Сенмурве в связи с высокими горами, окутанными дождевыми облаками (Яшт XIV, 41) [9, р. 242]. В Рашн-яшт сказано о целебном дереве Сенмурва, стоящем посреди моря Вуру-Каша, на котором покоятся семена всех растений (Яшт XII, 17) [9, р. 173]. Высокие горы и дерево, места обитания Сенмурва свидетельствуют о его принадлежности к небесной божественной сфере. В мифах многих народов именно эти образы символизируют связь земли с небом. К примеру, в качестве священной горы выступают первичный холм Бен-Бен в египетской мифологии, гора Меру в индуизме, гора Синай у евреев, гора Олимп у греков и др. Мировое дерево, расположенное в сакральном центре мироздания, также является одним из самых распространенных мифологических архетипов, организующих космос, посредством кроны соединяя формируемое стволем и ветвями земное пространство с небом, а корнями сообщаясь с преисподней [10, с. 399]. В библейском контексте вертикальная структура дерева может трактоваться как Древо познания, а горизонтальная – как Древо жизни [11]. С Древом жизни сближают дерево Сенмурва присущие ему свойства плодородия и исцеления.

Пехлевиийский источник «Дадестан-и Меног-и Храд» («Суждения Духа Разума») дополняет Яшты некоторыми подробностями, указывая место расположения гнезда Сенмурва «на дереве всех семян, исцеляющем от зла» (Дадестан-и Меног-и Храд 61, 37) [цит. по: 12, с. 12]. Взлет Сенмурва сопровождается ростом побегов на дереве, а опускание – ломкой ветвей и разбрасыванием семян. Сенмурву помогает птица Чинамрош,

которая рассеивает семена там, где божество Тиштар, олицетворяющее звезду Сириус, черпает воду с семенами, чтобы пролить дождь на землю (Дадестан-и Меног-и Храд 61, 37-41) [цит. по: 13, с. 120].

«Дадестан-и Меног-и Храд» (27, 50) упоминает о существовании антипода Сенмурва – птицы Камак [цит. по: 13, с. 102], которая вызвала засуху на земле, заслонив крыльями Солнце, и которая склевывала как зерна пшеницы людей и зверей [14, с. 224]. В персидских ривайатах описано, как злобного монстра убивает герой Кершасп, выпуская в него стрелы из лука [15, с. 518]. Наличие злого двойника у Сенмурва вполне соответствует зороастрийской религиозной традиции разделения мира на добро и зло в контексте космической битвы между Богом Творцом Ахура Маздой и демоном Ангхра Майнью.

В Яштах не встречается описания внешнего вида Сенмурва. Советский историк и искусствовед К.В.Тревер ещё в начале XX в. на основе этимологического анализа сделала вывод, что имя Сэнмурв означает «собака-птица», и отметила, что «эти две природы, собачья и птичья, получили наиболее яркое выражение в образе Сэнмурва в изобразительном искусстве» [2, с. 26]. Это мнение было поддержано большинством ученых.

Изображение Симурга в виде собаки-птицы являлось символом династии Сасанидов, правящей в Иране с III в. до его покорения арабами в середине VII в. По всей видимости, в этот период Симург выражал прежде всего «хварно» – божественную славу и могущество сасанидских правителей [16].

Религиозный смысл символа птицы находит подтверждение в иранской мифологии. Птицы у древних иранцев считались воплощением душ умерших людей [17, с. 510]. На образ птицы-души, устремляющейся к Богу, наводит относительная лёгкость и способность к полёту пернатых. Птичьи образы используются во многих религиях у разных народов для обозначения связи с высшим небесным миром – теофании, явления ангелов, религиозный экстаз. Птичьи крылья содержит главный зороастрийский символ «фаравахар». С простертыми вверх крыльями по повелению Божию были сделаны золотые херувимы на ветхозаветном Ковчеге Завета [Исх. 25:20]. Святых ангелов также изображают с крыльями в христианской традиции.

Смысл изображения собачьих признаков у Симурга до настоящего времени оставался не вполне понятным. Российский востоковед А.Е.Бертельс предполагал, что изначально являлось изображение птицы, а «образ ночного крылатого демона, собаки-птицы» появился в результате влияния иной культурной традиции. Учёный считал неубедительными предпринятое К.В. Тревер объяснение соединения атрибутов птицы и собаки в образе Симурга [18, с. 170-171].

Однако при этом не был учтен тот факт, что собака всегда являлась самым священным животным в зороастрийской религии, господствующей в Древнем Иране. Ее символическое значение имеет в Иране очень давнюю историю, более древнюю чем зороастризм, корни которой восходят к погребальным культам, распространенным во многих регионах обитания человека еще в неолитический период. Речь идёт о вторичных захоронениях, которые практиковались, начиная с периода раннего неолита, когда возникли первые оседлые поселения. Тело умершего при этом сначала выставлялось

на открытом месте в лесу, где мягкие ткани обгладывались животными, оставлявших лишь кости скелета. Затем эти кости подвергались дальнейшему погребальному ритуалу (хоронились в склепах, могилах, и др.). Черепа или другие части скелета могли сохраняться отдельно, играя немаловажную роль в культе почитания предков. В первых поселениях эпохи раннего неолита (Чатал-Хююке, Иерихоне и др. на всей территории Древней Европы) встречаются захоронения костей прямо в полу жилищ, под домашним очагом [19, с. 308-310].

При этом животным, которые участвовали в экскарнации, то есть удалении мягких тканей тела, придавали священное значение. Такими животными являлись прежде всего птицы и собаки. В найденных в Чатал-Хююке святилищах на стенах были изображены птицы, клюющие человеческие тела. По мнению британского археолога Джеймса Мэллаарта, эти изображения можно трактовать как демонстрацию ритуального очищения костей от плоти [20].

О подобном обряде у древних персов пишет Геродот в середине V в. до н. э.: «Труп перса предают погребению только после того, как его растерзают хищные птицы или собаки» [21]. Особенность погребальной традиции, сохранившаяся у древних иранцев и отличавшая их от других народов, заключалась в том, что участь быть обглоданным собаками и птицами после смерти считалась почетной [20].

Этап изменения погребальных традиций, когда кремация начинает вытеснять экскарнацию, находит отголосок в античной культуре. Гомеровская «Илиада» неоднократно противопоставляет ритуальное предание тела огню, рассматриваемое в качестве угодного богам благочестивого обычая, незавидной участи посмертного растерзания тела собаками и птицами:

«Мертвое тело ни братья, ни сестры огня не сподобят;

Но троянские псы растерзают его перед градом!» (Гомер. Илиада, XV, 350-351) [22, с. 360].

«Птицы твой труп и псы мирмидонские весь растерзают!» (Гомер. Илиада, XXII, 354) [22, с. 487].

Известный российский археолог Л. С. Клейн полагает, что подобные тексты «Илиады» могут свидетельствовать о смене погребальной традиции, сопровождавшей начало размежевания греко-римской и иранской цивилизации [17, с. 501]. В Библии также можно встретить высказывания, похожие на текст «Илиады», при описании постыдной смерти идолопоклонников: «Кто умрет у Ахава в городе, того съедят псы, а кто умрет на поле, того расклюют птицы небесные» [3 Цар. 23: 24].

Впоследствии для христианства, иудаизма и ислама стало традиционным предание умерших земле. А кремация, сохранившись в индуизме, снова набирает популярность в современном секуляризованном мире.

Тем не менее, в ветхозаветный период в иудаизме продолжали практику вторичных захоронений. Об этом повествует еврейское предание, зафиксированное в Мишна и в трудах Иосифа Флавия [23]. Это также подтверждают недавние археологические находки – погребения св. апостола Иакова и первосвященника Каиафы, которые относят к

I веку н. э. [24, с. 131-137]. В соответствии с ритуалом, тела усопших около года лежали в погребальных пещерах, после чего кости укладывались в специальных ларцах «оссуариях». Косвенное указание на это можно увидеть в евангельском эпизоде с юношей, который, желая похоронить своего отца, колебался в принятии решения следования за Спасителем. Иисус сказал ему: «иди за Мною, и предоставь мертвым погребать своих мертвецов» [Мф. 8:22]. Слова Иисуса, которые могут показаться чрезмерно резкими, трактуются обыкновенно как призыв к кардинальной перемене жизни для удаления от греха, вплоть до оставления заповеди о почитании родителей. Но если предположить, что в евангельском эпизоде речь идёт о вторичном захоронении останков, совершавшемся через год после смерти, то такое повеление не вступает в противоречие ни с заповедями Моисея, ни с общепринятыми нравственными нормами. Об оссуариях возможно упоминает Иисус Христос, когда, обличая лицемерие книжников и фарисеев, уподобляет их «окрашенным гробам, которые снаружи кажутся красивыми, а внутри полны костей мёртвых и всякой нечистоты» [Мф. 23:27].

Вторичные захоронения практиковались евреями в период Второго храма и встречаются на территории рассеяния, включая Сасанидский Иран. Была такая традиция и у христиан, в том числе на территории России. Подобные захоронения проводились в христианском Херсонесе эпохи позднего средневековья. «Руины базилик постепенно превращались в кладбища: на развалинах устраивали десятки могил-костниц, куда переносили кости истлевших трупов, ранее захороненных за городом» [25, 41]. Монастырские костницы сохранилась в Свято-Климентовском Инкерманском монастыре, Синайском монастыре Святой Екатерины, лавре прп. Саввы Освященного, на святой горе Афон, а также в других православных монастырях. В западном христианстве до XVIII в. целые костёлы украшались костями умерших. Первоначальное символическое понимание традиции могло быть забыто, и одним из объяснений в настоящее время считается недостаток земли для захоронений или скалистый грунт.

Рассмотрим религиозный смысл древних погребальных обрядов с точки зрения зооастризма, религии Древнего Ирана. Древние священные тексты невозможность предания земле или кремации тел объясняют необходимостью сохранения святости Божественного творения. Стихии мира, созданные Богом Ахура Маздой, (огонь, вода и земля) не должны быть осквернены мертвым телом. Ведь смерть, как и всё зло, существующее в мире, не создана Богом Творцом, но есть плод деятельности злого духа Анхра Майнью. Согласно Авесте, тело умершего одержимо демоном смерти и, следовательно, способно осквернять священные творения [26]. Отсюда проистекают и многие законы о ритуальной чистоте. В данной традиции животные, участвующие в экскарнации, имеют священный статус, приобретая новые символические сакральные функции. Птицы и собаки становятся посредниками между небом и землёй, а также проводниками души в загробном мире.

В Авесте сам Ахура Мазда дает указания, что тела умерших необходимо располагать «на самых высоких вершинах, где известно, что всегда есть там собаки, падаль едящие, и птицы, падаль едящие» (Видевдат VI, 45) [27, с. 135]. В Видевдате (VII, 3)

[27, с. 138] также говорится о том, как собаки и птицы отгоняют демона от тела мёртвого человека. В этой же книге упоминается об участии собак в сопровождении души умершего в рай: «Приходит затем прекрасная, сильная дева, чье тело и формы прекрасны, с собаками, которые различают того, кто имел много сыновей, любил людей, имел высокий разум. Помогает она душе этого праведника вознестись вверх, выше вершины Хара-берзаити, выше моста Чинвад, и занять место в присутствии самих богов» (Видевдат XIX, 30) [27, с. 266].

В Видевдате перечисляются наказания, которые полагаются обидевшему, ранившему или убившему собаку. Человеку, нанесшему смертельное ранение собаке, полагается нанести от пятисот до восьмисот ударов плетью (Видевдат XIII, 12-15) [27, с. 200-201]. В зороастрийской «Книге о праведном Виразе» сказано, что жестокие адские муки постигнут тех, кто не давал пищу собакам, избивал или убивал их (Арда Вираз Намаг, 48) [28, с. 116].

В персидских ривайатах Хормаздьяра Фрамарза описывается, как желтоухий пёс Заррингош, посланный Ахура Маздой, охраняет от злых духов тело первочеловека Гайомарта. Этот пёс отгоняет демонов, желающих навредить душам умерших праведников при прохождении моста Чинват, ведущего в рай. Если человек при жизни обижал собак, то Заррингош не дает ему после смерти пересечь мост. А тому, кто при жизни кормил собак и заботился о них, Заррингош помогает, даже при наличии у такового каких-либо грехов [15, с. 259-260].

В традиционный зороастрийский заупокойный ритуал входит обряд сагдид («взгляд собаки»), в котором к покойнику подводят собаку, чтобы та посмотрела на труп. У иранских зороастрийцев этот обряд принято совершать три раза за время проведения ритуала, а у индийских парсов – пять [29, с. 115]. Собака своим взглядом должна прогнать демона трупного разложения Насу. Считалось, что равноценной силой обладала тень некоторых птиц, пролетающих над умершим [30, с. 181].

Из всех творений Ахура Мазды собака в зороастризме по значимости занимает второе место после человека. Собакой в случае необходимости можно даже заменить человека в некоторых ритуалах. При похоронах собаки должен соблюдаться такой же чин погребения, как и для человека, с проведением для неё обряда сагдид, с надеванием священного пояса кушти и белой рубахи седре [29, с. 116].

Собачьи признаки Симурга обнаруживаются в указанном выше мифе о «дереве всех семян» с точки зрения древней астрономии. Сириус, звезда, которую олицетворяет близкий Симургу язата Тишрия, является самой яркой на звездном небе, возглавляя созвездие Большого Пса. Сириус называли «песьей» звездой древние греки и римляне. «Псом Ориона ее нарицают сыны человеков», – пишет Гомер (Илиада XXII, 29) [22, с. 479], имея ввиду расположение ее возле созвездия небесного охотника Ориона. «Знойным Псом» называет Сириус Вергилий (Георгики, Книга II, 350-353) [31, с. 86]. Греки и латиняне отмечали появлением Сириуса наступление летнего зноя. В древнеиранской традиции эта звезда ассоциировалась с приходом сезона дождей после летней засухи. Возвышение Сириуса-Тишрии символизировало начало его борьбы с демоном засухи

Апаошей. В свою очередь, Апаошу в позднем зороастризме склонны были отождествлять с планетой Меркурий, планетарным противником Сириуса [32]. В жаркие летние месяцы считалось, что Тишрия набирает силу. Осенью, когда начинались дожди, Тишрия окончательно побеждает Апаошу [33].

Звездное небо у древних иранцев, также, как и у многих других народов, служило для иллюстрации мифических сюжетов. Так, созвездия Орион и Большой Пёс со звездой Сириус могли отождествляться с Гайомартом и псом Заррингошем, или Тишрией. Образ Симурга, перемещающегося со своим подопечным в преисподнюю и на небо, соответствовал распространенному представлению о собаке в качестве психопомпа [33]. Сохранились изображения Тишрии в сопровождении собаки [16].

Древняя астрономия дает подтверждение и птичьему образу Симурга, который можно соотнести с созвездием Орла или его главной звездой Альтаир («летающий орёл» по-арабски). А мифическую птицу Чинамош, помогающую Симургу, можно отождествить с созвездием Лебедя [33].

Итак, при знакомстве с зороастрийскими мифами, нравственными нормами и обрядовыми предписаниями обнаруживается множество подтверждений священного статуса собак наряду с птицами в Древнем Иране, объясняющих наличие собачьих черт в Симурге. Возможно, востоковед А.Е.Бертельс не принял во внимание этих факторов, так как исследовал преимущественно исламский период Ирана, дав при этом исчерпывающую характеристику птичьих признаков Симурга данной эпохи [18].

Учитывая важное символическое значение, которое придавали в Древнем Иране птицам и собакам, можно предположить, что изображение Симурга, сочетающее птичьи и собачьи черты, вполне могло сложиться под влиянием погребальных традиций. В функции Симурга также входит посмертное прохождение души на небо.

Образ Симурга, по всей видимости, сохранялся среди иранских народов, и под именем Симаргла вошел в «языческий пантеон» князя Владимира. После принятия христианства Русь переняла древнее изображение, используя его для иллюстрации уже не языческих, но христианских идей. Ряд древнерусских архитектурных памятников содержит загадочные изображения необычных животных. Самые яркие примеры этому нам представляют фасады Дмитриевского собора во Владимире 12 в., Георгиевского собора 13 в. в г. Юрьеве-Польском Владимирской области, Борисоглебского собора 12 в. в Чернигове. И среди этих «фантастических тварей», украшающих фасады храмов, мы встречаем пернатых с собачьими лапами и мордами, идентичных Симургам Сасанидского Ирана. Показательным является то, что в христианском искусстве Запады крылатые грифоны изображаются страшными и злобными исчадиями ада с целью устрашения грешников. Между тем, в Древней Руси, как и в Иране никогда сказочные животные не олицетворялись со злым началом, но сохраняли загадочность и фантастичность, более близкие к образам райского сада. «Звери и фантастические твари здесь прежде всего знаменовали единство всего живущего, мудрость устроенного мира» [7, с. 117]. После монгольского нашествия, сопровождавшегося упадком русской культуры, подобные архитектурные элементы перестают употребляться при строительстве храмов. Со

временем национальная самобытность уступает место западным новомодным стилям. Понимание смысла древних изображений постепенно утрачивается.

Древний образ Симурга сохранился в иранском исламе, обогатившись новыми идеями. Исламская мистическая традиция обращает внимание в первую очередь на птичьи признаки Симурга как символ полета души. Уже в Коране можно встретить идеи уподобления человеческой души птице: «К вые каждого человека Мы привязали птицу его: в день воскресения Мы представим ему запись, которую встретит он раскрытою» (Коран 17: 14) [34, с. 517]. Пророки Сулейман и Дауд, согласно Корану, знали язык птиц (Коран 27: 16) [34, с. 701]. Известный персидский ученый и философ XI в. Абу Али Ибн Сина в труде «Рисалат ат-тайр» («Трактат о птицах») использует образы птиц для выражения собственного мистического опыта. В понимании Ибн Сины, удаление человеческой души от Бога и заключение ее в телесном мире похоже на состояние птицы, запертой в клетке [35].

Величайший иранский поэт Фирдоуси в эпической поэме «Шахнаме» описывает Симурга как грозную гигантскую птицу, царя всех птиц [36, с. 172]. Представленный в поэме Симург, живущий на высокой горе, играющий роль посредника между мирами, обладающий хварно и совершающий исцеления, продолжает домусульманскую религиозную традицию Древнего Ирана [18, с. 187].

Суфийские мыслители наиболее выразительно используют символ крылатого полета души при описании мистического восхождения на небо, отождествляя его с Мирражем Мухаммада. Тема символического путешествия птиц, как аллегория странствия души на пути к Богу, становится популярной у ряда поэтов и мистиков. В «Трактате о птицах» (Рисалат ат-тайр) Ахмада Газали рассказывается о том, как птицы, движимые страстным желанием, преодолевая физические и душевные препятствия, устремляются к Симургу, намереваясь сделать его своим падишахом. В этой поэме царь Симург, который обитает «на острове могущества, в городе величия и славы» [цит. по: 18, 214], символизирует Высшее Божество [18, с. 205]. Величественный образ Симурга получает дальнейшее развитие в трудах Санай, Сухраварди, Братьев чистоты и других суфиев. В философии суфиев Симург, пребывающий за горой Каф, становится метафорой Бога, абсолютно трансцендентного миру [37].

Наиболее ярко этот образ представлен у персидского поэта XII в. Фарид ад-Дина Аттара в поэме «Мантик ат-тайр» («Язык птиц» или «Совет птиц»), ставшей нормативным произведением суфийской литературы, и вдохновившей множество мистиков и поэтов [38, с. 301]. В поэме описано, как тридцать птиц в поисках царя птиц Симурга преодолевают семь долин, символизирующих духовные ступени суфийского пути к Богу. В итоге, достигнув цели, птицы обнаруживают, что каждая из них есть Симург. При этом автор поэмы обыгрывает звучание слова «Симург» как «си мург», что на персидском значит «тридцать птиц». По словам немецкого религиоведа А.Шиммель, «это один из самых оригинальных каламбуров в персидской литературе, превосходно выражающий тождество души с Божественной сущностью» [38, с. 303]. Аттар в поэтической форме показал завершение пути суфия как уничтожение в Боге, без которого невозможно

пребывание в Боге. В исламской традиции это обозначается термином «фанá» (араб. «растворение», «небытие») – «исчезновение личности мистика в божественном присутствии» [38, с. 152]. Статус Симурга возвышается до уровня Абсолютной Божественной Сущности, к единению с которой стремится мистик, следуя по пути духовного совершенства [18, с. 187].

Собачьи черты Сенмурва в мусульманской традиции не сохранились, что может быть объяснено сложившимся отрицательным отношением к собакам в исламе. В Коране в отношении четвероногих друзей человека ничего плохого не сказано, на неприязнь к ним указывают лишь некоторые хадисы. Но в целом ислам, с одной стороны, испытав влияние иудейского представления о собаках как нечистых животных, с другой – пытаясь отмежеваться от конкурирующей зороастрийской религии, выработал к ним негативное отношение. Допускается лишь использование их для практических целей: охоты, охраны и т. п. [39]. Сыграло свою роль и различие в погребальных обрядах. В отличие от зороастризма, в исламе так же, как в иудаизме и христианстве, практикуется ингумация – захоронение тела умершего в вырытой в земле могиле. В данном ритуале символическая роль собаки утрачивает смысл и с течением времени забывается. В результате в исламской традиции Симург лишается собачьих признаков, присущих зороастрийскому символу.

Выводы. Таким образом, при исследовании эволюции древнего зороастрийского символа выявлен примечательный образец творческой интерпретации и рецепции иранской культуры. Доказана взаимосвязь изображений иранского Симурга с погребальными обрядами древних иранцев, ведущих происхождение с раннеолитической эпохи. Сакральное значение, придаваемое птицам и собакам в процессе экскарнации, которое находит подтверждение в Авесте, объясняет соединение их атрибутов в Симурге, ставшим проводником души умершего на небо. Тесные контакты древних славян с иранцами повлияли на включение Симурга под именем Смаргла в древнерусский языческий пантеон. С принятием на Руси христианства иранский образ сохранялся в древнерусской храмовой архитектуре, символизируя связь с небесным миром в христианском контексте. Исламская мистическая традиция в иранском суфизме развивает символ Симурга как царя птиц для выражения идеи Абсолюта, трансцендентного миру. С наивысшей полнотой суфийская идея раскрыта Фарид ад-Дин Аттаром, в поэтической форме изобразившего Симурга в качестве метафоры Бога, конечной цели духовного пути.

Список литературы

1. Указ Президента РФ №809 от 9 ноября 2022 года. «Об утверждении Основ государственной политики по сохранению и укреплению традиционных российских духовно-нравственных ценностей». // Официальный интернет-портал правовой информации. – URL: <http://pravo.gov.ru/proxy/ips/?docbody=&firstDoc=1&lastDoc=1&nd=603502873> (дата обращения 28.11.2022).
2. Иерусалимский Ю. Ю. Всемирный русский народный собор и Межрелиги-

- озный совет России: новые форматы межрелигиозного и межнационального диалога в постсоветской России на рубеже XX—XXI веков / Ю. Ю. Иерусалимский, А. Б. Рудаков // Научный диалог. – 2021. – № 5. – С. 355–370. – DOI: 10.24224/2227-1295-2021-5-355-370.
3. Токсанбаев А. К. Мусульманский взгляд на межрелигиозный диалог / А. К. Токсанбаев // Вестник Вятского государственного университета. – 2021. – № 2(140). – С. 52–59. – DOI: 10.25730/VSU.7606.21.018.
 4. Мельник С.В. Совместная российско-иранская комиссия по диалогу «Православие - Ислам»: история и основные принципы межрелигиозного взаимодействия. // Россия и мусульманский мир. – 2022. – №1. – С. 95-108. DOI: 10.31249/rimm/2022.0n0.
 5. Ковалевская Е.Г. История русского литературного языка. // Избранное. 1963–1999 / Под ред. д-ра филол. наук проф. К.Э. Штайн. – СПб. – Ставрополь: Изд-во СГУ, 2012. – 687 с.
 6. Повесть временных лет / Пер. с древнерусского Д. С. Лихачева, О. В. Творогова. Коммент. А. Г. Боброва, С. Л. Николаева, А. Ю. Чернова при участии А. М. Введенского и Л. В. Войтовича. Ил. М. М. Мечева. – СПб.: Вита Нова, 2012. – 512 с.
 7. Лелеков Л. А. Искусство Древней Руси и Восток. – М.: Советский художник, 1978, – 159 с.
 8. Мадлевская Е. Л. Русская Мифология. Энциклопедия. – М.: Эксмо; СПб.: Мидгард, 2007. – 778 с.
 9. The Zend-Avesta. P. II: The Sirozahs, Yasts, and Nyayis / Translated by J.Darmsteter // The Sacred Books of the East translated by various oriental scholars and edited by F.Max Muller. Vol. XXIII. Oxford, 1883. – 384 p.
 10. Топоров В.Н. Древо Мировое. / Мифы народов мира. Энциклопедия. (В 2 томах.) Гл. ред. С. А. Токарев. — М.: «Советская Энциклопедия», 1987. — т. 1. А — К. — 671 с.
 11. World tree. // Encyclopædia Britannica. – URL: <https://www.britannica.com/topic/world-tree> (дата обращения 03.10.2022).
 12. Тревер К. В. Сэнмурв-Паскудж, собака-птица. – Л.: Государственный Эрмитаж. 1937. – 74 с.
 13. Зороастрийские тексты. Суждения Духа разума (Дадестан- и меног-и храд). Сотворение основы (Бундахишн) и другие тексты. Издание подготовлено О.М. Чунаковой. — М.: Издательская фирма «Восточная литература» РАН, 1997. – 352 с.
 10. Рак И.В. Мифы Древнего и раннесредневекового Ирана (зороастризм). – СПб.-Москва: «Журнал „Нева“» – «Летний Сад», 1998. – 560 с.
 11. Dhabhar B.N., The Persian Rivayats of Hormazyar Framarz. – Bombay: The K. R. Cama Oriental Institute, 1932. – 657 p.
 12. Compareti M. “Holy Animals” of Mazdeism in Iranian Arts - Ram, Eagle and Dog. – Name-ye Iran-e Bastan 9/1-2 (2009-10): 27-42 – URL: https://www.academia.edu/4968690/_Holy_Animals_of_Mazdeism_in_Iranian_Arts (дата обращения

- 03.10.2022).
13. Клейн Л. Расшифрованная «Илиада». – СПб: ЗАО «Торгово-издательский дом «Амфора», 2004. – 574 с.
 14. Бертельс А.Е. Художественный образ в искусстве Ирана IX-XV веков (Слово, изображение). — М.: Издательская фирма «Восточная литература» РАН, 1997. — 422 с.
 15. Гимбутас М. Цивилизация Великой Богини: Мир Древней Европы. – М.: «Российская политическая энциклопедия» (РОССПЭН), 2006. — 572 с.
 16. Молина М. И да съест вас собака. // Журнал «Вокруг Света». Статьи журнала «Наука в фокусе», ноябрь 2011. – URL: <https://www.vokrugsveta.ru/nauka/article/151881/> (дата обращения 03.10.2022).
 17. Геродот. История в девяти книгах. – Изд-во «Наука», Ленинград, 1972, – URL: <http://ancientrome.ru/antlitr/t.htm?a=1269001000#140> (дата обращения 03.10.2022).
 18. Гомер. Илиада. Пер. Н. И. Гнедича. – Л.: «Наука», 1990, – 572 с.
 19. Оссуарии. Электронная еврейская энциклопедия. — URL: <https://eleven.co.il/jewish-history/second-temple-period/13103/> (дата обращения 03.10.2022).
 20. Юревич Д., прот. Археологические открытия последних 50 лет, важные для изучения Священного Писания // Христианское чтение. 2005. № 25. – СПб: Изд-во СПбДА, 2005. – 240 с.
 21. Белов Г.Д. Херсонес-Корсунь. – Л.: Советский художник, 1969. – 48 с.
 22. Shahbazi A. S. ASTŌDĀN – Encyclopædia Iranica, Vol. II, 851-53 – URL: <https://iranicaonline.org/articles/astodan-ossuary> (дата обращения 03.10.2022).
 23. Авеста «Закон против дэвов» (Видевдат). – СПб.: Изд-во Политехн. ун-та, 2008. – 301 с.
 24. Пехлевийская Божественная комедия. Книга о праведном Виразе (Арда Вираз намаг) и другие тексты. Введ., транслитерация пехлевийских текстов, пер. и коммент. О.М.Чунаковой. – М.: Издательская фирма «Восточная литература» РАН, 2001. – 206 с.
 25. Мейтарчян М.Б. Погребальные обряды зороастрийцев. – М.; СПб.: Институт востоковедения РАН: Летний сад, 2001. – 248 с.
 26. Хисматуллин А.А., Крюкова В.Ю. Смерть и похоронный обряд в исламе и зороастризме. – СПб.: Центр «Петербургское Востоковедение», 1997. – 272 с.
 27. Вергилий. Буколики. Георгики. Энеида / Перевод с латинского С. Шервинского. (Серия «Библиотека всемирной литературы», т. 6). – М.: Художественная литература, 1971.
 28. Brunner C.J. APŌŠ. /ENCYCLOPÆDIA IRANICA FOUNDATION – URL: <https://iranicaonline.org/articles/apos-the-demon-of-drought>. (дата обращения 03.10.2022).
 29. Schmidt H.-P. SIMORĠ. /ENCYCLOPÆDIA IRANICA FOUNDATION – URL: <https://iranicaonline.org/articles/simorg> (дата обращения 03.10.2022).

30. Коранъ. Переводъ съ арабскаго языка Г. С. Саблукова. – Репринтное издание. – М.: Изд. МП «МИФ», 1991, – 1184 с.
31. Федорова Ю.Е. Ибн Сина и Фарид ад-Дин ‘Аттар: две версии легенды о странствии души-птицы к Богу // Litera. – 2015. – № 3. – С. 62 - 90. DOI: 10.7256/2409-8698.2015.3.17097 – URL: https://nbpublish.com/library_read_article.php?id=17097 (дата обращения 03.10.2022).
32. Фирдоуси. Шахнаме. Т. IV. (От царствования Лохраспа до царствования Искендера). Пер. с фарси Ц. Б. Бану-Лахути, коммент. В. Г. Луконина. – М.: Научно-издат. Центр «Ладомир» - «Наука», 1994. – 460 с.
33. Федорова Ю. Е. Маснави Фарид ад-Дина ‘Аттара «Язык птиц» (Мантик ат-тайр): философское прочтение поэтического текста. – Философский журнал 2015. Т. 8. № 4. С. 15-30. – URL: <https://cyberleninka.ru/article/n/masnavi-farid-ad-dina-attara-yazyk-ptits-mantik-at-tayr-filosofskoe-prochtenie-poeticheskogo-teksta> (дата обращения 03.10.2022).
34. Шиммель А. Мир исламского мистицизма / пер. с англ. Н. И. Пригариной, А. С. Рапопорт. 2-е изд., испр. и доп. — М.: ООО «Садра», 2012. – 536 с.
35. Собака в исламе // Школа исламской Онлайн-Академии «Медина». – URL: <https://medinaschool.org/library/obshestvo/kultura/sobaka-v-islame> (дата обращения 03.10.2022).

Сведения об авторе

Андрущенко Игорь Валентинович – магистр теологии, иерей, старший преподаватель Таврической духовной семинарии Симферопольской и Крымской Епархии.

Email: agiosdim@yandex.ru

I. V. Andrushchenko

SIMURG: EVOLUTION OF THE IMAGE OF A DOG AND A BIRD IN THE ZOROASTRIAN AFTER-DEATH RITUAL

***Abstract:** Using the example of the evolution of the image of the mythical Simurgh (Senmurva), the article examines the influence of the Iranian religion in the process of communicative interaction with ancient Russian culture as well as Sufi Islam. The author explains the combination of the attributes of a bird and a dog in the image of the Simurgh by the sacred meaning of these animals in the excarnation practiced in the Zoroastrian funeral rite, which continued the tradition of secondary burials of the Neolithic era. The sacred status of dogs and birds in ancient Iran is confirmed by the texts of the Avesta and Pahlavi sources. In the Avestan period, the Simurgh acts as a conductor of the souls of the dead in the afterlife. In Sassanian Iran, Simurgh symbolizes «bad» - the divine glory of the Iranian rulers. In the ancient Russian pagan pantheon, recorded in the Tale of Bygone Years, the Iranian symbol entered under the name of Simargl. After the baptism of Russia, the image of a dog-bird, filled with Christian*

meaning, was preserved in temple architecture. The Iranian poet Firdousi continues the ancient Iranian tradition in the epic poem *Shahnameh*, where Simurgh is presented as an intermediary between the worlds, a bearer of evil and a healer. After the Islamization of Iran, which led to the recognition of dogs as ritually unclean animals, Muslim writers focus on the bird features of the Simurgh, identifying the mystical flight of the soul-bird with the Miraj of Muhammad. Sufi mystics elevate the ancient image of the king of birds Simurgh to the symbol of the Absolute, transcendent to the world. Simurgh acquires such significance in the works of Ahmad Ghazali, Sanai, Suhrawardi and other Persian philosophers and poets. Sufi thought is especially expressively presented by Farid ad-Din Attar in the treatise «*Mantik at-tayr*» («*Language of Birds*»), where the Simurgh serves as a metaphor for God, the ultimate goal of the spiritual path, upon reaching which the mystic's personality dissolves, as a necessary condition for being in God.

Keywords: Simurg, Simargl, Zoroastrianism, excarnation, Slavic pantheon, Sufism.

References

1. Ukaz Prezidenta RF №809 ot 9 noiābriā 2022 goda. «Ob utverzhdenii Osnov gosudarstvennoī politiki po sokhraneniū i ukrepleniū traditīonnykh rossiiskikh dukhovno-nravstvennykh tšennostei». // Ofitsial'nyi internet-portal pravovoī informatīii. – URL: <http://pravo.gov.ru/proxy/ips/?docbody=&firstDoc=1&lastDoc=1&nd=603502873> (Accessed 28 Nov. 2022).
2. Ierusalimskiy, Yu. Yu., Rudakov, A. B. (2021). World Russian People's Council and Interreligious Council of Russia: New Formats of Interreligious and Interethnic Dialogue in Post-Soviet Russia at Turn of 20th — 21st Centuries. *Nauchnyi dialog*, 5: 355-370. DOI: 10.24224/2227-12952021-5-355-370.
3. Toksanbayev A.K. Muslim view on interreligious dialogue. / A. K. Toksanbaev // *Vestnik Viātskogo gosudarstvennogo universiteta*. – 2021. – № 2(140). – p. 52–59. – DOI: 10.25730/VSU.7606.21.018.
4. Mel'nik S.V. Sovmestnaiā rossiisko-iranskaiā komissiiā po dialogu «Pravoslavie Islam»: istoriā i osnovnye printīpy mezhrefligioznogo vzaimodeīstviā. // *Rossiā i musul'manskii mir*. – 2022. – №1. – p. 95-108. DOI: 10.31249/rimm/2022.0n0.
5. Kovalevskaiā E.G. *Istoriā russkogo literaturnogo iāzyka*. // *Izbrannoe. 1963–1999 / Pod red. d-ra filol. nauk prof. K.Ė. Shtaīn*. – SPb. – Stavropol': Izd-vo SGU, 2012. – 687 p.
6. *Povest' vremennykh let / Per. s drevnerusskogo D. S. Likhacheva, O. V. Tvorogova. Komment. A. G. Bobrova, S. L. Nikolaeva, A. Iū. Chernova pri uchastii A. M. Vvedenskogo i L. V. Voītovicha. Il. M. M. Mecheva*. — SPb.: Vita Nova, 2012. – 512 p.
7. Lelekov L. A. *Iskusstvo Drevnei Rusi i Vostok*. – M.: Sovetskii khudozhnik, 1978, – 159 p.
8. Madlevskaiā E. L. *Russkaiā Mifologiiā. Ėntīklopediā*. – M.: Ėksmo; SPb.: Midgard, 2007. – 778 p.

9. The Zend-Avesta. P. II: The Sirozahs, Yasts, and Nyayis / Translated by J.Darmsteter // The Sacred Books of the East translated by various oriental scholars and edited by F.Max Muller. Vol. XXIII. Oxford, 1883. – 384 p.
10. Toporov V.H. Drevo Mirovoe. / Mify narodov mira. Ėntšiklopediiā. (V 2 tomakh.) Gl. red. S. A. Tokarev. – M.: «Sovetskaia Ėntšiklopediiā», 1987. – t. 1. A – K. – 671 p.
11. World tree. // Encyclopædia Britannica. – URL: <https://www.britannica.com/topic/world-tree> (Accessed 3 Oct. 2022).
12. Trever K. V. Sēnmurv-Paskudzh, sobaka-ptitsā. – L.: Gosudarstvennyĭ Ėrmitazh. 1937. – 74 p.
13. Zoroastriiskie teksty. Suzhdeniiā Dukha razuma (Dadestan- i menog-i khrad). Sotvorenie osnovy (Bundakhishn) i drugie teksty. Izdanie podgotovleno O.M. Chunakovoĭ. — M.: Izdatel'skaia firma «Vostochnaia literatura» RAN, 1997. – 352 p.
14. Rak I.V. Mify Drevnego i rannesrednevekovogo Irana (zoroastrizm). – SPb.-Moskva: «Zhurnal „Neva“» – «Letniĭ Sad», 1998. – 560 p.
15. Dhabhar B.N., The Persian Rivayats of Hormazyar Framarz. – Bombay: The K. R. Cama Oriental Institute, 1932. – 657 p.
16. Compareti M. «Holy Animals» of Mazdeism in Iranian Arts - Ram, Eagle and Dog. – Name-ye Iran-e Bastan 9/1-2 (2009-10): 27-42 – URL: https://www.academia.edu/4968690/_Holy_Animals_of_Mazdeism_in_Iranian_Arts (Accessed 3 Oct. 2022).
17. Kleĭn L. Rasshifrovannaiā «Iliada». – SPb: ZAO «Torgovo-izdatel'skiĭ dom «Amfora», 2004. – 574 p.
18. Bertel's A.E. Khudozhestvennyĭ obraz v iskusstve Irana IX-XV vekov (Slovo, izobrazhenie). — M.: Izdatel'skaia firma «Vostochnaia literatura» RAN, 1997. — 422 p.
19. Gimbutas M. Tšivilizatsiia Velikoĭ Bogini: Mir Drevnei Evropy. – M.: «Rossiiskaia politicheskaiā ėntšiklopediiā» (ROSSPĖN), 2006. — 572 p.
20. Molina M. I da s'est vas sobaka. // Zhurnal «Vokrug Sveta». Stat'ĭ zhurnala «Nauka v fokuse», noiābr' 2011. – URL: <https://www.vokrugsveta.ru/nauka/article/151881/> (Accessed 3 Oct. 2022).
21. Gerodot. Istoriia v deviati knigakh. – Izd-vo «Nauka», Leningrad, 1972, – URL: <http://ancientrome.ru/antlittr/t.htm?a=1269001000#140> (Accessed 3 Oct. 2022).
22. Gomer. Iliada. Per. N. I. Gnedicha. – L.: «Nauka», 1990, – 572 p.
23. Ossuarii. Ėlektronnaia evreiskaia ėntšiklopediiā. — URL: <https://eleven.co.il/jewish-history/second-temple-period/13103/> (Accessed 3 Oct. 2022).
24. Iūrevich D., prot. Arkheologicheskie otkrytiia poslednikh 50 let, vazhnye dlia izucheniia Sviāshchennogo Pisaniia // Khristianskoe chtenie. 2005. № 25. – SPb: Izd-vo SPbDA, 2005. – 240 p.
25. Belov G.D. Khersones-Korsun'. – L.: Sovetskiiĭ khudozhnik, 1969. – 48 p.
26. Shahbazi A. S. ASTÖDĀN – Encyclopædia Iranica, Vol. II, 851-53 – URL: <https://iranicaonline.org/articles/astodan-ossuary> (Accessed 3 Oct. 2022).
27. Avesta «Zakon protiv devov» (Videvdat). – SPb.: Izd-vo Politekhn. un-ta, 2008. –

- 301 p.
28. Pekhleviĭskaia Bozhestvennaia komediia. Kniga o pravednom Viraze (Arda Viraz namag) i drugie teksty. Vved., transliteratsiia pekhleviĭskikh tekstov, per. i komment. O.M.Chunakovoĭ. – M.: Izdatel'skaia firma «Vostochnaia literatura» RAN, 2001. – 206 p.
 29. Meitarchiian M.B. Pogrebal'nye obriady zoroastriitsev. – M.; SPb.: Institut vostokovedeniia RAN: Letniĭ sad, 2001. – 248 p.
 30. Khismatullin A.A., Kriukova V.Iu. Smert' i pokhoronnyĭ obriad v islame i zoroastrizme. – SPb.: Tsentr «Peterburgskoe Vostokovedenie», 1997. – 272 p.
 31. Vergiliĭ. Bukoliki. Georgiki. Ėneida / Perevod s latinskogo S. Shervinskogo. (Seriia «Biblioteka vseмирnoi literatury», t. 6). – M.: Khudozhestvennaia literatura, 1971.
 32. Brunner C.J. APŌŠ. /ENCYCLOPEDIA IRANICA FOUNDATION – URL: <https://iranicaonline.org/articles/apos-the-demon-of-drought> (Accessed 3 Oct. 2022).
 33. Schmidt H.-P. SIMORĠ. /ENCYCLOPEDIA IRANICA FOUNDATION – URL: <https://iranicaonline.org/articles/simorg> (Accessed 3 Oct. 2022).
 34. Koran. Perevod s arabskago iazyka G. S. Sablukova. – Reprintnoe izdanie. – M.: Izd. MP «MIF», 1991, – 1184 p.
 35. Fedorova Iu.E. Ibn Sina i Farid ad-Din 'Attar: dve versii legendy o stranstvii dushi-ptits k Bogu // Litera. – 2015. – № 3. – p. 62 - 90. DOI: 10.7256/2409-8698.2015.3.17097 – URL: https://nbpublish.com/library_read_article.php?id=17097 (Accessed 3 Oct. 2022).
 36. Firdousi. Shakhname. T. IV. (Ot tsarstvovaniia Lokhraspa do tsarstvovaniia Iskendera). Per. s farsi Ts. B. Banu-Lakhuti, komment. V. G. Lukonina. – M.: Nauchno-izdat. Tsentr «Ladomir» - «Nauka», 1994. – 460 p.
 37. Fedorova Iu. E. Masnavi Farid ad-Dina 'Attara «Iazyk ptits» (Mantik at-tair): filosofskoe prochtenie poeticheskogo teksta. – Filosofskii zhurnal 2015. T. 8. № 4. p. 15-30. – URL: <https://cyberleninka.ru/article/n/masnavi-farid-ad-dina-attara-yazyk-ptits-mantik-at-tayr-filosofskoe-prochtenie-poeticheskogo-teksta> (Accessed 3 Oct. 2022).
 38. Shimmel' A. Mir islamskogo mistitsizma / per. s angl. N. I. Prigarinoĭ, A. S. Rapoport. 2-e izd., ispr. i dop. – M.: OOO «Sadra», 2012. – 536 p.
 39. Sobaka v islame. // Shkola islamskoĭ Onlain-Akademii «Medina». – URL: <https://medinaschool.org/library/obshestvo/kultura/sobaka-v-islame> (Accessed 3 Oct. 2022).

Andrushchenko Igor' Valentinovich – Master of Theology, Priest, Senior Lecturer at the Tauride Theological Seminary of the Simferopol and Crimean Diocese.

Email: agiosdim@yandex.ru

РАЗУМ В ПЕЩЕРЕ – ПЕЩЕРА В РАЗУМЕ: ИЗМЕНЕННОЕ СОЗНАНИЕ В ВЕРХНЕМ ПАЛЕОЛИТЕ

Льюис-Уильямс Д., Клотт Ж.

Перевод с английского А. Н. Володина и А. Е. Поляковой¹

Аннотация: *Наскальные изображения вместе с окружающими их фактами и обстоятельствами свидетельствуют о том, что часть франко-кантабрийской пещерной живописи верхнего палеолита была тесно связана с различными шаманскими практиками. Совмещение универсальных свойств измененных состояний сознания и самого феномена глубоких пещер привело к представлениям о сверхъестественном подземном мире, который стал, среди прочих ритуальных областей, местом поиска видений.*

Ключевые слова: *наскальная живопись, шаманские практики, измененные состояния сознания, верхний палеолит, мифология*

Введение

В Западной Европе верхний палеолит начался около 35 000 лет назад вместе с появлением – кое-где это произошло раньше – людей современной анатомии, самодовольно называющих себя *Homo sapiens sapiens*. Означенный период закончился в Европе и на Ближнем Востоке примерно 10 000 лет назад. Именно тогда люди в Западной Европе и других частях мира начали отказываться от охоты и собирательства в пользу животноводства и земледелия (см., например, [1]).

Представляется верным, что верхний палеолит Западной Европы наиболее известен удивительным расцветом искусства, или, как некоторые менее предвзятые и, вероятно, более точные в высказывании авторы предпочитают это называть, «созданием образов» (общий обзор см. [2]). В последнее время наскальные рисунки верхнего палеолита вновь привлекли к себе внимание в связи с сообщением в мировых СМИ об открытии поразительных пещер во Франции: частично затопленная Коске на Средиземноморском побережье [3] и Шове в департаменте Ардеш [4]. Хотя эта статья посвящена пещерному (париетальному) искусству, не стоит забывать и о памятниках портативного искусства, искусно вырезанных из кости, рога и бивней слонов. Их обнаруживают в культурных пластах у скальных навесов, у входа и в глубине пещер с наскальной живописью.

Пещерное искусство с момента открытия было предметом оживленных дискуссий и спекуляций. Почему люди проникали в пещеры и изображали на их стенах лошадей, бизонов, туров, шерстистых мамонтов? Какие функции выполняли изображения и сами пещеры? Что «значили» изображения? Было ли это сделано с целью охотничьей магии? Или оно было просто искусством ради искусства?

¹ Перевод выполнен по изданию: Lewis-Williams D. J., Clottes J. *The Mind in the Cave – the Cave in the Mind: Altered Consciousness in the Upper Paleolithic* // *Anthropology of Consciousness*. 1998. Volume 9. Issue 1. pp. 13-21.

Метод и теория

За этими вопросами стоят более общие методологические и теоретические проблемы: возможно ли знать, во что верили люди, жившие так давно? Их мифы, обряды и верования не сохранились, нам достались только загадочные образы. Если трудно узнать, что думают живые люди о своем искусстве, возможно ли узнать, что люди верхнего палеолита думали о своем?

Столкнувшись с этими фундаментальными эпистемологическими вопросами, исследователи разделились на два лагеря. В одном находятся профессиональные пессимисты. Они утверждают, что в принципе мы этого никогда не узнаем, и зарабатывают на жизнь тем, что пытаются разрушить чужую работу. Они справедливо отмечают, что охотники и собиратели XIX и XX веков не являлись (и не являются) «живыми окаменелостями» верхнего палеолита, которые могли бы легко ответить на наши вопросы. В другом лагере находятся исследователи, которые считают, что мы можем кое-что выяснить о верхнепалеолитических верованиях и искусстве (никто не говорит о возможности полного понимания). Такая позиция дается непросто. Даже самые оптимистичные исследователи признают, что теоретические и методологические проблемы необходимо решать открыто и прямо. Пока они не будут решены, гипотезы останутся догадками, верность которых невозможно оценить: всякое предположение будет оставаться столь же обоснованным, как и любое другое.

В последнее десятилетие был опробован новый подход к проблеме. Он основан на общепринятом положении: поскольку люди верхнего палеолита были уже *Homo Sapiens Sapiens*, то у них была такая же нервная система, как и у современных людей, будь то оставшиеся охотники-собиратели или промышленники. В данной статье мы утверждаем, что наша связь с верхним палеолитом – не единственная связь, но, по крайней мере, отправная точка: между нами и этим отдаленным периодом существует неврологический мост [5, 6].

Измененные состояния сознания

Нервная система человека рождает сознание. Это состояние, которому чрезвычайно сложно дать определение. Нервная система также рождает и измененные состояния сознания, которым дать определение легче (хотя и ненамного), как минимум в контексте интуитивно понимаемого «нормального сознания». Верхнепалеолитические люди должны были испытывать не только «нормальное сознание», но и его измененные состояния, поскольку они являются его сущностной частью и, более того, вызываются широким спектром факторов, включая прием психотропных веществ, звуковую стимуляцию, гипервентиляцию, сенсорную и социальную депривацию, боль, интенсивное сосредоточение и некоторые патологические условия. Добавьте к этому списку «сновидения», и опыт измененных состояний сознания хотя бы у некоторых жителей верхнего палеолита станет бесспорным. Измененные состояния сознания являются частью человеческого бытия, частью «пакета функций» (см. [7]). Что люди верхнего палеолита делали в состоянии измененного состояния сознания, это совершенно другой вопрос.

Способы переживания и интерпретации измененных состояний не являются «заданными» или универсальными. Для понимания этого момента полезно думать о созна-

нии как о спектре. На одном конце находится «нормальное» или «бодрствующее» сознание. Оно переходит в мечтательность, грезы, сновидения, легкие трансовые состояния и в конце концов глубокие трансы, в которых субъекты не осознают своего окружения, но становятся частью галлюцинаторного царства со своими правилами преобразований и причинности. Именно так думают об этом многие жители Запада. Но спектр делится в каждой культуре или субкультуре на свой лад. То, что считается безумием в одном обществе, может быть расценено как божественное откровение в другом. То, что для одних – видение, для других – галлюцинация. Представление об измененных состояниях сознания социально обусловлено. Но это еще не все. Оно также вовлечено в процессы установления социальных статусов и политической власти. Предвидение будущего может вызвать восхищение в некоторых обществах, но они скорее усложнят, а не облегчат прохождение в Конгресс. Поскольку измененные состояния сознания являются частью жизни человека, люди так или иначе должны примириться с ними.

Это должно быть верно и для эпохи верхнего палеолита. Были ли те люди гиперрационалистами, которые отвергали измененные состояния сознания, как аберрации? Неправдоподобно. Или они, подобно всем известным охотникам и собирателям (и всем прочим, разумеется), придавали им большое значение? Повсеместное кросс-культурное распространение среди охотников и собирателей схожих измененных состояний указывает на глубокую древность той формы ритуализированных состояний, которую мы называем шаманизмом.

Шаманский космос

Теперь рассмотрим две особенности измененных состояний сознания, которые способствуют кросс-культурному сходству [8].

Во-первых, по мере того, как люди входят в эти состояния, они часто испытывают ощущения ослабления, подъема и полета. Когда перед ними появляются образы, они верят, что входят в духовное царство, расположенное в небе или над ним. Ощущение полета естественно предполагает превращение в птицу. Изменив перспективу, они смотрят вниз на уровень повседневной жизни. Птицы, конечно, тесно связаны с шаманами во многих культурах.

Во-вторых, по мере того, как люди движутся к «дальному» концу спектра, они начинают ощущать вокруг себя завихрения и то, как некая сила затягивает их внутрь вихря. По бокам этого вихря иногда возникает решетка, в сегментах которой показываются знаковые образы [9]. Ощущение сжатия, затрудненного дыхания и втягивания в вихрь часто предполагают вход в туннель, ведущий под землю. На другом конце туннеля находится иное царство, населенное уникальными существами, духами, животными и монстрами. Все это заложено в нервной системе человека. В уме человека находится пещера. В шаманских обществах этот опыт приводил к вере во хтонический мир, посещение которого по силам шаману.

Таким образом, шаманский космос многослоен. В простейшем случае насчитывается три уровня: повседневная жизнь, царство наверху и царство внизу. Верхнее и нижнее царства вторгаются в повседневную жизнь, и именно шаманы, путешествуя по

оси мира (которую часто представляют как дерево или дыру в земле), могут стать посредниками между мирами.

Мы утверждаем, что в эпоху верхнего палеолита известняковые пещеры Западной Европы воспринимались как топографические эквиваленты психического опыта вихря и нижнего мира. Пещеры были вратами в подземный мир, а их поверхности – стены, потолки и полы – лишь тонкой перегородкой между теми, кто отваживался войти, и существами подземного царства. Это контекст западноевропейского пещерного искусства. Контекст, который был создан взаимосвязью универсальных нейропсихологических переживаний и топографически расположенных пещер.

Когда люди верхнего палеолита украшали эти пещеры рисунками и высеченными изображениями животных, знаками и, реже, человеческими фигурами, они порой использовали определенные измененные состояния сознания для создания в каждой пещере особого, социально и исторически обоснованного подземного царства [10]. Во всем остальном непостижимые особенности верхнепалеолитического пещерного искусства объединены и разъяснены этим положением [8, 11].

Мембранная скала

Многие изображения включают в себя особенности поверхности, на которой они размещены. Иногда глазом животного становилась небольшая конкреция; естественная выпуклость скалы превращалась в грудь или плечо животного, край выступа оказывался



Рисунок 1. Голова лошади. Остальная часть животного, как может представиться наблюдателю, находится за скалой. Руффиньяк, департамент Дордонь, Франция

спиной. К природным образованиям художники добавляли линии, тем самым превращая данное в сотворенное. Часто кажется, что эти образы выходят из каменной стены. В пещере Руффиньяк, к примеру, голова лошади нарисована сбоку от выступающей кремневой конкреции. Остальная часть лошади, по-видимому, находится за скалой (рис. 1).

Эти и другие особенности искусства позволяют предположить, что люди искали животных в извилинах подземного мира как зрением, так и осязанием; не «настоящих» животных, но духов-животных, которые могли бы стать их проводниками и помощниками. Таким образом, пещеры были подобны недрам подземного мира, а полы, стены и потолки – тонкой «мембраной» между людьми, которые рискнули войти, и миром духов. Через эту «мембрану» шаманы пытались привлечь духов.

Такая интерпретация подкреплена общей характеристикой некоторых галлюцинаций, порожденных структурой нервной системы человека, а потому – универсальных. Галлюцинации часто проецируются на такие поверхности, как стены или потолок. Современные представители западной культуры уподобляют это переживание показу слайдов или фильму: видения «плавают» и движутся по

«экрану» [9]. Учитывая сенсорную депривацию, вызываемую пещерами, и оставляя в стороне другие провоцирующие факторы, мы можем констатировать, что некоторые люди верхнего палеолита должны были галлюцинировать в них и, сверх того, что некоторые из этих видений были спроецированы на поверхности вокруг них. Мы предполагаем, что, пытаясь зафиксировать эти видения, люди искали подходящие поверхности и добавляли следы, чтобы воссоздать ментальные образы. Рисунки, создаваемые ими таким образом, не были «рисунками» в обычном смысле этого слова; не были они и изображениями чего-то другого – ни привидевшегося, ни «настоящих» животных. Скорее, это были зафиксированные навеки видения.

Сразу становится более понятным еще один тип верхнепалеолитического изображения. Когда источник света (не электрического, который теперь, к сожалению, есть в некоторых пещерах) находится в определенном положении, тени, отбрасываемые на скалу, иногда представляют для выжидающего зрителя часть животного, скажем, линию спины бизона, как в пещере Нио в департаменте Арьеж во Франции. Потребовалось всего несколько искусных штрихов, чтобы добавить голову, ноги и живот. Если источник света перемещается, животное уходит обратно через «мембрану». Таким образом, человек получает власть над животным: он или она может заставить его приходиться и уходить по своему желанию. С другой стороны, животное имело власть над человеком, поскольку, если тот хочет, чтобы животное оставалось видимым, он или она должны сохранять определенную позу; если расслабиться и позволить свету двигаться, то дух животного исчезнет.

Мы утверждаем, что методы, которые мы до сих пор описывали, использовались для взаимодействия с духами животных, находящихся за мембраной. Другие практики были ориентированы в ином направлении. Например, в Энлене, одной из трех пещер Вольпа, сотни маленьких фрагментов костей были воткнуты в трещины стены [12]. Они находились на разном расстоянии от пола и были наклонены во всех возможных направлениях. У них могла отсутствовать какая-либо прагматическая функция. В других пещерах, например, в пещере Труа-Фрер – еще одной из пещер Вольпа, – зубы животных и каменные артефакты были размещены в расщелинах [13]. Они, по всей видимости, были принесены под землю специально для размещения в нишах. Во всех этих случаях люди переправляли вещи в подземный мир. Чего именно они этим добивались, мы пока не знаем.

Нейропсихологическая модель

До сих пор мы имели дело только с отдельными сторонами предметных образов. Но есть и большая абстрактная (геометрическая) составляющая искусства верхнего палеолита. Меандры, точки, зигзаги и параллельные линии порой считались отдельной системой символов. Действительно, одной из самых озадачивающих особенностей наскального искусства охотников и собирателей служит глубокая связь между предметными и геометрическими изображениями. Объяснение этой связи следует искать в структуре нервной системы человека и в том, как эта система все глубже и глубже погружается в измененные состояния сознания. Нейропсихологическая модель различает три стадии измененного сознания [5].

По мере того, как люди движутся по спектру от бодрствующего сознания к слегка

измененному состоянию, они иногда видят геометрические фигуры: зигзаги, волнообразные линии, яркие точки в облаках или линиях, извилистые линии, наборы параллельных линий и так далее [14, 15]. Это первая стадия. Геометрические видения этой стадии известны как «константные формы», «фосфены» и «энтлоптические явления». Поскольку они порождены нашей нервной системой, они распространены среди всех людей. Повсеместно, независимо от культурного происхождения, люди имеют возможность их видеть. Они вызываются факторами, которые мы уже перечислили, а также мигренью и скотомой. Вновь мы должны подчеркнуть, что эти формы универсальны. Выбор из всего спектра форм и придание им значения полностью обусловлено культурой. Например, народ тукано в Южной Америке использует несколько волнистых линий и точек, чтобы изобразить Млечный Путь – цель шаманского полета [16]. В других обществах такие точки могут означать совсем иное.

На второй стадии люди пытаются осмыслить энтлоптические феномены [17]. Они делают это культурно специфическими способами и в соответствии со своим эмоциональным состоянием. Например, жители Запада могут интерпретировать яркую точку как бомбу, если они боятся, или как чашку воды, если хотят пить. Христиане, в состоянии религиозного ожидания, могут принять яркую точку за потир, в котором хранится Свет Мира.

Хотя энтлоптические феномены находятся в самом начале спектра состояний измененного сознания, они сохраняются и на третьей стадии – глубокого транса [9]. Здесь они сочетаются с иконическими изображениями людей, животных и монстров. Таким образом, они становятся неотъемлемой частью мира духов, независимо от того, каковы их специфические значения, установленные культурой. Мы утверждаем, что здесь находится ответ на загадку происхождения некоторых геометрических наскальных рисунков, а также, что волнует нас много более, на загадку сочетания геометрических и предметных изображений в искусстве верхнего палеолита (рис. 2). Вместе эти два вида изображений образуют единое целое. Все они являются частью духовного опыта и их расположение на стенах-мембранах глубоких пещер больше не вызывает удивления.



Рисунок 2. Изображения в пещере Шове. Фрагмент панели красных знаков в «галерее рук».

Также на третьей стадии люди могут почувствовать себя слитыми с возникающими образами. Порой они ощущают себя отчасти или полностью превращенными в животных. Согласно представлениям шамана, так он разделяет силу своего проводника – духа-животного. Шаманы верят, что в форме животного они могут путешествовать за пределы своих тел.

Такие изображения встречаются в искусстве верхнего палеолита, их называют териантропы. Один из самых ранних образцов верхнепалеоли-

тической резьбы относится к ориньякскому периоду (около 35 000 – 28 000 до н. э.). Это человек с кошачьей, вероятно, львиной головой. Раскрашенные и гравированные териантропы известны также с заключительного периода верхнего палеолита – мадленского (16 000 – 11 000 до н.э.) «Колдун» из Пещеры трех братьев, возможно, является самым известным териантропом верхнего палеолита (рис. 3). В недавно открытой пещере



Рисунок 3. «Колдун» был создан около 13 000 лет до н. э. Изначально был воспринят как изображение первого божества, современные исследователи склонны усматривать в рисунке фигуру шамана, который выполняет ритуал.

Шове есть еще один прекрасный пример: голова бизона объединена с человеческим телом.

Териантропы не характерны для искусства верхнего палеолита, представление о них чаще встречается в других шаманских практиках. Но они являют собой устойчивый отличительный признак, указывающий на глубокую связь между шаманом и духом-животным.

Измененные состояния сознания и социальный контроль

До сих пор мы рассматривали роль измененного состояния сознания и связанной с ним шаманской космологии в создании произведений искусства верхнего палеолита.

Мы также указывали, что способы, которыми обозначаются измененные состояния и видения, всегда социально обусловлены. Отметив ключевые аспекты подземных изображений, мы можем рассмотреть социальную роль самих пещер.

Борьба за контроль над доступом к измененным состояниям сознания, а также за регламентацию типов изображений, которые могут считаться подходящими для разных классов людей, идет постоянно [10]. Этот вид социальной дифференциации почти наверняка проецировался и на топографию пещер. В некоторых пещерах есть просторные залы, богато украшенные величественными образами. В тех же пещерах часто встречаются небольшие туннели, в которые могут протиснуться только один или два человека, но и здесь есть рисунки, часто выполненные несколькими уверенными штрихами. Например, в Ласко богато украшен сравнительно большой «зал быков». Гораздо глубже, в самом конце пещеры, «кошачий лаз» декорирован лишь набросками. Очевидно, что с разными частями пещеры были связаны разные практики [8].

Большие изображения украшенных залов, вероятно, создавались коллективно. По всей видимости, сообщества людей распределяли трудовые задачи, чтобы подготовить достаточное количество краски, соорудить конструкции для работы на высоте [18] и создавать большие изображения. Более того, представляется, что в этих пространствах совершались общинные ритуалы. Каждое пространство представляло собой сконструи-

рованный сегмент подземного мира. Возможно, некоторые из ритуалов служили подготовительным этапом к индивидуальному опыту, к которому стремились те немногие, кто дерзал пойти дальше, вглубь подземного мира, в поисках духов животных. В уединенном созерцании, испытывая сенсорную депривацию, будучи в состоянии тактильного, визуального и ментального поиска, некоторые люди находили духов животных и фиксировали эти видения, таким образом обретая шаманскую силу и животных-проводников.

Мы утверждаем, что пещеры могли быть социально дифференцированы не только по топографии, но и по изображениям. Часть людей могла быть допущена только в некоторые части. Как спектр сознания был разделен и определен, так и пещеры были социально дифференцированы. Когда люди двигались по пещерам, они устанавливали свой статус или бросали вызов статусу других. И пещера, и искусство стали инструментами социальной дифференциации и соперничества. Здесь, в самом истоке религии, были посеяны семена социального разделения и господства, иерархии и жестокости. Сознание всегда служило местом борьбы.

Вывод

Опираясь на результаты нейропсихологических исследований измененных состояний сознания и тех аспектов шаманизма, которые, вероятно, связаны с нервной системой человека, мы наметили объяснение пещерного искусства верхнего палеолита, которое объединяет его разнообразные черты в связную картину. В пещере разум наполняет пространство существами и духами животных. Но есть еще и пещера в уме, проложенная там нервной системой человека. Когда топографическая пещера и пещера в уме сошлись в верхнем палеолите, возникла новая реальность и родилось ошеломляющее искусство.

Список литературы

1. Mellars P., Stringer, C. The human revolution: Behavioural and biological perspectives on the origins of modern humans (Edinburgh: Edinburgh University Press, 1989).
2. Bahn P. G., Vertut J. Images of the Ice Age (Leicester: Windward, 1988).
3. Clottes J., Courtin J. The Cave beneath the Sea: Paleolithic Images at Cosquer (New York: H.N. Abrams, 1996).
4. Chauvet Jean-Marie, Eliette Brunel Deschamps, Christian Hillaire Dawn of Art: The Chauvet Cave (New York: H. N. Abrams, 1996).
5. Lewis-Williams J. D., Dowson T. A. "The Signs of All Times: Entoptic Phenomena in Upper Palaeolithic Art", *Current Anthropology* 29 (1988): 201-245.
6. Lewis-Williams J. D. "Wrestling with Analogy: A Methodological Dilemma in Upper Palaeolithic Art Research", *Proceedings of the Prehistoric Society* 57 (1991): 149-162.
7. Siegel R. K., West J.W. Hallucinations: Behaviour, Experience, and Theory (New York: John Wiley and Sons, 1975).
8. Lewis-Williams J. D. "Harnessing the Brain: Vision and Shamanism in Upper Palaeolithic Western Europe", *Memoirs of the California Academy of Sciences* 23 (1997): 321-342.
9. Siegel R. K. "Hallucinations", *Scientific American* 237 (1977): 132-140.

10. Lewis-Williams J. D. "Modelling the Production and Consumption of Rock Art", South African Archaeological Bulletin 50 (1995): 143-154.
11. Clottes J., Lewis-Williams J. D. Les Chamanes de la Prehistoire: Transe et Magie dans les Grottes Ornees (Paris: Le Seuil, 1996).
12. Begouen R., Clottes J., Giraud J.-P. "Os Plantes et Peintures Rupestres dans la Caverne d'Enlene", Pyrenees Prehistoriques (1996).
13. Begouen R., Clottes J. "Apports Mobiliers dans les Cavernes du Volp (Enlene, Les Trois-Freres, Le Tuc d'Audoubert)", Altamira Symposium (1981): 157-188.
14. Kluver H. Mescal and Mechanisms of Hallucinations (Chicago: University Press, 1966).
15. Eichmeier J. Mescal and Mechanisms of Hallucinations (Chicago: University Press, 1974).
16. Reichel-Dolmatof G. Beyond the Milky Way: Hallucinatory Imagery of the Tukano Indians (Los Angeles: UCLA Latin America Center, 1978)
17. Horowitz M. J. Hallucinations: An Information-Processing Approach in Siegel and Louis J. West, eds. Hallucinations: Behavior, Experience, and Theory. New York: John Wiley and Sons, 1975, pp.163-195.
18. Leroi-Gourhan, A., Allain J. Lascaux Inconnu (Paris: Centre National de la Recherche Scientifique, 1979).

Сведения об авторе:

Дэвид Дж. Льюис-Уильямс — директор Отдела исследований наскального искусства Факультета археологии Витватерсрандского университета.

Email: 107geb@cosmos.wits.ac.za

Сведения о переводчиках:

Володин Андрей Николаевич – кандидат культурологии, доцент кафедры культурологии и социокультурного проектирования, Крымский федеральный университет им. В. И. Вернадского (г. Симферополь)

Email: volodinan@cfuv.ru

Полякова Анна Евгеньевна – бакалавр направления подготовки «Культурология», Крымский федеральный университет им. В. И. Вернадского (г. Симферополь)

David J. Lewis-Williams is Director of Rock Art Research Unit Department of Archaeology University of the Witwatersrand.

Email: 107geb@cosmos.wits.ac.za

Volodin Andrey Nikolaevich – PhD in culturology, Simferopol, Crimean Federal V. I. Vernadskiy University.

Email: volodinan@cfuv.ru

Polyakova Anna Evgenievna – Bachelor of Culturology, Simferopol, Crimean Federal V. I. Vernadskiy University.

ПОЛИТОЛОГИЯ

УДК 327.8; 316.77

A STUDY OF WESTERN MEDIA COVERAGE FROM THE PERSPECTIVE OF SPORTS POLITICIZATION: A CASE STUDY OF CHINA

Li Menglong, Qin Benchuyue, Xuan Jiaying

Abstract: *The original purpose of the International Olympic Games was to promote world peace outside of politics, but politics is often an important factor in the success of the Games. Throughout the history of international Olympic development, the Olympic sport has been unable to escape the fate of being politicized. By the beginning of the 21st century, Western countries, represented by the United States, stigmatized the Winter Olympic Games held by China and Russia on various grounds such as «human rights». Politicization of Sports in recent years, China has been paying more and more attention to building its soft power, and despite the complicated and severe international situation, China is trying its best to present a positive image to the world, tell a good Chinese story, and resist the sometimes malicious voices in the public opinion arena. The world's attention is once again focused on China, but the focus of each perspective is different, and a «counter-current» represented by the United States and the United Kingdom is particularly vivid in the media coverage. This paper attempts to explore the discourse and focus of the Western media, led by the U.S. and the U.K., when reporting on major events held in China, in order to further clarify the current obstacles and challenges to China's «soft power» diplomacy in the Winter Olympics, and to identify the preparations and countermeasures needed by the national media. While this type of campaign is not fresh in itself, and to some extent accompanies almost all major international competitions, it vividly demonstrates how negative press in the British and American media can offset the associated image dividends.*

Keywords: *Politicization of sports, Beijing Olympics, Guangzhou Asian Games, Beijing Winter Olympics, British and American media, mass media, national image, social media*

INTRODUCTION

As the 22nd World Cup kicks off in Qatar on November 21, 2022, a decade of controversy has surrounded the quadrennial international soccer tournament, with Qatar at the center of the controversy. A large number of Western media outlets have denounced Qatar as «unworthy» of hosting the sporting event, calling on fans around the world to boycott the World Cup in Qatar. In an article published by ALJazeera titled «The Qatar World Cup is about to shatter colonial myths,» the author writes: «the Euro-American imagination has long dictated what is “good” while determining how the Oriental “other” is represented. And the World Cup offers an opportunity to reset these narratives.» Besides, the article notes that «Yet while football

fields are supposed to inspire international unity and a spirit of sportsmanship, there shows in the systematic, relentless and racially prejudiced campaign in the West against Qatar in the years leading up to this World Cup.» So no matter how carefully Qatar prepares for the World Cup, «Qatar was viewed with disdain the moment it won its bid, treated as an outsider gatecrashing a party of the elite.»¹

Major international sporting events, especially the Olympic Games, are not only a platform for the host country to demonstrate its political strength, economic status and international influence, but also a good opportunity to showcase the country's cultural soft power. Before the opening of Olympic Games/Asian Games, it is important to identify its key ideas, communication components and its strategic objectives. Given the number of countries and the sheer scale of the games, the preopening publicity preparations are very important, and this is related on the success of the Olympic Games/Asian Games. For example, the 2008 Beijing Olympics featured the new image of the dynasty in the media several times before the games; the 2014 Sochi Winter Olympics focused on promoting the new Russian image, using the new Sochi Winter Olympics logo to break the previous stereotypes of Russia in the West and promote a vibrant, digital and modern Russia.

As the largest sports forum and the most popular entertainment product, the Olympic Games provide host countries with the opportunity to shape or improve their foreign policy image, national reputation, and, as many experts in the field of international relations have pointed out, serve as a platform to showcase the «soft power» of the country. This paper presents a chronological analysis of Western media coverage of China's hosting of international sporting events, with case studies of the 2008 Beijing Olympics, the 2010 Guangzhou Asian Games, and the 2022 Beijing Winter Olympics. According to the collected data, critical, overtly biased, and politicized sports events dominate, with many reports focusing not on the games themselves, but on China's «human rights protection» and «rights expansion». What actions should China take to deal with these pressures and how to improve the country's effective media strategy? Faced with a series of challenges such as the continuous impact on traditional media, the increasing threat of cyber security, and the pressure of stigmatization of Western public opinion, it will become an important issue for Chinese media to explore how to make use of the respective advantages of Russia and China in the field of new media development, learn from each other, develop exchanges and cooperation, provide more high-quality media public products, enhance the international influence of national media, and deepen media cooperation between Russia and China to deal with the malicious Western intentions to politicize sports events.

METHODOLOGY

While analyzing Western media coverage of the major sporting events in China, the research has been based on primary and secondary sources, as well as on qualitative research methods of documentary and case study analysis. The original reports issued by the Western media were wildly collected and analyzed, and the information and insights of the articles from the different media were summarized in order to understand the logic of the discourse

¹ For more information, please refer to <https://bbcgoossip.com/news/the-qatar-world-cup-is-about-to-shatter-colonial-myths/>

and the main intentions. Thus identifying the main issue or challenge that this paper focuses on, namely the fact that China is extensively attacked by the Western media for non-sporting issues in the context of sporting issues. In addition to the first-hand information, we have made full use of the available statistical results and analyses to further substantiate and highlight the concerns of this article and to enrich the thinking on the issue, such as its background, causes and implications, on the basis of which the research attempts to propose some solutions or effective recommendations.

THE IMPORTANT OF MASS MEDIA TO INTERNATIONAL MAJOR SPORTS EVENTS

The mass media has a wide range of communication, a strong timeliness, rich content and a wide audience to promote the process of holding the Olympic Games. Regarding these aspects, mass media has a very special position. With the charm of sports competition, mass media attracts viewers and readers all over the world, shortens the social distance between sports and people, speeds up the spread of sports, expands the social coverage of sports, raises people's awareness of sports, and promotes the development of sports technology; sports cannot be separated from mass media, and mass media cannot be separated from sports². Under the conditions of modern information society, the characteristics of the Olympic Games and the image (success or failure) of the Games in the minds of the audience are directly related to the tone of the publications covering the event. At the same time, considering the country's participation in the Winter Olympic program and the specific connection of the Games with the hosts, the coverage of the Games affects the national image of the participating and host countries, especially the hosts, which, if properly organized, may become an effective conductor of «soft power» and contribute to the desired national image. The media are often used as a tool for the implementation of governmental will and diplomatic strategies, and they strongly influence the development of international relations in the context of globalization. In the era of globalization, mass media can cause «soft blows» to international politics, as opposed to hard military blows, which can cause a total cultural, political and positive blow to a country. Mass media are less restricted by time, have a wide range of communication, are time-sensitive, rich in content, and have a wide audience, and often act as a means of political struggle and have a strong impact on traditional national security concepts³.

Mass media drives the growth of Olympic audience and influences the construction of national image. The modern Olympic Games are very different from the Olympic Games revived by Baron Pierre de Coubertin in 1896: for more than a century, there have been both Winter and Youth Olympic Games, as well as Paralympic competitions. The format of the Olympic Games has become diverse. Most important, however, is the shift towards globalization that has occurred in the information environment. Mass media and sports communication in the context of globalization have driven the development of world sports in such conditions that

2 Huang S. K., Lin S. N.. The influence of mass media on China's sports communication in the post-Olympic era under the background of globalization. Liaoning Sports Science and Technology, 2012, 34(01): 35-37+46. DOI: 10.13940/j.cnki.lntykj.2012.01.014.

3 Wang Jiayu. The influence of mass media on political struggle in the era of globalization. Xi'an Social Science, 2011, 29(02): 130-132+177.

information has almost no barriers below and time, and the audience has grown significantly. It is important to note that not only quantitative indicators have changed (for example, the reach of «traditional media» - TV and radio), but also the nature of information received: the diversity of mobile devices allows viewers to follow events in real time and access to information are constantly increasing. In the context of this information boom, the Olympic Games offer an opportunity to reinforce the image of the host country through an aggressive campaign, a mega-project with human values. At the same time, there is no way to change objective indicators (e.g. athletes' performances), which may be infinitely amplified by the media or ignored as unimportant events.⁴ (For example, in the 2022 Beijing Winter Olympics, in the 500m men's short track speed skating competition, South Korea's Huang Daxian had an accident during the competition and not only failed to collect his blade in time before falling out of the race, but also raised his ice skates high, while it was China's Wu Dajing behind him, causing Wu to be disturbed in the final sprint and failed to enter the final.)

MASS MEDIA AND COMPETITION OF SOFT POWER

With the dividends of mass communication and the potential of international sporting events to project the «soft power» of the host country, they can be an effective tool to enhance the image of the country (In some studies, even the level of organization of the Olympic Games and athlete performance factors are included in the «soft power» index). However, before the games began, the organizers faced the opposite trend: the Western media, led by the United Kingdom and the United States, portrayed China in a negative light, diverting the audience's attention away from the sporting event itself. These included boycotts of Olympic events, fears about the safety of the games, China's respect for human rights and freedoms, and conflicting assessments of the construction of Olympic facilities (mainly environmental aspects). There are many historical continuity issues, and there have been many instances of countries participating in large-scale boycotts of the Olympics, such as the South African boycott associated with apartheid in the late 1960s and early 1970s, which exemplify the trend toward politicization of the Olympics. It is because of the political context that accompanies the competition that these events have continued to arise. The rules of the Olympics imply the presence of certain political categories: for example, the division of participants according to nationality, the use of national attributes - emblems, national anthems and flags. Moreover, individual components of the Games, especially the opening ceremony, do in fact have a political dimension - there is always a large number of foreign leaders in attendance, which makes it look like an important international forum.

CASE STUDIES

2008 Beijing Olympic Games

The 2008 Beijing Olympics, from the opening ceremony to the performance on the field to the closing ceremony, from the front stage to the backstage, China completed an excellent answer sheet, giving the nation a sense of pride and identity, and giving foreign people a chance to get to know China. In such a grand international sports event, the Western mainstream

4 Д.Е. Воинов, «Мягкая сила» Игр «Сочи-2014» и зарубежные медиа: анализ политико-информационного фона российской Олимпиады, Вестн. Моск. ун-та. Сер. 25: Международные отношения и мировая политика. 2015. № 2

media coverage of the Beijing Olympics became the main force of international public opinion, spreading the image of China in its perspective to the world, but in the process of information selection and processing, it actually produced a large number of misinterpretations and misunderstandings, causing a real negative impact on China's soft power.

In the run-up to the opening of the 2008 Beijing Olympics, the focus and discourse of the Western mainstream media was clearly negative, with a predominantly «accusatory» and «unfavorable» attitude. After the opening ceremony, the proportion of neutral colors in the reports increased, but there were still more negative reports on China than positive ones. The Western media diverted attention from China's outstanding performance in various ways, often interpreting the events from a special perspective, which lost objectivity and to a certain extent deliberately vilified China's national image in the Beijing Olympics.

Taking the New York Times' coverage of the Beijing Olympics as an example, some scholars have conducted detailed statistics on the sample, which provides an observation point for exploring how the Western mainstream media construct China's national image. In the sample of direct headlines, it is estimated that: sports coverage directly about Phelps (23 articles, 23%), basketball (22 articles, 22%, including only 2 articles about Yao Ming), volleyball (12 articles, 12%, including 4 articles about coach Lang Ping and the Chinese team), gymnastics (2 articles, 2%), and track and field (8 reports, 8%, including 3 reports on Liu Xiang's withdrawal), 3 reports on table tennis (3%), 1 report on boxing (1%), and the rest are reports on other national players' awards.⁵ The analysis shows that its coverage highlights the outstanding achievements of American athletes, while selecting some disadvantageous sports of China and information about several Chinese athletes' injuries or withdrawals, which is evident in the New York Times' deliberate practice of downplaying China's outstanding achievements on the field.

In the sample of indirect headlines, that is, direct coverage of non-Olympic sports, the main concentration is in the World section of the New York Times pages (40 articles, 58.8%), the Business section (10 articles, 14.7%), the Science and Technology section (1 article, 1.47%), the Literature and Arts section (2 articles, 29.4%), the Commentary section (6 articles, 8.8%), the Sports section (7 articles, 10.3%), and the New York section (2 articles, 29.4%). This actually increases the exposure of such news and attracts more attention. Political news was the focus, with human rights and environmental issues about China, as well as a lot of spin on attacks on dead and injured American tourists, creating the impression to the foreign public that U.S. citizens are in an unsafe situation in China, which distort and amplify Chinese political, social, and ecological issues.

Behind the New York Times' figures, similarly, some negative reports by other Western mainstream media such as Associated Press (AP), Reuters and Agence France-Presse (AFP) all have three main potential reasons: First, such media have always been accustomed to covering the Olympics in the form of topic bundles, and in this Beijing Olympics, the coverage of pure sports topics does not fit the personality of their discourse, but tends to focus more on political topics. As Britain Reuters editor-in-chief had publicly stated on the eve of the Games, «As with any previous Olympics, we will not only cover the sporting events themselves, but also

5 Piping, Zhang Weimin. Foreign media's coverage of China under the framework of construction: The New York Times' coverage of the Beijing Olympics as an example. *News World*, 2009(03):14-15.

focus on various related areas such as politics, economy and society of the host country.»⁶ Thus skepticism and criticism of China's human rights issues, Tibetan issues, security efforts, and China's environmental pollution and air quality were ubiquitous in their coverage.

Secondly, the Western media pushes negative news, spreading positive news is considered less meaningful, and conversely criticism and exposure are considered powerful, and this value judgment together with its monetary interest makes the positive news of Beijing Olympic Games scarce.

Thirdly, the media's communication can hardly hide the political and ideological point of view behind it-international communication starts with confirming the correctness of its own ideology and making judgments on what is alien to it⁷, journalists from abroad hardly have similar cultural and value backgrounds with domestic ones, so their room for understanding and tolerance is limited, especially the international political considerations, the denigration and discrediting of socialist values by the U.S. and Western countries, and the suspicion and worry about the rise of China make the prejudice and misinformation even deeper.

As a weak player in the international communication discourse, China's major domestic media have limited influence at the international level, and are in fact greatly influenced by the various reports of the Western mainstream media, and various stereotypes will not be easily removed. China's overall soft power development will also encounter many setbacks.

But China was not entirely passive, and in the 2008 Beijing Olympics, a hard-won opportunity to express itself to the world, it also tried to partially balance the negative impact of Western public opinion through practical actions. In the opening ceremony and various image designs of the Beijing Olympics, China injected a lot of Chinese elements into them, which were well conceived and reflected the profundity and beauty of Chinese culture, such as the logo design with Chinese characters, the torch design with scrolling clouds, the costume design with celadon idea, the medal design with inlaid Hetian jade, etc.⁸, all of which give people visual enjoyment; In addition, the Bird's Nest, as the main venue of the Beijing Olympic Games, has been named by Time Magazine, The Times and The Guardian as one of the world's ten most outstanding buildings in 2007. Even though these cultures and designs have had limited exposure in the Western mainstream media, they have enhanced the national image of the country.

When faced with unexpected events, the Chinese government's timely and effective public relations actions played an important role in improving the trend of international public opinion. The Beijing Organizing Committee held several press conferences, informed the media promptly, and informed the public of the latest information available and how to handle the situation, thus avoiding the negative effects of poor information.⁹

All in all, the 2008 Beijing Olympics were a success, with China becoming the first Asian

6 Wang Gengxi. A review of three major Western news agencies' coverage of the Beijing Olympics in China. *News Knowledge*, 2008(12):43-44.

7 Tou Jiguang, Huang Jibing. The game of China's national image in the information communication of Beijing Olympic Games. *Journal of Chengdu University (Educational Science Edition)*, 2008(03):1-4

8 Tang Yunbing. China's national image being watched: A study of visual culture communication of Beijing Olympic Games. DOI:10.13598/j.issn1004-4590.2010.02.006.

9 Same as 5

country to top the gold medal table in the history of the Olympics, highlighting its booming sporting career and making it a source of pride for the Chinese people; it also made China more open to the world. At the same time, we need to see the important role played by international communication, to look at foreign media reports rationally and to understand the motivation behind them. Because of the huge differences in ideology and political systems, the majority of the Western media have a deep-rooted preconception of China, and it is not realistic at this stage to expect the Western media to take the initiative to change the misinterpretation of China's image. The only thing we can do is to explore various ways to change this situation, mainly in three major ways: first, to gradually reduce the chances and degree of misinterpretation by the Western mainstream media; second, to effectively participate in international communication by various forces in China; and third, to transform foreign propaganda into cultural exchange and communication.¹⁰

Guangzhou Asian Games

The 2010 Asian Games in Guangzhou was another major event for China to showcase itself on the international stage after the 2008 Beijing Olympics and the 2010 Shanghai World Expo. In general, overseas media coverage of the Guangzhou Asian Games has been dominated by Asian media, with less attention from Western media. There are several reasons for the relatively low attention of the Western media: 1. the Shanghai World Expo has just closed, and its large scale and high profile make its news value much higher than that of the Asian Games; 2. the Asian Games involves fewer Western countries among the participating countries, and the Asian Games itself is less attractive to Western countries; 3. the strict control of the Chinese media hinders the Western media from reporting. From the collected Western media reports, we can see that there are positive and negative comments on the Guangzhou Asian Games, but the degree of criticism on the Asian Games is much less than that on the Olympic Games and the Shanghai World Expo.

The search reveals that most of the reports about the Guangzhou Asian Games have objective headlines, and there are still a small number of subjective headlines implying the possibility of disparaging the image of the Guangzhou Asian Games and China. In terms of content, 1. the reports directly related to the content of the Asian Games expressed recognition and praise for the wonderful water performance of the opening ceremony. 2. most of the news focused on aspects other than the event itself, with most of the reports on infrastructure construction, transportation, and environment existing. The New York Times' «Asian Games - Guangzhou Settles Final Details of Asian Games Work,» noted that the prestigious Asian Games has made residents complain and will waste money, but ordinary people are afraid to have complaints for fear of retaliation. In «China's Asian Games host city takes 'coercive measures' to clean up air,» Reuters focuses on the environmental problems caused by the Asian Games, pointing out that a series of measures taken by the Guangzhou government during the Games, such as banning barbecues, halting construction work, banning private cars and requiring free subway rides, caused chaos in public transportation and the potential for poor policy implementation. 3. Western media are also interested in the topics of Asian Games security and relocation of local residents. The Associated Press, in its report «Local residents to

10 Same as 6

be relocated for the opening of Asian Games», said that the reason behind the Asian Games, which is very exciting but the nearby residents cannot watch it at home, is the relocation of residents to ensure the security work is foolproof, which is a violation of the right to freedom of residence and human rights. Accusations of security problems are mainly related to newly announced bans that affect the lives of residents, such as the requirement to show ID cards to buy medicine in pharmacies in Guangzhou, while «high security» security checks are almost everywhere in Guangzhou, and the athletes' and media villages are surrounded by multiple layers of barbed wire and uniformed guards are on duty at the entrances around the clock. The atmosphere of the Asian Games was affected by the «military-like buildings».4. The Western media continued to make accusations about the so-called democracy and human rights issues in the Asian Games. For example, the BBC's «Asia Pacific Watch» carried two negative stories from Radio Free Asia: «Chinese dissident writers driven out of Guangzhou during Asian Games» and «Chinese crackdown on unofficial Protestant house church meeting on eve of Asian Games». 5. There were some far-fetched interpretations of the Asian Games in the Western media, such as the sailing show at the opening ceremony, in which the Western media tried to politicize by giving political significance to the show. The US «Newsweek» (Dec. 6) said that this was China's «hint at the Sino-Japanese fishing boat dispute» and a display of China's «tough diplomatic attitude», revealing China's «nationalist deterrent» and «hints of maritime expansion».

Although several Western media were able to cover the state of the Asian Games relatively objectively, it does not mean that the Western media have completely changed their stance and way of reporting on China. We can accept and correct the criticism of relative objectivity, but there is still the phenomenon of politicizing sports events and linking them to topics such as human rights/democracy/freedom.

2022 Beijing Winter Olympic Games

On the eve of the Olympic Games, China made ample preparations for such a special occasion, and on the basis of the almost complete completion of the hardware facilities for the Winter Olympics, the cultural connotations and promotional elements derived from the Games were carefully designed, and China's aim of shaping its national image and enhancing the impact of its soft power was somewhat successful. The theme slogan «Together for a Shared Future» was officially announced on September 17, 2021, which actually brought enthusiastic and positive reactions, as Chen Ning, Director of the Cultural Activities Department of the Beijing Winter Olympic Organizing Committee, said: «This theme slogan is in line with China's initiative to build a community of human destiny, reflects the concept of 'sharing the Olympics' and 'opening the Olympics', is in line with the common aspiration of the world's need to work together towards a better tomorrow under the current conditions of dealing with the new coronary pneumonia epidemic, and is in line with the core values and visions of the Olympic and Paralympic movements-the pursuit of unity, peace, progress and inclusion. At the same time, the slogan is simple and concise, easy to read and remember, and has a strong call to action.»¹¹

On the same day, the unveiling of the mascot of the Winter Olympic Games «Bing Dwen

11 Wu, Dong, Zhuo Ran. «Together to the Future» - Interpretation of the theme slogan of the Beijing Winter Olympics and Winter Paralympics. Beijing Daily, 2021-9-18(6).

Dwen» is also a successful result of receiving the love of the general public. The image of the naive panda gained a positive media image and unexpected popularity, and was snapped up both inside and outside the Olympic Village, leaving a deep impression of China in the form of a national treasure.

Nevertheless, during the preparation and hosting of the Beijing Winter Olympics, many contradictions emerged in the Western media, led by Britain and the United States, both directly related to the Beijing Winter Olympics and to various aspects of China's political and economic life, reflecting an ulterior motive to politicize the Olympics and demonstrating the close connection between sports and international relations. On the eve of the Games, there is still a great deal of negative coverage by the foreign media, who continue their usual style of discourse and contempt for China from the 2008 Summer Olympics in Beijing, skillfully dealing with the successes and shortcomings of China's Olympic Games with negative sentiments. As the Time reported more than a decade ago, «False prosperity fools the Chinese themselves», describing the achievement of second place in the gold medal tally as «weakness in the popular events». On the eve of the competition, the leading British magazine Economist was also not optimistic about China's performance in the upcoming Winter Olympics: «China's performance in the winter events is expected to be tricky because she is a relative newcomer». The alternative facts pulled up by the media and the voices of politicians boycotting the Olympics have become the mainstay of an information and opinion war, trampling on the host country's «soft power» strategy.

About the epidemic prevention and control policy

First, in preparation, the Beijing Winter Olympics Organizing Committee has planned an unprecedented set of prevention policies, requiring strict enforcement of quarantine, vaccination and other standards, and has announced that tickets will not be sold to foreign visitors, an important aspect of ensuring the smooth running of the Winter Olympics, but also a serious challenge. This is a far cry from the concepts and practices held by the US and Western countries, and has been used as a «handle» by the media, represented by the UK and the US, to attack China, emphasizing the strong control of the Chinese government and the risks under this policy, and the possible discontent and inconvenience caused.

The BBC report highlighted China's «zero Covid» policy, showing a skeptical attitude before the fact of successful prevention and control of Covid-19, concluding at the end of the piece that China is almost the only country that insists on a «zero Covid» policy regardless of personal freedom and economic costs, and the cost of «banning the rules of the game». It mentioned that «one must fear that if vaccination rates in China fall, the country could be at risk of a widespread outbreak».

CNN also commented on the Chinese government's vaccination policy, expressing alarm at the severe restrictions on the movement of athletes in the early stages and accusing China's official media of being eager to spread positive commentary while completely failing to report criticism from athletes. The Deutsche Zeitung was even harsher in its assessment of Beijing's virus policy, using the story of one athlete, Eric Frenzel, to voice complaints and accusations about the policy, portraying the isolation suffered by the positive athlete as unfortunate and

painful and painful, and that «11 days of isolation must have had a significant impact on the 2014 and 2018 Olympic champion» to the extent that he was unable to win.

About human rights issues

On the eve of the Olympics, China's human rights issues are once again at the center of a public storm, with numerous accusations being made and certain U.S. and Western countries announcing a diplomatic boycott of the Beijing Winter Olympics. The Beijing government is accused of committing atrocities against Uighur Muslims in the northwestern province of Xinjiang, as described in a BBC report, «Human rights groups believe that more than a million Uighurs have been held in a vast network of what the Chinese government calls 're-education camps' over the past few years, with hundreds of thousands have been sentenced to prison.»

The issue of human rights in China was also mentioned in an article published in *The Economist*, which wrote that «the theme of the opening ceremony of the Winter Olympics in Beijing was primarily intended to demonstrate one of President Xi Jinping's slogans 'a Community of Shared Future for Mankind', thus getting the world to accept China's authoritarian government and ignore its violation of human rights and refusal to accept the Western-dominated global rules». Besides it pointed out that the Chinese spread some government conspiracy theories after the US announced a boycott of the Winter Olympics over human rights issues, such as that the Covid-19 virus had been created in a US military laboratory.

About Program Security

In addition, Western media have expressed distrust of the Chinese government and concerns about internet security and espionage by suspecting possible security flaws in China's Olympic application. On the one hand, foreign countries restrict their athletes from using the digital RMB. Among others, CNN also mentioned its negative attitude towards the publicity effect of the digital currency, arguing that the Chinese government's efforts to showcase the digital RMB internationally would be defeated by the limited number of participants in the Olympics. On the other hand, the face recognition system at the entrance to the Winter Olympic Village and venues that appeared in the video gained noticed. And the foreign press questioned the threat to personal information security posed by the collection of face information.

Despite the criticism of the 2022 Beijing Winter Olympics in the foreign media before the games, there is no hiding the fact that the world is still highly interested in the Winter Games. As mentioned earlier, in the context of globalization, the power of the mass media is immense and rapidly driving the dissemination of news about sporting events. The communication is characterized by its speed, scope and impact. The 2022 Beijing Winter Olympic Games itself will be contested by 91 countries and regions, with 2,880 athletes, but a thousand times more spectators would learn about the Games through the media than would be able to experience the Beijing Winter Games for themselves. According to the website of the American magazine *Variety* on February 15, the American company Discovery Media (Discovery) revealed that after the opening of the Beijing 2022 Winter Olympic Games, more than 156 million Europeans visited Discovery's platform during the current Winter Olympics, streaming more than 1 billion minutes of viewing, 19 times more than the previous Winter

Olympics. Discovery+ and Eurosport streaming services saw an eight-fold increase in viewers compared to the previous Winter Olympics, with users watching more than twice as much content and an average of more than seven hours per viewer during the Games. Besides, eight times more viewers watched the Winter Olympics games via streaming services compared to the same period at the 2018 PyeongChang Winter Olympics. The same trend was seen for live television, with viewers of the 2022 Winter Olympics in Beijing watching 24% longer on average than at the 2018 Winter Olympics in PyeongChang.¹²

It is worth mentioning that in the communication of the 2022 Beijing Winter Olympics, foreign social media platforms have become a new variable in the international public opinion landscape. And TikTok, the international version of Jitterbug, is favoured by foreign netizens. In the run-up to the Beijing Winter Olympics, there was a concentration of negative information in international public opinion, especially in the traditional media which set negative issues about the Beijing Winter Olympics. However, social media has always had a higher level of emotional identification with the Winter Olympics than traditional media. The athletes' social media accounts have become an important driver of conversation involving the Winter Olympics, and the athletes themselves play an important role in the spreading of China's national image. Star athletes such as American skier Shaun White (@shaunwhite) and American snowboarder Maddie Mastro (@maddie_mastro) have millions of followers in TikTok. And they have uploaded videos of their daily life in the Winter Olympic Village on social media platforms, which have accumulated millions of views. Sharing a first-hand perspective on the daily life of the Winter Olympics that is different from traditional Western media, it is more convincing and influential. They interacted with fans and netizens through social media, providing a platform for the 'physically absent' public, helping to increase the sense of participation in the Winter Olympics among the world's netizens, promoting a relatively objective public perception of the Winter Olympics, and helping to raise the profile of the Beijing Winter Olympics. On 18 February 2022, IOC President Thomas Bach said at the regular press conference for the Beijing Winter Olympic Games that «the IOC's social media accounts reached 2.7 billion views during the Beijing 2022 Winter Olympic Games and 1 billion comments on the social media accounts of star athletes».¹³

Social media boosts international spread of Chinese culture during the Winter Olympics. Shaun White's video introducing Chinese food such as Kung Pao Chicken and Dan Dan Noodles on Shake International received over 150,000 likes and over 1,500 comments. Maltese skier Jenises Spiteri (@jenisespiteri) goes viral with her recommendation of red bean package. Instruction on how to make «Bing Dwen Dwen dumplings» also topped the list of current affairs topics. In addition, in the face of individual foreign media smears against the Winter Olympics - «poor food, poor accommodation and poor internet speed» - athletes took to social media to showcase first-hand accounts of integrated Winter Olympics services such as smart beds, smart restaurants, robot services and hair and nail services, powerfully

12 For more information, please refer to <https://new.qq.com/omn/20220302/20220302A06NM000.html>

13 Guo Xing, «Beijing 2022 Winter Olympic Games Successfully Concluded with a World Family Embracing the Future,» Central Commission for Discipline Inspection State Supervision Commission website, https://www.ccdi.gov.cn/toutiaon/202202/t20220221_172986.html, February 21, 2022

countering some of the inaccurate comments. The natural image of athletes streaming through social media attracts traffic to mainstream media outlets that broadcast Olympic events», said a Reuters article.¹⁴

In general, the topic of politics was a major flash point in the coverage of the Winter Olympics, the biggest stain on China's national image before the games and the main reason for the Western countries to launch a boycott. While the actual effectiveness of such coverage should be questioned, with the impact of the diplomatic boycott minimal and fading from the public eye. The bubble created by the international media did not overwhelm the positive image that the Beijing Winter Olympics brought to China for several reasons.

First of all, the careful preparations and related work for the Winter Olympics were put in place and the policies of preventing epidemics was tightly carried out. The advanced and complete facilities of the Olympic Village and other major venues were not as much criticized as the cardboard beds that were exposed in the Tokyo Olympics in Japan. It was also a side show to the world of China's economic and technological strength in many ways. At the same time, the dedication of the many volunteers is a detail worthy of attention. Volunteers usually present the image of a country's public and spare no effort to export enthusiasm and warmth to the outside world, giving a good feeling while they can also be seen in the corners of the screen, leaving a positive impression on the viewers.

Secondly, the overall trend of public opinion in China is positive. National self-confidence is on the rise. When the voices of Western politicians boycotting the Winter Olympics in Beijing like a raging fire in various media channels, the attitude of Chinese netizens is often one of disinterest or resentment. And they prepare to respond positively to their critics. Such old-fashioned tactics do not seem to have created much of a stir.

Thirdly, in an age of globalization, the self-published media has a greater influence on the topic and the power to shape public opinion. Athletes, delegation members and media reporters have real time, authentic information from the Winter Olympics. The image of China they convey is very different from the labelled and stigmatized 'image of China' portrayed by traditional Western media. The Beijing Winter Olympic Games have received more positive comments on social media platforms, creating a positive and enthusiastic public opinion.

Fourthly, as a grand sporting event, people's eyes gradually returned from the complicated branches to the main trunk, to the world's top athletes, to the exciting competition itself, cheering and shouting for the glory of winning a medal. And the Chinese athletes exceeded expectations, covering more events and locking up third place in the Winter Olympics gold medal standings. It countered the underestimation and belittling of Chinese ice and snow sports by the foreign media on the eve of realistic results. Also thanks to the fact that there were no major political scandals or embarrassments during the games, the positive energy and enthusiasm of sport was widely radiated.

It is to be stressed that, despite the apparent intensification of the information confrontation between Beijing and the West. It does not exclusively represent the «immoral» West against a

14 From clothing hauls to TikTok trends, Gen Z Olympians show new side of Games, Reuters/
<https://www.reuters.com/lifestyle/sports/clothing-hauls-tiktok-trends-gen-zolympians-show-new-side-games-2022-02-11/> 2022-2-11

«rising» China, and the sporting event should not be interpreted politically. External criticism of the Beijing Winter Olympics should not be seen as a means of hurting China at a particular time. We need to accept and rectify factual criticism, and we need to respond strongly to ideological and other ‘habitual’ criticism. Typically, the international media rarely cover the upcoming Olympics in a positive context. For example, the main criticism of Rio 2016 boils down to the lack of time organizers have had to build sports facilities and the risk of disruption to the Games. On the one hand, the infrastructure of the last Tokyo Olympics left a bad impression. On the other hand, the world is worried about the smooth running of this Beijing Winter Olympics and the adequacy of epidemic prevention and control measures because of the impact of the epidemic. The uniqueness of the situation may therefore distort the analysis of the confrontation of information related to the Winter Olympics.

CONCLUSION

Major international sporting events were initially seen in China as one of the most ambitious projects since the founding of New China, aimed at projecting a positive image of the country on the international stage. But in this case, the opposite trend can sometimes occur - the acute realization of certain themes in the foreign media during the final stages of the Olympic Games/Asian Games preparations: human rights issues, epidemic prevention and control issues, etc. In general, the tone initially set by the media was not determined by the Chinese side, but by the Western media, mainly led by the UK and the US. They have played a fundamental role in balancing China’s ‘soft power’, spreading the message to millions of people around the world, diluting the focus on the Winter Olympics and shifting it to issues such as human rights. We should be aware that China’s media potential is unlikely to determine the information agenda for years to come. Therefore, an important task for our country is to counter the attacks of the foreign media within the framework of information campaigns.

Of course, the successful organization and staging of the event (from the force majeure factor to the efficient performance of the Chinese team) has been a constant source of interest for the foreign media. But the realities of the information society have profoundly affected the image of the Olympic Games in the minds of viewers. In the eyes of the nation one can look to the Olympics to strengthen the country’s image. But in reality the foreign media have created a parallel reality in which China appears as an outsider, constantly in crisis of public opinion and facing other damaging dilemmas. But at the same time striving at all costs to be on the world stage and to show its great power. It is clear that in the modern conditions of information confrontation, a country can prepare for major international sporting events at an appropriate level without necessarily reaping the greatest image benefits from them at the same time. This is because competitors in the information space actively engage in gaming.

Some Western countries are making a big effort to revive the Cold War mentality and politicize sports to boycott the Olympic Games, which is not only impossible to achieve their sinister intentions, but also against the Olympic spirit created for centuries. As Russian scholars say, «Our world is complicated and divided enough. Sport is now almost the last chance - at least temporarily - to unite cities, regions and entire nations. It transcends class, race, religion and ideological differences and is held without any prejudice. Sport should not

be a tool of politics. The life of sport lies in its autonomy and the joy it can inspire, as well as the social cohesion it can generate. To politicize sport would deprive people of the last bastion of consensus.»¹⁵

As mentioned earlier, media interest in the Olympics/Asian Games disappeared almost simultaneously with the end of the Games. Therefore in the future, China's media strategy should work more effectively in all three dimensions of the media space: past tense, present tense and future tense (i.e. creating the necessary context before, during and after the event). And it is also supposed to position itself not only as a domestic media but also as an international one. It is, of course, easier for the domestic media to implement such a strategy: arranging for extensive coverage of the preparations for the Games on the country's main television channels, daily coverage during the games and classic reports on the Games. The purpose of the mass media campaign is to strengthen the country's image, to increase the image capital that China gains through the Games and to prevent opportunities for interested foreign media to distort events or to distract viewers with topics such as «human rights issues». Such an argument may seem far-fetched, but recent political and informational precedents attest to the fact that history and the past can still be ideal objects for political manipulation by the media, and that they can influence organized work in the context of history.

In the future, China will be expected to make its own media bigger and stronger and to participate actively in the globalization process. Under globalization, it is impossible for any media to survive and develop by relying entirely on their own individual efforts to maintain their leading position, let alone catch up with the best in isolation. We need to be more open and strengthen our cooperation with media outside of China and learn from their mature experience in editorial, production, broadcasting and management. So that our sport communication can reach the people's hearts and minds, while enhancing international discourse.¹⁶ China needs to pay attention to social media, which satisfies the multilevel needs of the public for interaction and emotional communication. It is important to tell the Chinese story on social media platforms, to tap into the journalistic discourse applicable to the social media scene, and to correct the stigmatized image of China conveyed by traditional media. In addition, the Chinese and Russian mass media should strengthen cooperation, jointly face the hegemony of public opinion of the Western media, jointly counter the distorted interpretation of China and Russia by the Western media, and strive to disseminate an objective national image.

In the future, sports should serve as a bridge between nations, not as a political fence that some countries use to fight others. In the period before the opening of the Beijing Winter Olympics, some ulterior motives of individual Western countries would undoubtedly continue to politicize sports, and the old Cold War stigmatization tactics will continue to be revived, pressuring other countries to jointly implement diplomatic sanctions through political, economic and diplomatic levels; forcing multinational companies from Western countries to

15 Осинина Д.Д. Урожок Е.А.. Спорт и политика в современном мире. Научные записки молодых исследователей, 2016-2.

16 Huang Shiguang, Lin Shaona. The influence of mass media on China's sports communication in the post-Olympic era under the background of globalization. Liaoning Sports Science and Technology, 2012, 34(01):35-37+46. DOI:10.13940/j.cnki.lntykj.2012.01.014.

withdraw from Beijing through certain political and economic threats. Some sponsors of the 2022 Winter Olympics will be forced to withdraw from the list. In response to the fact that some Western politicians have maliciously stigmatized the Beijing Winter Olympics, China should adhere to Xi Jinping's spirit of «telling a good Chinese story» and also realize that it is not enough just to refute the politicized views of Western countries on sports, but must build a narrative system for the Olympics and take the initiative to shape the international public opinion on the Olympics. We must build an Olympic public opinion narrative system, take the initiative to shape the international public opinion environment related to the Olympic Games, spread it through reforming and innovating China's international communication methods and means, and make efforts to defend the spirit of the Charter of the Olympic Movement, which is non-politicized. In addition, Chinese and Russian mass media should have to strengthen strategic partnership, face the hegemony of public opinion by Western media together, counter the distorted interpretation of China and Russia by Western media together, and work for spreading an objective national image. On the one hand, Chinese and Russian media should set diverse news issues, reflect the multi-polarity and cultural pluralism of the world comprehensively, and present a relatively objective and realistic world to the audience; on the other hand, Chinese and Russian media should improve the quality of communication products, enhance international communication and international competition, and realize the complementary advantages of resources. In addition, China and Russia should use the media as an intermediary to comprehensively promote exchanges and mutual trust, solidify the foundation of Sino-Russian friendship and public opinion, explore cultural resonance points between China and Russia, and actively innovate media cooperation models. Finally, we should improve the cooperation mechanism, promote the construction of new media platforms, establish a fair and reasonable new order of international information dissemination, and lay a solid foundation for the media and do of both countries.

This project is funded by the 2022 Jilin University «Student Innovation and Entrepreneurship Training Program», Project No. X202210183122.

References

1. Wang Yan, Chen Qi. Analysis of foreign social media opinion on Beijing 2022 Winter Olympic Games and response strategies. *Foreign Communication*, 2022(04):57-59.
2. Guo Guanghua. Analysis of foreign media coverage of the Guangzhou Asian Games. *Modern Communication (Journal of Communication University of China)*, 2011(05):51-54.
3. Guo Guanghua, Chen Ziqing. An analysis of foreign English media's coverage of the opening ceremony of the Asian Games in Guangzhou. *Journal of Guangdong University of Foreign Studies*, 2011, 22(02):59-64.
4. Huang Siguang, Lin Shaona. The influence of mass media on China's sports communication in the post-Olympic era under the background of globalization. *Liaoning Sports Science and Technology*, 2012, 34(01):35-37+46. DOI:10.13940/j.

- cnki.lntykj.2012.01.014.
5. Wang Jiayu. The influence of mass media on political struggle in the era of globalization. *Xi'an Social Science*, 2011, 29(02):130-132+177.
 6. Д.Е. Воинов, «Мягкая сила» Игр «Сочи-2014» и зарубежные медиа: анализ политико-информационного фона российской Олимпиады, *Вестн. Моск. ун-та. Сер. 25: Международные отношения и мировая политика*. 2015. № 2
 7. Pu Ping, Zhang Weimin. Foreign media's coverage of China under the framework construction - the New York Times' coverage of the Beijing Olympics as an example. *News World*, 2009(03):14-15.
 8. Wang Gengxi. A review of three major Western news agencies' coverage of the Beijing Olympics in China. *News Knowledge*, 2008(12):43-44.
 9. Tou Jiguang, Huang Jibing. The game of China's national image in the information communication of Beijing Olympic Games. *Journal of Chengdu University (Education Science Edition)*, 2008(03):1-4
 10. Tang Yunbing. Chinese national image being watched: A study of visual culture communication of Beijing Olympic Games. *Sports and Science*, 2010, 31(02):20-24. DOI:10.13598/j.issn1004-4590.2010.02.006.
 11. Wu Dong, Zhuo Ran. «Together to the future» - Interpretation of the theme slogan of the Beijing Winter Olympics and Winter Paralympics. *Beijing Daily*, 2021-9-18(6).
 12. Guo Xing: «Beijing 2022 Winter Olympic Games successfully concluded the world's family embracing the future», Central Commission for Discipline Inspection and State Supervision website, https://www.ccdi.gov.cn/toutiaon/202202/t20220221_172986.html, 21 February 2022
 13. From clothing hauls to TikTok trends, Gen Z Olympians show new side of Games, Reuters, <https://www.reuters.com/lifestyle/sports/clothing-hauls-tiktok-trends-gen-zolympians-show-new-side-games-2022-02-11/>, 2022-2-11
 14. ALJazeera, The Qatar World Cup is about to shatter colonial myths, <https://bbcgoSSIP.com/news/the-qatar-world-cup-is-about-to-shatter-colonial-myths/>
 15. Осинина Д.Д. Урожек Е.А. Спорт и политика в современном мире. *Научные записки молодых исследователей*, 2016-2.

Information about authors

Li Menglong, Qin Benchuyue, Xuan Jiaying – School of International and Public Affairs, Jilin University, Changchun, China.

E-mail: limenglong@jlu.edu.cn, 1984156820@qq.com, 1964619351@qq.com

Ли Мэнлун, Цинь Бенчюю, Сюань Цзян

АНАЛИЗ ОСВЕЩЕНИЯ СОБЫТИЙ В ЗАПАДНЫХ СМИ В ПЛАНЕ ПОЛИТИЗАЦИИ СПОРТА: ПРИМЕР КИТАЯ

Аннотация: Первоначальная цель Международных Олимпийских игр состояла в том, чтобы способствовать укреплению мира, но политика часто является важным фактором успеха Игр. На протяжении всей своей истории международное олимпийское движение не могло избежать политизации. К началу XXI века западные страны, прежде всего США, заклеили зимние Олимпийские игры, проводимые Китаем и Россией, под предлогом нарушения прав человека. В последние годы Китай уделяет все больше внимания наращиванию своей мягкой силы, и, несмотря на сложную международную ситуацию, он старается явить миру положительный имидж, рассказать хорошую китайскую историю и противостоять злонамеренным критикам. В этой статье предпринята попытка изучить дискурсы западных СМИ, освещающие крупные события в Китае, с целью дальнейшего прояснения текущих препятствий и вызовов китайской дипломатии «мягкой силы» на зимних Олимпийских играх, а также определить подготовку и контрмеры, необходимые национальным средствам массовой информации.

Ключевые слова: Политизация спорта, Пекинская Олимпиада, Азиатские игры в Гуанчжоу, зимние Олимпийские игры в Пекине, британские и американские СМИ, средства массовой информации, национальный имидж, социальные медиа

Сведения об авторах

Ли Мэнлун, Цинь Бенчюю, Сюань Цзян – Институт публичной дипломатии, Цилиньский университет, Чанчунь, Китай.

E-mail: limenglong@jlu.edu.cn, 1984156820@qq.com, 1964619351@qq.com

УДК 32.019.51:37.035.4

ПОТЕНЦИАЛ МЕНТАЛЬНОЙ БЕЗОПАСНОСТИ В ПРОТИВОДЕЙСТВИИ ЭКСТРЕМИЗМУ И ТЕРРОРИЗМУ

Обринская Е. К.

Аннотация: На современном этапе развития государств, международных отношений и мировой системы в целом обостряются существующие и появляются новые угрозы национальной безопасности, что является следствием глобализационных процессов, научно-технического прогресса, эволюцией гуманитарной сферы. В частности, экстремизм и терроризм, являясь традиционной угрозой безопасности личности, общества и государства, сегодня приобретает ряд специфических черт, которые существенно повышают их опасность и требуют пересмотра подходов к противодействию им. В настоящее время осуществляется переход от выявления и преследования виновных лиц, предотвращения терактов, к профилактике и устранению условий, благоприятных для распространения экстремистских идеологий и осуществления террористической деятельности, то есть механизм противодействия экстремизму и терроризму ориентируется на превентивные меры. Поскольку экстремизм и терроризм угрожают безопасности личности и нации, а государство является основным субъектом защиты прав человека и интересов народа, одним из важнейших факторов обеспечения национальной (в том числе и ментальной) безопасности становится эффективная и конструктивная национальная идея. Именно национальная идея способна объединить население, примирить отдельные социальные группы, обеспечить устойчивое развитие государств и общества. В сочетании с национальной идеей жизненно важно повышение социальной ответственности (индивидуальной и коллективной) и формирование активной гражданской позиции населения в принципе, а также неприятия террористических методов отстаивания своих интересов и достижения целей.

Ключевые слова: национальная безопасность, ментальная безопасность, государственный механизм, Стратегия национальной безопасности Российской Федерации, экстремизм, терроризм, национальная идея, профилактика

На современном этапе развития характерной тенденцией является диверсификация угроз национальной безопасности государства. При этом, если военные, экономические, политические угрозы национальной безопасности очевидны и для противостояния им уже сформировался комплексный государственный механизм, то проблемы в духовной, культурной, социальной сфере, связанные с формированием и распространением универсальных стандартов и ценностей, пока еще только начинают осознаваться и, соответственно, закладываются основы формирования механизма их решения.

Для Российской Федерации эта проблема особенно актуальна в связи с обостре-

нием геополитического противостояния с Западом, в рамках которого особое внимание уделяется именно вопросам культурной, социальной свободы, а также обеспечения и защиты прав человека. Таким образом, Россия оказывается перед выбором – отстаивать и защищать традиционные ценности и традиционную культуру страны, сложившуюся исторически, либо соответствовать ожиданиям внешних субъектов (западных стран), продвигающих стандарты и ценности, не всегда совместимые с традиционной культурой и ценностями.

В этих условиях требуется комплексный подход к решению указанной проблемы посредством формирования целостного государственного механизма противодействия ментальным угрозам национальной безопасности. Данная проблема привлекла внимание исследователей, хотя пока и не получила системного осмысления в силу относительной новизны. Ментальной безопасности посвящены работы А.М. Ильницкого [1], А.А. Коноплевой [2], Н.А. Коровниковой [3], В.А. Ксенофонтова [4], И.Л. Миронова и С.С. Никитиной [5] хотя отдельные ее аспекты рассматривались и ранее. В качестве актуального измерения национальной безопасности ментальная безопасность понимается как «состояние защищенности жизненно важных интересов (потребностей) личности, общества и государства от внутренних и внешних ментальных угроз», более того, вводится даже понятие ментальной войны [4, с. 109–110]. Очевидна значимость ментальных угроз безопасности личности, общества и государства как объекта исследования. Целью данной статьи является анализ потенциала обеспечения ментальной безопасности в противодействии экстремизму и терроризму.

Ментальные угрозы национальной безопасности в контексте противодействия экстремизму и терроризму

Ментальные угрозы являются одними из наиболее опасных в силу своей латентности. Противостоять тому, чего не видишь и чего не ощущаешь, чрезвычайно сложно. «Незамечаемость» ментального воздействия существенно облегчает его осуществление, а между тем его масштаб и деструктивность позволяют характеризовать данное явление как «ментальный терроризм» или даже как «ментальную интервенцию». В качестве последствий ментального воздействия специалисты называют рост количества и разновидностей ментальных расстройств, изменение направленности когнитивных процессов, поляризацию и фрагментацию социума [3, с. 110–111]. На современном этапе развития государств, международных отношений и мировой системы в целом обостряются существующие и появляются новые угрозы национальной безопасности, что является следствием глобализационных процессов, научно-технического прогресса, эволюцией гуманитарной сферы. В частности, экстремизм и терроризм, являясь традиционной угрозой безопасности личности, общества и государства, сегодня приобретает ряд специфических черт, которые существенно повышают их опасность и требуют пересмотра подходов к противодействию им.

В настоящее время осуществляется переход от выявления и преследования виновных лиц, предотвращения терактов, к профилактике и устранению условий, благоприятных для распространения экстремистских идеологий и осуществления террористической

деятельности, то есть механизм противодействия экстремизму и терроризму ориентируется на превентивные меры. За пределами Российской Федерации важную роль по преодолению антироссийских настроений выполняет общественная дипломатия. С точки зрения противодействия экстремизму и терроризму общественная дипломатия, снижая уровень настороженности и враждебности в отношениях между нациями, способствует уменьшению радикализма в международных отношениях и внешней политике отдельных государств, умалчивает популярность силовых решений, экстремистских идеологий и террористической деятельности.

Экстремизм и терроризм оказывают разрушительное воздействие на ментальную сферу общества, они переформатируют психику вербуемого лица. Именно в применении технологий вербовки, расширении круга сторонников заключается главная опасность указанных явлений. Поэтому в общественном сознании необходимо искать как причины их распространения, так и инструменты противодействия им. Необходимо сделать общество и человека невосприимчивыми к экстремистским идеям и неспособными на террористические действия.

Решение данной задачи возможно путем обеспечения ментальной безопасности как составляющей национальной безопасности. Ментальная безопасность имеет как внутреннее (оздоровление ментального фона нации, повышение ее сопротивляемости внешним воздействиям), так и внешнее (гармонизация межгосударственных отношений, снижение уровня их конфликтности) измерение. Безусловно, внутреннее изменение преобладает по значимости и возможностям реализации, однако внешнее – создает условия для более эффективного обеспечения внутреннего. Конкретные методы обеспечения ментальной безопасности довольно разнообразны и преимущественно представляют собой традиционные меры по защите ключевых социальных институтов – семьи, образования, религии, культуры, которые необходимо реализовывать комплексно.

Основные направления обеспечения ментальной безопасности

Поскольку экстремизм и терроризм угрожают безопасности личности и нации, а государство является основным субъектом защиты прав человека и интересов народа, одним из важнейших факторов обеспечения национальной (в том числе и ментальной) безопасности становится эффективная и конструктивная национальная идея. Именно национальная идея способна объединить население, примирить отдельные социальные группы, обеспечить устойчивое развитие государств и общества.

В сочетании с национальной идеей жизненно важно повышение социальной ответственности (индивидуальной и коллективной) и формирование активной гражданской позиции населения в принципе, а также неприятия террористических методов отстаивания своих интересов и достижения целей.

Внутри государства важнейшие превентивные меры по противодействию экстремизму и терроризму направлены на молодежь с целью недопущения ее вовлечения в экстремистскую и террористическую деятельность. Для этого реализуются разнообразные мероприятия по формированию эффективных механизмов социализации, вовлечению молодежи в социальную активность, предоставлению возможности самореализации.

Решение проблемы эффективной и конструктивной социализации оказывается ключевым в обеспечении ментальной безопасности. В ходе социализации личности прививаются базовые ценности, формируются понятия о допустимом и недопустимом поведении, которыми индивид впоследствии будет руководствоваться, выстраивая собственную модель поведения в тех или иных ситуациях, принимая решения по принципиально важным вопросам. При этом именно в период становления личность максимально уязвима для негативных воздействий, которые накладываются на естественные протестные настроения.

Первостепенное значение в обеспечении национальной безопасности в ментальной сфере имеет образование. Изменить сложившиеся установки общественного сознания довольно сложно. Проще, хотя и дольше, сформировать у подрастающего поколения конструктивные элементы национальной идентичности, воспитать патриотизм. Поэтому основным объектом ментальной безопасности является молодежь. Поэтому же она оказывается и основным объектом осуществления деструктивного внешнего воздействия.

Способом социализации молодежи являются разнообразные социальные акции, волонтерство, школы молодых лидеров, в рамках которых у молодых людей появляется возможность сделать что-то полезное, почувствовать себя важным для других людей и полезным для общества. Таким образом не только популяризируется равнодушие, милосердие, но и воспитывается инициативность, предприимчивость в социальных некоммерческих проектах. В целом за счет подобных инициатив энергия молодежи направляется в «мирное русло», уходит от экстремистского и террористического захвата.

Проблема социализации в контексте обеспечения национальной и ментальной безопасности оказывается ключевой и в сфере противодействия терроризму. Если процесс социализации прошел эффективно, прежде всего с аксиологической точки зрения, то в последующем уязвимость личности (а соответственно, и общества) для внешних и внутренних деструктивных воздействий сводится к минимуму. Поэтому можно установить непосредственную связь подверженности экстремистским и террористическим идеям с нарушениями искажениями в сфере ценностных ориентаций.

На современном этапе важнейшим фактором является феномен так называемой «киберсоциализации». Данное явление предполагает, что процессы социализации полноценно происходят в ходе использования сети параллельно с социализацией в реальности, а зачастую и фактически замещая ее. При значительном количестве проблем, связанных с киберсоциализацией, нельзя отрицать и определенные достоинства данного механизма, если он имеет комплементарный характер, дополняя традиционные формы социализации.

Формы и методы обеспечения ментальной безопасности

В целом эффективность противодействия экстремизму и терроризму сегодня неразрывно связана с предупреждением данных явлений, с созданием неблагоприятных условий для их возникновения и развития. В этом определяющую роль играет обеспечение ментальной безопасности. Ментальные аспекты жизнедеятельности социума и государства чрезвычайно важны, они являются системообразующим фактором цивилизации и при этом именно данная сфера максимально уязвима для внешних деструктивных воздействий.

В Российской Федерации имеется удачная Стратегия национальной безопасности, ко-

торой предусмотрена защита традиционных ценностей и традиционной культуры. Органами власти осуществляется ряд мероприятий в рамках реализации положений стратегии. Однако для эффективного противостояния вызовам и угрозам, которые сегодня встают перед Россией, требуется системный и комплексный подход к обеспечению ментальной безопасности, что предполагает объединение различных направлений в единый механизм.

Существуют инициативы по воспитанию патриотизма в образовательной, спортивной, культурной сферах, обеспеченные соответствующими правовыми средствами. Активно развивается правовое регулирование межнациональных и межконфессиональных отношений, что способствует существенному снижению потенциала конфликтогенности и повышению уровня безопасности.

На сегодняшний день проблема обеспечения духовной (ментальной) безопасности привлекает все большее внимание. Признается, что духовная безопасность оказывается неотъемлемой составляющей национальной безопасности. Обеспечиваться она может «тремя способами: прямой защитой от конкретных внешних и внутренних угроз; упреждающей нейтрализацией источников опасности; развитием механизмов самосохранения и саморегулирования непосредственно у самих субъектов безопасности» [6, с. 95]. Самым перспективным направлением видится последнее, так как именно оно обеспечивает повышение уровня сопротивляемости нации внешним и внутренним угрозам и, соответственно, снижает вероятность возникновения явлений экстремистского и террористического характера.

Прежде всего, для реализации данной цели следует сформировать комплексную национальную идеологию, которая, по мнению А.В. Коршунова, «позволила бы россиянам, прежде всего молодым, вновь с величием и гордостью обернуться назад, в прошлое Российского государства, осознать всю ответственность за настоящее и будущее и с оптимизмом преодолевать сложности... Такой идеологией могла бы стать идеология патриотизма, но ее реализация также предполагает эффективную работу по «всем социальным фронтам»: спасение института семьи от вымирания, системы образования – от интеллектуального бессилия, а экономики и политики – от коррупции» [7, с. 41]. Очевидно, что «именно государство ответственно за формирование общественных представлений о направлениях и перспективах развития, о его цивилизационном, геополитическом и экономическом статусе» [8, с. 217]. Формирование и внедрение государством национальной идеологии, как убедительно обосновал П.Н. Беспаленко, не обязательно означает утверждение государственной идеологии. Ведь «даже в демократическом обществе плюрализм идеологий должен иметь определенные границы идеологических споров, проходящие в пределах общей для всех конституционной основы. Тем самым государство оберегает себя от угрозы подрыва стабильности общества, хаоса и национальных бед, гражданских войн» [8, с. 217]. Таким образом, национальная идеология выступает объединяющим фактором для нации и обеспечивает устойчивость государства как формы реализации нации.

Если о необходимости формирования национальной идеи говорят многие исследователи и, в целом, эта необходимость не оспаривается, а обсуждаются содержание этой идеи и пути ее реализации, то имеются и более новаторские предложения. Например, О.А. Колоткина считает целесообразным принятие Закона о безопасности личности, так как

«во-первых, личность рассматривается в качестве обособленно объекта национальной безопасности Российской Федерации, требующего обеспечения со стороны государства должного уровня защищенности своих законных интересов, прав и свобод от различного рода угроз посредством их должного прогнозирования, минимизирования и устранения», «во-вторых, базовый закон о безопасности и стратегия национальной безопасности называют различные виды безопасности, среди которых отдельно обозначена такая разновидность национальной безопасности как «безопасность личности», но при этом «законодатель не конкретизирует отдельные разновидности безопасности личности, которые должны быть обеспечены государством в различных сферах ее жизнедеятельности с учетом потенциальных и реальных опасностей и угроз» [9, с. 77]. Однако учитывая, что ментальное воздействие преимущественно осуществляется в групповом либо масштабе и сравнительно редко имеет индивидуальное персонифицированное измерение, то безопасность личности, на наш взгляд, достаточно эффективно будет обеспечиваться за счет ментальной безопасности государства и общества.

В этом плане наиболее важное значение имеют предложения в сфере реализации политики идентичности. Под политикой идентичности понимается «деятельность субъектов политического процесса по формированию и поддержанию национальной (национально-государственной), гражданской и иных форм макрополитической идентичности» [10, с. 647]. Также необходимо уделение внимания и индивидуальным идентичностям, и социальным – семейным, профессиональным, и другим.

Следует отметить, что в англоязычной литературе понятие политики идентичности подразумевает борьбу «ущемленных в социальном статусе меньшинств и групп (расовых, этнических, конфессиональных, гендерных и др.) за право на общественное признание и легитимность именно в качестве носителей определенной идентичности» [10, с. 648]. Однако такая узкая трактовка термина не соответствует потребностям современного государства и общества. Уместнее говорить о том, что «политика идентичности используется политическими элитами в качестве инструмента нациестроительства» [10, с. 652]. Наличие конструктивной, созидательной национальной идеи способно усилить нацию, не только сделать ее практически неуязвимой для деструктивных влияний извне, но и свести к минимуму возможность возникновения таких влияний внутри.

Другими словами, именно неудовлетворенность и конфликтность внутри нации делают ее восприимчивой к внедрению чуждых стандартов, ценностей, порождают стремление решать проблемы путем насилия. Усилению агрессии способствует и оторванность правящей элиты от народа, который не видит иных способов «достучаться» до власти. Когда же взаимодействие власти и народа осуществляется за счет конституционных механизмов в рамках демократической процедуры, экстремистские и террористические идеи и организации лишаются питательной среды, не могут пополнять свои ряды и реализовывать свои цели. В этих условиях общественность не только сама будет невосприимчива к подобным идеям, но и будет активно сотрудничать с правительственными структурами по противодействию экстремистской и террористической деятельности. С этой точки зрения именно обеспечение ментальной безопасности общества существенно усиливает состоя-

ние безопасности государства и, в частности, повышает эффективность противодействия экстремистским настроениям и их реализации террористическими методами.

Г.Ю. Филимонов, О.Г. Карпович и А.В. Манойло сформулировали перечень задач для обеспечения ментальной (в терминологии авторов культурной) безопасности: «окончательное оформление государственной идеологии на основе осознания неизбежного единства многовековой мультикультурной общности народов», «акцент в государственной политике на нравственное оздоровление населения России», «усовершенствовать стратегию государственной национальной политики», «взвешенно урегулировать государственную миграционную политику», «духовное оздоровление народа, пробуждение его исторической памяти, акцентированное внимание ... к правдивой истории нашей страны», всемерно и последовательно бороться с разнообразными радикальными движениями, «полномасштабное государственное финансирование и реализация программ по массовому привлечению граждан к занятиям физкультурой и спортом, здоровому образу жизни», целенаправленное поступательное выправление кризисной демографической ситуации в стране, «разработка долгосрочной информационно-пропагандистской стратегии по формированию позитивного облика России в мире» [11, с. 475–483]. Очевидно, что базовые составляющие ментальной безопасности Российской Федерации обеспечиваются, причем на достаточно высоком уровне. Основной проблемой, на наш взгляд, является их дифференциация по направлениям, в то время как духовная, культурная, образовательная, социальная сферы должны развиваться в рамках единого комплекса, обеспечивающего ментальную безопасность российского общества и, соответственно, государства.

Потенциал обеспечения ментальной безопасности России

Обеспечение ментальной безопасности личности, общества, нации требует осознания того, что глобализация помимо безусловных преимуществ несет в себе существенные потенциальные угрозы, которые нуждаются в нивелировании со стороны государства. Помимо глобализационных угроз государство и общество испытывает воздействие со стороны других стран, в том числе и в ментальной сфере. Ментальное воздействие как стратегия внешней политики сегодня является одним из наиболее перспективных направлений. В этих условиях механизм обеспечения национальной безопасности должен учитывать факт оказания такого воздействия, методики его оказания и предполагать некие компенсационные меры.

Особенно указанные угрозы актуальны в контексте геополитического противостояния в современных международных отношениях. Россия является одним из основных субъектов этого противостояния и, соответственно – главным объектом самых разнообразных политических, экономических и, среди прочего, ментальных мер давления. Естественно, Российская Федерация должна этот факт учитывать и обеспечивать свою национальную безопасность не только путем противодействия внешнему воздействию, но и за счет расширения собственного присутствия в мире и использования потенциала «мягкой силы».

Для успешной реализации задач обеспечения национальной безопасности в ментальной сфере необходимо сформировать жизнеспособную стратегию сочетания тради-

ционных ценностей и универсальных стандартов в области прав человека в Российской Федерации XXI века. Именно в плоскости прав человека и идентичности преимущественно осуществляется деструктивное внешнее воздействие. Происходит дисфункция таких социальных институтов как семья, дружба, религия и пр. особое внимание необходимо уделить такой неоднозначной тенденции как виртуализация личности и общества. С одной стороны, это объективное следствие эволюции информационно-коммуникационной среды. С другой, – фактор существенной зачастую деструктивной трансформации личности и социума, ценностных, морально-этических установок, специфики социальных связей.

В этих условиях именно установки общественного сознания выступают как фактор обеспечения ментальной безопасности Российской Федерации. Восстановление и поддержание традиционных духовных и культурных ценностей и институтов, среди которых важнейшее значение имеет патриотизм, будет способствовать формированию не только устойчивости российской нации к внешним воздействиям, но и совершенствованию ключевых сфер государственного и общественного развития.

Для достижения поставленных задач необходимо сформировать самостоятельный механизм обеспечения ментальной безопасности Российской Федерации, что предполагает анализ и совершенствование нормативно-правовой базы, и реформирование организационно-функциональных элементов государственного механизма противодействия ментальным угрозам.

Сравнительный анализ текстов Стратегии национальной безопасности Российской Федерации 2009, 2015 и 2021 гг. наглядно демонстрирует эволюцию понятия, содержания и способов обеспечения национальной безопасности, и в первую очередь – возрастание значимости культурной и духовной безопасности. Если в 2009 г. в Стратегии национальной безопасности РФ вообще впервые упоминается культура и образование как сферы обеспечения национальной безопасности, то к 2021 г. все разнообразие задач обозначено в двух блоках «сбережение народа России и развитие человеческого потенциала» и «защита традиционных российских духовно-нравственных ценностей, культуры и исторической памяти», что уже максимально близко к выделению ментальной безопасности в самостоятельное целостное направление.

Основная проблема обеспечения ментальной безопасности Российской Федерации заключается в том, что многие элементы государственного механизма в этой сфере существуют и довольно эффективно работают, однако функции распределены между различными субъектами и, хотя они и координируют свою деятельность, преимущественно это проявляется в проведении отдельных совместных мероприятий. По существу, не хватает именно единой программы деятельности в сфере обеспечения ментальной безопасности с привлечением всех субъектов механизма государственного управления, в компетенцию которых входит осуществление деятельности социокультурного профиля.

Для решения проблемы в перспективе считаем целесообразным создать Стратегию ментальной безопасности Российской Федерации. В ней должны быть отражены перечень угроз ментальной безопасности, задачи противодействия этим угрозам, способы

противодействия, методы обеспечения противодействия, а также ответственные субъекты за каждое направление. При наличии межведомственных проектов, они разрабатываются и реализуются совместно.

Потенциал государственного механизма обеспечения национальной безопасности в Российской Федерации чрезвычайно велик. Это обусловлено не только высокой актуальностью для России угроз в ментальной сфере с точки зрения осуществления системного деструктивного воздействия на нее в контексте геополитического противостояния, а также уязвимости российского населения для такого воздействия, но и потому, что Россия может многое предложить миру в плане культуры, науки и духовной сферы, а также создать для себя безопасную ментальную среду в глобальном масштабе.

Особенно актуально обеспечение ментальной безопасности в контексте противодействия экстремизму и терроризму, которые являясь самостоятельной угрозой общественной и национальной безопасности, на современном этапе демонстрируют новые характеристики. Соответственно, требуется совершенствование форм и методов предупреждения указанных явлений. Формирование у населения невосприимчивости к экстремистским идеям и нежелания использовать террористические методы для достижения своих целей, снижение уровня конфликтности в массовом сознании – основные возможности и цели ментальной безопасности в этой сфере.

Для эффективного противодействия возникающим перед Россией вызовам и угрозам, достижения максимального уровня защищенности, реализации потенциала развития необходимо мыслить стратегически – не только с военной, экономической, но и с ментальной точки зрения. В современных условиях, связанных с нарастающей глобализацией, изменением международной политической ситуации, технологий взаимодействия государств, обществ, индивидов, именно обеспечение ментальной безопасности выходит на первый план и становится залогом не только развития, но и выживания тех или иных наций.

Список литературы

1. Ильницкий А.М. Стратегия ментальной безопасности России // Военная мысль, 2022. – № 4. – С. 24–35.
2. Коноплева А.А. Пути обеспечения ментальной безопасности обучающихся вузов системы МВД России в условиях ведения гибридных войн // Известия Саратовского университета. Новая серия. Серия: Философия. Психология. Педагогика, 2022. – Т. 22, вып. 2. – С. 129–133.
3. Коровникова Н. А. Ментальная безопасность в эпоху цифровизации // Социальные новации и социальные науки. – Москва: ИНИОН РАН, 2020. – № 1. – С. 107–118.
4. Ксенофонтов В.А. Ментальная безопасность государства // Труды БГТУ. Сер. 6, История, философия, 2022. – № 2 (263). – С. 108–113.
5. Миронов И.Л., Никитина С.С. Ментальная безопасность России: педагогические аспекты // Вестник Санкт-Петербургского университета МВД России, 2017. – № 3 (75). – С. 182-184.

6. Саенко Н.Р., Саенко А.В. Духовная безопасность как составляющая национальной безопасности России // Успехи современной науки. – 2016. – № 1. – С. 94-97.
7. Коршунов А.В. Духовная безопасность российского общества: основные угрозы и стратегии их преодоления // Власть, 2012. – № 6. – С. 39–42.
8. Беспаленко П.Н. Духовная безопасность современной России и поиски общенациональной идеологии // Научные ведомости, 2009. – № 7 (62). – С. 215–224.
9. Колоткина О.А. Инновационный подход к обеспечению национальной безопасности государства // Бюллетень инновационных технологий, 2019. – Т. 3. № 2 (10). – С. 75–78.
10. Идентичность: Личность, общество, политика. Энциклопедическое издание / Отв. ред. И.С. Семенов / ИМЭМО РАН. – М.: Издательство «Весь Мир», 2017. – 992 с.
11. Филимонов Г.Ю. Технологии «мягкой силы» на вооружении США: ответ России : монография / Г.Ю. Филимонов, О.Г. Карпович, А.В. Манойло. – М.: РУДН, 2015. – 581 с.

Сведения об авторе

Обринская Елена Константиновна - канд. полит. наук, г. Симферополь, Крымский филиал Краснодарского университета МВД России, старший преподаватель кафедры государственных и гражданско-правовых дисциплин.

E-mail: obrinskaya@mail.ru

Е. К. Obrinskaya

THE POTENTIAL OF MENTAL SECURITY IN COUNTERING EXTREMISM AND TERRORISM

***Abstract:** At the present stage of the development of states international relations and the world system as a whole existing and new threats to national security are becoming more acute which is a consequence of globalization processes, scientific and technological progress, and the evolution of the humanitarian sphere. In particular extremism and terrorism being a traditional threat to the security of the individual, society and the state, today acquires a number of specific features that significantly increase their danger and require a revision of approaches to countering them. Currently, the transition is underway from identifying and prosecuting perpetrators preventing terrorist attacks, to preventing and eliminating conditions favorable for the spread of extremist ideologies and the implementation of terrorist activities, that is, the mechanism for countering extremism and terrorism focuses on preventive measures. Since extremism and terrorism threaten the security of the individual and the nation, and the State is the main subject of protecting human rights and the interests of the people, an effective and constructive national idea becomes one of the most important factors in ensuring national (including mental) security. It is the national idea that is able to unite the population, reconcile individual social groups, and ensure the sustainable*

development of states and society. In combination with the national idea, it is vital to increase social responsibility (individual and collective) and the formation of an active civic position of the population in principle, as well as rejection of terrorist methods of defending their interests and achieving goals.

Keywords: *national security, mental security, state mechanism, National Security Strategy of the Russian Federation, extremism, terrorism, national idea, prevention*

References:

1. Il'niczkij A.M. Strategiya mental'noj bezopasnosti Rossii // Voennaya my'sl'. 2022. № 4. P. 24–35.
2. Konopleva A.A. Puti obespecheniya mental'noj bezopasnosti obuchayushhixsya vuzov sistemy` MVD Rossii v usloviyax vedeniya gibridny`x vojn // Izvestiya Saratovskogo universiteta. Novaya seriya. Seriya: Filosofiya. Psixologiya. Pedagogika. 2022. T. 22, vy`p. 2. P. 129–133.
3. Korovnikova N. A. Mental'naya bezopasnost` v e`poxu cifrovizacii // Social'ny`e novicii i social'ny`e nauki. Moskva: INION RAN, 2020. № 1. P. 107–118.
4. Ksenofontov V.A. Mental'naya bezopasnost` gosudarstva // Trudy` BGTU. Ser. 6, Istoriya, filosofiya. 2022. № 2 (263). P. 108–113.
5. Mironov I.L., Nikitina S.S. Mental'naya bezopasnost` Rossii: pedagogicheskie aspekty` // Vestnik Sankt-Peterburgskogo universiteta MVD Rossii. 2017. № 3 (75). P. 182-184.
6. Saenko N.R., Saenko A.V. Duhovnaya bezopasnost` kak sostavlyayushchaya nacional'noj bezopasnosti Rossii // Uspekhi sovremennoj nauki. 2016. № 1. P. 94–97.
7. Korshunov A.V. Duhovnaya bezopasnost` rossijskogo obshchestva: osnovnye ugrozy i strategii ih preodoleniya // Vlast'. 2012. № 6. P. 39–42.
8. Bepalenko P.N. Duhovnayabezopasnost`sovremennojRossiiipoiskioyshchenacional'noj ideologii // Nauchnye vedomosti. 2009. № 7 (62). P. 215–224.
9. Kolotkina O.A. Innovacionnyj podhod k obespecheniyu nacional'noj bezopasnosti gosudarstva // Byulleten' innovacionnyh tekhnologij. 2019. T. 3. № 2 (10). P. 75–78.
10. Identichnost': Lichnost', obshchestvo, politika. Enciklopedicheskoe izdanie / Otv. red. I.S. Semenenko / IMEMO RAN. M.: Izdatel'stvo «Ves' Mir», 2017. – 992 p.
11. Filimonov G.YU. Tekhnologii «myagkoj sily» na vooruzhenii SSHA: otvet Rossii : monografiya / G.YU. Filimonov, O.G. Karpovich, A.V. Manojlo. M.: RUDN, 2015. – 581 p.

Obrinskaya Elena Konstantinovna – PhD in Political sciences, Simferopol, Crimean Branch of Krasnodar University of the Ministry of Internal Affairs of Russia, Senior Lecturer of the Department of State and Civil Law Disciplines.

E-mail: obrinskaya@mail.ru

УДК 327.83

РОЛЬ ПОЛЬСКИХ НКО В ПОСТСОВЕТСКОЙ ТРАНСФОРМАЦИИ УКРАИНЫ

Павленко М. Г., Демешко Н. Э.

Аннотация: В статье рассматривается деятельность польских некоммерческих организаций (НКО) на территории Украины в контексте иностранного влияния на общественное сознание и политику страны. Авторами определены ведущие акторы, реализующие восточный вектор внешней политики Польши с 1990-х гг., ключевые тематические направления деятельности польских НКО, работающих на украинском пространстве, роль иностранных доноров в реализации польских программ на Украине. Авторы условно классифицировали деятельность Польши на Украине на следующие направления: поддержка развития гражданского общества и демократизации; работа с общественным мнением населения Украины через поддержку «независимых» средств массовой информации; популяризация идей интеграции Украины с ЕС и НАТО, а также формирование общей польско-украинской исторической памяти и национального самосознания. Исследование польского влияния на трансформацию постсоветской Украины позволило авторам сделать вывод, что главным каналом воздействия на украинское пространство является польский третий сектор, состоящий из разнообразных фондов, аналитических центров, ассоциаций, благотворительных организаций. При этом польские НКО одновременно являлись как инструментами осуществления польских национальных интересов, так и проводниками влияния США, Великобритании и Германии.

Ключевые слова: Польша, Украина, восточная политика Польши, НКО, постсоветская трансформация, польские программы, «мягкая сила».

Территория современной Украины на протяжении различных исторических эпох занимала особое место во внешней политике Польши. Ведущей теоретической концепцией, определяющей внешнеполитическую стратегию Польши в отношении ее ближайших соседей можно назвать ягеллонскую идею, активное использование которой опирается на исторические традиции польской геополитики и опыт более двух веков. В начале XX в. ягеллонская идея окончательно сформулировалась в качестве проекта построения полиэтничного и многокультурного государства, охватывающего земли до разделов Польши. Она получила разнообразные выражения в политике и политической мысли: от федералистского проекта Ю. Пилсудского и доктрины Гедройца-Мерошевского (УЛБ – Украина, Литва, Беларусь) до современного варианта концепции «Междуморье». Украина в данной концепции играет ключевую роль наряду с Белоруссией, поскольку имеет исторический опыт нахождения в составе Речи Посполитой, а ее западная часть, некогда являвшаяся частью исторической области Галиция, была заселена поляками и считалась неотъемлемой частью польских земель.

После крушения Советского Союза Польша упорно поддерживает прозападный вектор развития Украины. С 90-х гг. XX в. польско-украинские отношения в большей

степени начали рассматриваться в широком контексте «восточной политики» Польши, т.е. в рамках ее взаимоотношений с Украиной, Белоруссией, Литвой и Россией. При этом Польша реализовывала многочисленные внешнеполитические инициативы в отношении Украины, с целью закрепления за собой статуса ведущего игрока на восточном направлении внешней политики ЕС. Более того, именно благодаря Польше, начиная с 2004 года, ЕС поддерживал «оранжевую революцию» на Украине [1, с. 192]. Польша традиционно выступала одним из ключевых противников интеграционных процессов под руководством России на территории Восточной Европы. Наиболее остро противостояние конкурирующих интеграционных проектов развернулось в настоящий момент на Украине, которую Польша, начиная с 1990-х гг., активно втягивает в свою орбиту влияния в том числе с помощью инструментов «мягкой силы».

Цель статьи – исследовать основные методы влияния и продвижения национальных интересов Польши на Украине через НКО. В рамках достижения поставленной цели в статье решаются конкретные задачи: выявить польские НКО, наиболее активно работающие с украинским пространством после развала Советского Союза; исследовать основные тематические направления деятельности польских НКО на Украине; определить роль иностранных доноров в реализации польских программ на Украине. Объектом исследования является политика Польши на Украине, предметом – влияние польских некоммерческих организаций на политическое пространство Украины. Методологическая основа исследования представлена системным, геополитическим и цивилизационным подходами. В каждом из подходов авторами будет использован необходимый ряд методов: анализ, синтез, метод доказательства, абстрагирования, конкретизации и мониторинг.

Изучением различных аспектов польско-украинских отношений занимались такие исследователи, как Д.А. Звягина [2], К.П. Курьлев [1], Л.С. Лыкошина [3], А.В. Чернова [4], П. Поспешна [5], Т. Петрова [6], Н.А. Косолапов [7], А. Галус [8], Ю.М. Седакин [9], И.В. Грецкий [10], А.Л. Бовдунов [11], О.Б. Неменский [12], Н.Д. Постников [13] и др.

Исследование польского влияния на трансформацию постсоветской Украины позволило авторам сделать вывод, что главным каналом влияния на украинское пространство является польский третий сектор, состоящий из разнообразных фондов, аналитических центров, ассоциаций, благотворительных организаций, которые как предоставляют гранты украинским бенефициарам в избранных направлениях деятельности, так и самостоятельно реализуют программы напрямую. При этом наиболее влиятельными игроками среди таких НКО являются:

- Ассоциация «Восточно-европейский демократический центр»;
- Фонд украинско-польского сотрудничества (РАUCI);
- Польский фонд им. Роберта Шумана;
- Фонд им. Стефана Батория;
- Европейский Дом Встреч – Фонд Новый Став;
- Фонд международной солидарности (ФМС);
- Польский институт в Киеве.

Указанные организации так или иначе ставили своими целями поддержку демократического транзита на Украине. Как следствие этого устремления декларировалась поддержка независимым СМИ, развитие политического плюрализма и неправительственных организаций, способствование многочисленным реформам в политической сфере. Одновременно с этим большинство польских НКО отстаивало необходимость защиты и продвижения польских национальных интересов, что и отразилось на существенных характеристиках их проектов.

Деятельность Польши на Украине можно условно классифицировать на следующие направления: поддержка развития гражданского общества и демократизации; работа с общественным мнением населения Украины через поддержку «независимых» СМИ; популяризация идей интеграции Украины с ЕС и НАТО, а также формирование общей польско-украинской исторической памяти и украинского национального самосознания.

Магистральным тематическим направлением для польских НКО, реализующих свои проекты на Украине, являлась поддержка развития украинского третьего сектора и становления гражданского общества. Ее составляющими были институциональное развитие некоммерческих организаций с особым упором на молодежные движения, продвижение политических организаций проевропейской и пропольской направленности и структур, занимающиеся мониторингом деятельности властей и соблюдения прав избирателей.

Польские организации проводили различного рода тренинги и интенсивы для украинских НКО как в Польше, так и на территории Украины. Стоит отметить, что такое обучение включало практические занятия по организации гражданской мобилизации и информационной кампании сначала для решения местных, преимущественно неполитических проблем. Однако в дальнейшем при следующих наборах общественные активисты уже работали с такими проблемами как расширение участия гражданского общества в деятельности местного самоуправления, доступность информации о деятельности органов власти, а также стремились влиять на местную молодежную политику. В таком ключе действовала, например, многолетняя «Программа поддержки гражданского общества» Восточно-европейского демократического центра, ориентированная прежде всего на молодежные НКО. Крупнейшими донорами этой программы в разные годы были Национальный фонд в поддержку демократии (NED), Министерство иностранных дел Польши [14, с. 20–21].

Стимулирование гражданской активности даже в сферах, далеких от политики и принятия решений, помогало активистам выстроить горизонтальные связи и сотрудничество с различными польскими и украинскими организациями и их членами, разделяющими те же ценности и взгляды. Созданная организационная структура и сеть НКО-партнеров, занимающихся деятельностью в той же сфере, в дальнейшем уже использовались в политических целях. Кроме того, полученные теоретические и практические навыки оказывали реальное влияние на повышение политической активности. Так, участники программ молодежного обмена с большей вероятностью и решимостью проявляли себя в общественно-политической деятельности [15, с. 14].

При этом уже вовлеченные в политику организации тщательно отбирались по их

идеологическим ориентациям. Так, в отчетах в качестве сотрудничающих и партнерских организаций указываются «оранжевые» силы (Пора! [16, с. 11], молодежное отделение партии В. Ющенко «Наша Украина» [17, с. 4]) и украинские националистические движения (молодежное крыло партии Народный Рух Украины [18], Союз украинской молодежи и Товарищество Льва [19, с. 22]), идеологическая и культурная база которых находится преимущественно на Западной Украине и отчасти в центральной части страны. Вместе с тем, многие из этих политических и общественно-культурных движений были задействованы в качестве организаторов и координаторов деятельности польских НКО на территории Юго-Восточной Украины.

Молодые политические лидеры и активисты со всей Украины обучались навыкам командной работы, публичных выступлений и политической коммуникации, проектной деятельности, стратегического планирования и разрешения конфликтов. Одновременно они получали знания в применении политических технологий: планировании и проведении избирательных кампаний, создании и продвижении собственного имиджа и имиджа организации, а также обучались фандрайзингу. Подобной деятельностью занимались многие НКО, однако стоит особо отметить Ассоциацию «Школа лидеров», которая была создана как автономная программа фонда им. Стефана Батория [20]. Ее проекты, как, например, «Школа политических лидеров Восточного партнерства» реализовывались по инициативе Фонда Международной Солидарности (курируется польским МИД) и софинансировались посольством США в Варшаве [21]. Стоит также упомянуть в данном контексте проект Европейского Дома Встреч – Фонда Новый Став 2008 года под названием «Академия демократии для Украины», в рамках которого было выпущено онлайн-пособие, содержащее образовательную программу в области политического и гражданского образования, т.е. обучало технологиям достижения власти. Также этот проект включал в себя серию тренингов и семинаров, разработку образовательной программы и продвижение политического образования на Украине [22].

Наконец, третий компонент деятельности в данном направлении – поощрение и поддержка общественных инициатив и организаций, занимающихся мониторингом избирательного законодательства и наблюдением за выборами на Украине. Фактически эта сфера деятельности была монополизирована фондом им. Стефана Батория и его программами. Сам фонд служил центром финансирования гражданских инициатив на местах, в частности, комитетов избирателей в разных областях, и занимался организацией наблюдательных миссий, состоящих из польских экспертов. В области влияния на внутреннюю политику ради повышения стандартов функционирования и прозрачности государственных институтов также можно отметить Фонд развития местной демократии и реализуемый им проект «Прозрачная Украина», направленный на повышение подотчетности местных органов власти гражданскому обществу. Донором данного проекта выступил Польско-Американский фонд свободы [23].

В комплексной стратегии реализации польских национальных интересов на Украине достаточно значимой и неотъемлемой составляющей была поддержка «независимых» СМИ, многие из которых обладали проевропейской направленностью и ретранслирова-

ли выгодные им смыслы. Наиболее значимыми целями проектов в данном направлении являлись координация СМИ на Украине, улучшение их информационной и визуальной составляющих, повышение профессионализма журналистов, техническая помощь редакциям, а также консолидация журналистского сообщества Украины и налаживание сотрудничества с польскими коллегами. Необходимо отметить, что основными реципиентами данных программ были общественно-политические издания, особенно работающие в сфере контроля над государственными институтами. Отдельные программы по поддержке «независимых» украинских СМИ реализовывали Фонд международной солидарности (Сотрудничество и поддержка журналистских организаций, Региональные СМИ в Украине за свободные и честные выборы, Поддержка украинских молодежных СМИ, Украинская школа журналистики и др. [24]) и Восточно-европейский демократический центр [25, s. 6] (Поддержка независимой региональной прессы на востоке Украины, спонсировавшаяся Национальным фондом в поддержку демократии (NED) и Польско-украинским фондом сотрудничества PAUCI и МИД Польши) [26, s. 20–21].

Впоследствии это направление деятельности также стало включать ведение информационной войны на фоне эскалации конфликта на востоке Украины. Так, Восточно-европейский демократический центр обучал журналистов созданию репортажей в сложных условиях, занимался мониторингом освещения конфликта в украинских СМИ (не только традиционных, но и в новых медиа), оценивая его восприятие в общественном сознании. На основе полученных результатов выбирались интернет-издания, отдельные журналисты и блогеры, освещающие данную тематику в проукраинском ключе с которыми организация в дальнейшем выстраивала свое тесное сотрудничество, предполагавшее финансирование, планирование деятельности и контроль выполнения заданий [27, с. 5–6]. Те же цели преследовал и Фонд международной солидарности, обучая журналистов юго-восточных регионов, особенно находящихся в прифронтовой зоне «правильному» освещению конфликта и ведению информационных кампаний. Кроме того, ФМС организовывал грантовые конкурсы, семинары, стажировки и тренинги для журналистов с востока и запада Украины для развития сотрудничества между местными украинскими СМИ и формирования единой проевропейской и проукраинской сети с одной повесткой, противостоящей пророссийским информационным потокам и одновременно конструирующим единую национальную идеологию. Одним из таких проектов являлся «Восток и Запад вместе – пространство для диалога» 2015 года, который, помимо создания сети местных СМИ, стремился наладить регулярное сотрудничество между ними, так как информационные ресурсы представляют определенный «интегрирующий фактор в обществе с сильной языковой, культурной и даже исторической неоднородностью», каковым и является Украина. Таким образом, важнейшей задачей было нивелирование внутривнутриполитических и культурных разногласий Украины и консолидация ее пространства на общеевропейских смыслах [28].

Поддержка демократизации на Украине обосновывается ее историческим «европейским путем» развития, конечной точкой которого должно быть, как и в случае с Польшей, «возвращение в Европу». Вместе с тем имеет смысл выделить евроатлантическое

направление в отдельный тематический блок, поскольку его пропаганда происходила и вне рамок поддержки демократических инициатив, как часть стратегии реализации национальных интересов польского государства. Однако стоит подчеркнуть, что данное тематическое направление было внутренне неоднородным.

Общим знаменателем инициатив являлось политическое сближение Украины и Польши, создание общего политического пространства и даже некоторого подобия совместного управления территориями. Особенно это касалось приграничных районов двух государств, объединенных в еврорегионы для дальнейшей взаимной политико-экономической интеграции. Наиболее примечательным проектом, иллюстрирующим намерения и цели польских НКО, был Еврорегион Буг, который курировался Европейским Домом Встреч – Фондом Новый Став с 1995 года. Еврорегион объединял Люблинское воеводство Польши, Волынскую область и два района Львовской области Украины и Брестскую область Белоруссии [29]. Стратегическая цель проекта – содействие объединению гражданских и молодежных организаций из трех стран в реализации совместных инициатив и начинаний, включая обмен опытом в области политических преобразований, культурных, исторических, образовательных, экологических программ [30]. Партнером проекта, оказывающим финансовую помощь, была программа PHARE Европейского союза [31]. Сам фонд получал финансирование на постоянной основе от Фонда польско-германского сотрудничества и МИД Польши [32]. Не менее важной в данном направлении была поддержка распространения идей среди молодежи и школьников путем развития сети Европейских школьных клубов на Украине, формировавших «чувства европейского единства» и дававших знания о жизни в ЕС [33]. Поддержку Евроклубам оказывали совместно несколько ведущих польских НКО, среди которых Польский фонд им. Роберта Шумана, Фонд украинско-польского сотрудничества RAUCI (ранее – Польско-американо-украинская инициатива о сотрудничестве), Фонд им. Стефана Батория, Европейским Домом Встреч – Фондом Новый Став, а также МИД Польши и др. [34, с. 292–295].

В дальнейшем наблюдается разделение евроинтеграционных программ на два типа. Несмотря на то, что все акторы декларировали одни и те же цели, результат реализации программ в данном направлении предполагался разный. Так, германское участие в деятельности и финансировании НКО обуславливало интеграцию с институтами ЕС, при этом, как правило, отсутствовал призыв к включению Украины в Североатлантический альянс, в то время как для американского участия обе этих цели являлись частью единой системы.

В качестве иллюстрации можно рассмотреть цели и задачи ведущих польских НКО, имеющих значительное иностранное участие в финансировании деятельности на Украине. Так, Восточная программа и Программа обмена опытом Польского фонда им. Роберта Шумана продвигают только идеи евроинтеграции, сотрудничества и обмена опытом со странами Восточной Европы, не входящими в ЕС. А в проектах Европейского Дома Встреч – Фонда Новый Став НАТО не упоминается вовсе. Между тем, Фонд им. Стефана Батория, основанный американским финансистом Дж. Соросом и получающий финансирование на реализацию своих программ преимущественно от Института «Открытое обще-

ство», а также от Фонда Форда и Фонда Ч.С. Мотта [35], выделял гранты на поддержку интеграции как в структуры ЕС, так и в НАТО. Фонд украинско-польского сотрудничества (PAUCI), финансируемый Агентством США по международному развитию (USAID) [36] не разделяет в своих проектах интеграцию в обе эти структуры, что отражено в названиях программ, проектов и отдельных мероприятий, например, экспертный форум «Евроатлантическое будущее Украины» [37], «Евроатлантические встречи в Украине» – серия из нескольких открытых встреч, проводившихся в городах юга и востока Украины [38]. Среди изначальных целей деятельности данной организации также указана интеграция Украины в европейские структуры и НАТО [39].

Постоянной темой многих польских проектов, реализуемых на Украине, было прямое или опосредованное влияние на становление независимой украинской нации в условиях незавершенного национального строительства и конкуренции проектов нациестроительства и разделения нового государства на две большие области, отличающиеся культурными особенностями.

Первым направлением на этом пути было содействие украинизации как можно большего населения страны и повышения политического и культурного веса Западной Украины как национального ядра украинского проекта. Именно украинские культурные инициативы поддерживались, не смотря на осознание ими Украины как гетерогенного и разделенного государства, внутри которого имеется большой потенциал для этнополитического конфликта. Наблюдается политика двойных стандартов со стороны польских организаций в отношении культуры и шире национального вопроса на западе и юго-востоке Украины. В то время, когда на Западе открыто поддерживали организации, распространяющие украинскую культуру и отстаивающие статус украинского языка как государственного, поддерживали местные культурные инициативы, юго-востоку отказывали в поддержке своего русского языка и культуры. Последних должны были обучать проукраинские организации и тренеры, большая часть которых базировалась в Западной Украине. В свою очередь, юго-восточным регионам проводились мероприятия, направленные на развитие мультикультурализма. Примером такого проекта может служить проведенная в фондом им. Стефана Батория в Крыму «Конференция по продвижению культуры толерантности в мультикультурном обществе» [40, с. 69]. В то же время примером продвижения украинской культуры, видения истории и истоков украинской нации среди русскоязычных граждан может служить Польская программа социокультурного форума «PogranCult: GaliciaCult» 2016 года. Проводимые развлекательные и культурные мероприятия были направлены на популяризацию «Мифа о Галиции», демонстрацию его привлекательности в сравнении с другими проектами нациестроительства на территории Украины [41], то есть польские НКО стремились предотвратить зарождение и развитие альтернативных национальных проектов для Украины.

Одновременно с этим политика «мягкой» украинизации и сотрудничества с радикальными украинскими националистами в то же время таила в себе опасность создания барьеров между поляками и украинцами в процессе нациестроительства и непременно связанных с ним обострением исторических противоречий и травматического опыта сосу-

ществования поляков и украинцев. Поэтому вторым важным элементом данного направления был пересмотр польско-украинской истории и внесение коррективов в историческую память обоих народов. Так, одно из наиболее травматических событий, способных вбить клин в польско-украинские отношения – Волынская резня – начинала трактоваться как «общая трагедия» [42]. Происходило и постепенное стирание негативного образа украинского националиста и украинцев как «Других», что позволило влиять на процессы нацистроительства в Украине путем поддержки откровенно бандеровских организаций – Союз украинской молодежи, Товарищество Льва (стоявшее за основанием многих культурных и общественно-политических организаций на Западной Украине с конца 80-х, как например, Народное движение Украины «Рух», ставшее впоследствии одноименной партией), «Пласт» – молодежная скаутская организация и др. Организации подобного толка с польской помощью продвигали не только идею «Украина и Польша вместе в Европе», но и занимались активной украинизацией молодежи со всех незападных частях Украины, тем самым стремясь разорвать их естественные связи с Россией и русской культурой.

Вместе с пересмотром исторической памяти Украины в данном направлении деятельности НКО прослеживается третий наиболее важный элемент – развитие и продвижения концепции «пограничья», стирающей культурные границы между польским и украинским этносом, которые как бы являются частями одного народа, имеют общую историю и разделяют одну судьбу. Над популяризацией этих представлений активно работает Польский институт в Киеве. В 2020 году под эгидой Института прошли мероприятия, посвященные 100-летию союза Пилсудского-Петлюры, также были изданы циклы публикаций, освещающие в положительном свете создание военно-политического союза Польши и УНР в 1920 году. Героев этих событий предлагается чтить как общую память поляков и украинцев [43]. Кроме того, среди масштабных проектов, можно отметить проведение RAUCI «Года Польши в Украине» в 2004–2005 гг., в рамках которого были организованы многочисленные мероприятия, демонстрирующие величие польской и украинской культур [44]. Таким образом выстраивается сближение польской и украинской культуры, продвигается и обосновывается интенсификация связей с Польшей через языковые курсы, культурные мероприятия и др.

Выводы

Проведенное исследование деятельности польских некоммерческих организаций на территории Украины позволило прийти к следующим выводам.

Во-первых, ведущим акторам третьего сектора, реализующим восточный вектор польской внешней политики на Украине можно отнести Ассоциацию «Восточно-европейский демократический центр», Фонд украинско-польского сотрудничества (РАUCI), Польский фонд им. Роберта Шумана, Фонд им. Стефана Батория, Европейский Дом Встреч – Фонд Новый Став, а также Польский Институт в Киеве и Фонд международной солидарности. Указанные организации объединяет масштаб, системный характер деятельности, ориентированной на долгосрочную перспективу и конкретный, отслеживаемый результат. Так, программы и проекты, реализуемые указанными НКО, охватывали территорию всей Украины, а многие из них продолжались более десяти лет и провели

не один набор участников. К этому стоит добавить, что в деятельности польских НКО имплицитно просматривалось стремление создать единую сеть или структуру из украинских организаций-партнеров и участников программ и вместе интегрировать ее с польской сетью для дальнейшей координации влияния на украинское общество и элиту.

Во-вторых, важным является и тот факт, что ключевые польские НКО действовали в рамках определенных общих тематических направлений, которые условно можно разделить на поддержку украинского третьего сектора, проевропейских и пропольских СМИ и политических сил, распространение идей о необходимости интеграции Украины в ЕС и НАТО, способствование развитию этнонационального самосознания украинцев в духе культурно-исторического единства с Польшей.

В-третьих, польские проекты на Украине реализовывались при финансовой поддержке зарубежных государств. Так, Фонд им. Стефана Батория был создан как часть сети Институтов открытого общества и большинство его программ финансировалось материнской организацией, Европейский Дом Встреч – Фонд Новый Став и Польский фонд им. Роберта Шумана спонсировались немецкими фондами, RAUCI финансировался USAID и администрировался Freedom House. Исходя из этого, можно констатировать, что польские НКО не являлись полностью самостоятельными и наряду с отстаиванием национальных интересов своего государства реализовывали долгосрочные цели и планы США, Германии и в меньшей степени Великобритании, активно втягивая Украину в свои интеграционные проекты и одновременно выводя ее из российской сферы влияния.

Список литературы

1. Курьлев К.П. Польша как провайдер Украины в Европу: ожидания и разочарования // Современный мир и национальные интересы Республики Беларусь : материалы Междунар. науч. конф., Минск, 17 дек. 2021 г. Минск : БГУ, 2021. С. 191–197.
2. Звягина Д.А. Польско-украинские отношения: детерминанты прошлого, перспективы будущего // Вестник Пермского университета. Серия: Политология. 2016. № 3. С. 142–154.
3. Лыкошина Л.С. Польша и украинский кризис // Россия и современный мир. 2015. № 3 (88). С. 113–126.
4. Чернова А.В. «Восточная политика» Польши: от концепции «УЛБ» до «Восточного партнерства» // Вестник МГИМО-Университета. 2013. № 6 (33). С. 15–24.
5. Pospieszna P. When Recipients Become Donors // Problems of Post-Communism. 2010. Vol. 57, № 4. P. 3–15.
6. Petrova T., Pospieszna P. Democracy promotion in times of autocratization: the case of Poland, 1989–2019 // Post-Soviet Affairs. 2021. Vol. 37, № 6. P. 526–543.
7. Косолапов Н. «Мягкая сила» Республики Польша на примере Украины и Белоруссии // Свободная мысль. 2016. № 3 (1657). С. 177–188.
8. Galus A. What is Media Assistance and (Why) Does It Matter? The Case of Polish

- Foreign Aid to the Media in Belarus and Ukraine // *Central European Journal of Communication*. 2020. Vol. 13, № 3. P. 390–408.
9. Седякин Ю. Польский фактор во внешней политике Украины // *Обозреватель*. 2007. № 7 (210). С. 79–85.
 10. Грецкий И.В. Влияние вступления Польши в ЕС на ее политику по отношению к Украине // *Вестник Санкт-Петербургского университета. Политология. Международные отношения*. 2014. № 3. С. 153–161.
 11. Бовдунов А.Л. Восточный вектор внешней политики Польши: геополитическая традиция и современность // *Россия XXI*. 2012. № 2. С. 54–69.
 12. Неменский О.Б. Польско-украинские отношения на современном этапе // *Проблемы национальной стратегии*. 2014. № 6 (27). С. 66–88.
 13. Постников Н.Д. Этноцентризм как исторический императив Польши в отношении с восточными соседями // *Вестник ассоциации вузов туризма и сервиса*. 2009. № 3. С. 16–25.
 14. Raport z działalności w 2008 roku // *Stowarzyszenie Wschodnioeuropejskie Centrum Demokratyczne*. Warszawa, 2009. URL: <https://www.eedc.org.pl/documents/raport2008.doc.pdf> (дата доступа: 27.01.2023).
 15. Pospieszna P., Galus A. Promoting active youth: evidence from Polish NGO's civic education programme in Eastern Europe // *Journal of International Relations and Development*. Palgrave Macmillan UK, 2020. Vol. 23, № 1. С. 210–236.
 16. Sprawozdanie z działalności Stowarzyszenia Wschodnioeuropejskie Centrum Demokratyczne za 2005 rok (sprawozdanie z działalności organizacji pożytku publicznego) // *Stowarzyszenie Wschodnioeuropejskie Centrum Demokratyczne*. 2005. URL: https://www.eedc.org.pl/documents/Sprawozdanie-OPP_2005.pdf (дата доступа: 27.01.2023).
 17. Raport z działalności w 2003 roku // *Stowarzyszenie Wschodnioeuropejskie Centrum Demokratyczne*. Warszawa, 2004. URL: <https://www.eedc.org.pl/documents/Raport-2003.pdf> (дата доступа: 28.01.2023).
 18. Партнери // Euroregion Bug. URL: https://web.archive.org/web/20081012164133/http://euromixbug.org/index.php/ua/razem_w_europie/partnerzy_i_patronat/partneri (дата звернення: 27.01.2023).
 19. Raport z działalności w 2006 roku // *Stowarzyszenie Wschodnioeuropejskie Centrum Demokratyczne*. Warszawa, 2007. URL: <https://www.eedc.org.pl/documents/raport-2006.pdf> (дата доступа: 28.01.2023).
 20. Strona główna // Szkoła Liderów. URL: <https://web.archive.org/web/20060101222337/https://www.szkoła-liderow.pl/> (дата доступа: 27.01.2023).
 21. Szkoła Liderów Politycznych Partnerstwa Wschodniego // Szkoła Liderów. URL: <https://web.archive.org/web/20150228054552/http://www.szkoła-liderow.pl/slppw.php> (дата доступа: 27.01.2023).
 22. Разому Європі / Euroregion Bug. URL: https://web.archive.org/web/20080904220133/http://www.euromixbug.org/index.php/ua/razem_w_europie (дата звернення:

- 27.01.2023).
23. Прозора Україна – аналіз результатів 2006-2009 // Прозора Україна. URL: https://web.archive.org/web/20131019151228/http://prozora.org/file.php/1/Badawczy/PU_opis_projektu_na_strone_ukr.pdf (дата звернення: 27.01.2023).
 24. Ukraina // Fundacja Solidarności Międzynarodowej. URL: <https://web.archive.org/web/20160811081850/http://solidarityfund.pl/ru/wg-krajow/ukraina> (data dostępu: 27.01.2023).
 25. Sprawozdanie z działalności Stowarzyszenia Wschodnioeuropejskie Centrum Demokratyczne za 2006 rok (sprawozdanie z działalności organizacji pożytku publicznego) // Stowarzyszenie Wschodnioeuropejskie Centrum Demokratyczne. 2006. URL: https://www.eedc.org.pl/documents/sprawozdanie_OPP_2006.pdf (data dostępu: 27.01.2023).
 26. Raport z działalności w 2005 roku // Stowarzyszenie Wschodnioeuropejskie Centrum Demokratyczne. Warszawa, 2006. URL: <https://www.eedc.org.pl/documents/raport-2005.pdf> (data dostępu: 28.01.2023).
 27. Raport z działalności w 2015 roku // Stowarzyszenie Wschodnioeuropejskie Centrum Demokratyczne. Warszawa, 2016. URL: https://www.eedc.org.pl/documents/SWCD_Raport-z-działaności_2015.pdf (data dostępu: 28.01.2023).
 28. Wschód i Zachód razem – przestrzeń dialogu // Fundacja Solidarności Międzynarodowej. URL: <https://solidarityfund.pl/2015/09/15/wschod-i-zachod-razem-przestrzen-dialogu/> (data dostępu: 28.01.2023).
 29. Про єврорегіон // Euroregion Bug. URL: <https://web.archive.org/web/20080829181447/http://www.euromixbug.org/index.php/ua/euroregion/pro-evroregion> (дата звернення: 28.01.2023).
 30. Porozumienie Młodych Euroregionu Bug // Euroregion Bug. URL: https://web.archive.org/web/20080807131742/http://euromixbug.org/index.php/ua/euroregion/pro-evroregion/porozumienie_mlodych_euroregionu_bug (data dostępu: 28.01.2023).
 31. Карта єврорегіону // Euroregion Bug. URL: <https://web.archive.org/web/20080829163843/http://euromixbug.org/index.php/ua/euroregion/mapa> (дата звернення: 28.01.2023).
 32. Partnerzy Fundacji // Europejski Dom Spotkań – Fundacja Nowy Staw. URL: <http://www.eds-fundacja.pl/00/eds/partnerzy.php> (data dostępu: 28.01.2023).
 33. Мета діяльності ШЄК // Euroregion Bug. URL: https://web.archive.org/web/20080829161720/http://euromixbug.org/index.php/ua/razem_w_europie/shkil_ni_ievropejs_ki_klubi/meta_diyal_nosti_shiek (дата звернення: 28.01.2023).
 34. Молодь в умовах становлення незалежності України (1991-2011 роки): щоріч. доп. Київ, 2011. URL: <https://dismp.gov.ua/wp-content/plugins/download-attachments/includes/download.php?id=4352> (дата звернення: 26.01.2023).
 35. Darczyńcy // Fundacja im. Stefana Batorego. URL: <https://web.archive.org/web/20120109004633/http://www.batory.org.pl/darczyncy> (data dostępu: 28.01.2023).

36. Про ПАУСІ // Польсько - Американсько - Українська Ініціатива про Співпрацю. URL: <https://web.archive.org/web/20040807003003/http://pauci.org/ua/about/about> (дата звернення: 28.01.2023).
37. Календар заходів // Польсько - Американсько - Українська Ініціатива про Співпрацю. URL: [https://web.archive.org/web/20080420055632/http://www.pauci.org/ua/calendar/?calendar_id=1043&calendar_search\[month\]=October&calendar_search\[year\]=2007](https://web.archive.org/web/20080420055632/http://www.pauci.org/ua/calendar/?calendar_id=1043&calendar_search[month]=October&calendar_search[year]=2007) (дата звернення: 28.01.2023).
38. Програми ПАУСІ // Польсько-Українська фундація співпраці. URL: https://web.archive.org/web/20090214172635/http://pauci.org/ua/programs/?programs_action=details&programs_id=2 (дата звернення: 28.01.2023).
39. Місія // Польсько-Американсько-Українська Ініціатива про Співпрацю. URL: <https://pauci.org/ua/foundation> (дата звернення: 28.01.2023).
40. Sprawozdanie 2007 // Fundacja im. Stefana Batorego. Warszawa, 2008. URL: <https://www.batory.org.pl/wp-content/uploads/2019/09/spr2007.pdf> (дата доступу: 28.01.2023).
41. Польська програма на соціокультурному форумі «ПогранКульт: ГаліціяКульт» // Instytut Polski w Kijowie. URL: <https://instytutpolski.pl/kyiv/2016/10/04/польська-програма-на-соціокультурно/> (дата звернення: 28.01.2023).
42. Pojednanie przez trudną pamięć. Wołyń 1943 // Fundacja Solidarności Międzynarodowej. URL: <https://solidarityfund.pl/2012/03/19/pojednanie-przez-trudna-pamiec-wolyn-1943/> (дата доступу: 28.01.2023).
43. 100-річчя союзу Пiлсудський-Петлюра // Instytut Polski w Kijowie. URL: <https://instytutpolski.pl/kyiv/2020/04/21/100-рiччя-союзу-пiлсудський-петлюра-2/> (дата звернення: 28.01.2023).
44. Програма Року Польщі в Україні – 2004 (Польща і Україна разом у Європі) // Program-ua. URL: <https://web.archive.org/web/20071104125440/http://www.polska2004.org.ua:80/program-ua.html> (дата звернення: 17.12.2022).

Сведения об авторах

Павленко Мария Геннадьевна – магистрант направления подготовки «Политология» кафедры «Политические науки» Севастопольского государственного университета, младший научный сотрудник кафедры «Политические науки» Севастопольского государственного университета, г. Севастополь.

E-mail: pavlenko_maria@outlook.com

Демешко Наталья Эдуардовна – кандидат политических наук, доцент кафедры «Политические науки» Севастопольского государственного университета, г. Севастополь.

E-mail: natalidem93@mail.ru

M. G. Pavlenko, N. E. Demeshko

THE ROLE OF POLISH NON-PROFIT ORGANISATIONS IN THE POST-SOVIET TRANSFORMATION OF UKRAINE

Abstract: *This article examines the activities of Polish non-profit organisations (NPOs) in Ukraine in the context of foreign influence on the public consciousness and politics of the country. The authors identified the main actors promoting Poland's Eastern Policy since the 1990s, the key thematic areas of activities of Polish NPOs and the role of foreign donors in the implementation of Polish programs in Ukraine. Poland's activities in Ukraine were classified into the following areas: support for the development of civil society and democratization; influence on public opinion in Ukraine through support of «independent» media; promoting the ideas of Ukraine's integration with the EU and NATO, as well as the formation of a common Polish-Ukrainian historical memory and national identity. The results show that the main channel of influence is the Polish third sector, which consists of various foundations, think tanks, associations, and charitable organizations. At the same time, Polish NPOs are both a tool to pursue Polish national interests and agents of American, German and British influence.*

Keywords: *Poland, Ukraine, Poland's Eastern Policy, NPOs, post-Soviet transformation, Polish programs, «soft power».*

References

1. Kurylev K.P. Pol'sha kak provaider Ukrainy v Evropu: ozhidaniia i razocharovaniia [Poland as a provider of Ukraine to Europe: expectations and disappointments] // *Sovremennyi mir i natsional'nye interesy Respubliki Belarus'*.
2. Zviagina D.A. Pol'sko-ukrainskie otnosheniia: determinanty proshlogo, perspektivy budushchego [Polish-Ukrainian Relations: Determinants of the Past, Prospects for the Future] // *Vestnik Permskogo universiteta. Serii: Politologii*. 2016. № 3. P. 142–154.
3. Lykoshina L.S. Pol'sha i ukrainskiï krizis [Poland and the Ukrainian crisis] // *Rossii i sovremennyi mir*. 2015. № 3 (88). P. 113–126.
4. Chernova A.V. «Vostochnaiã politika» Pol'shi: ot kontseptsii «ULB» do «Vostochnogo partnerstva» [Eastern policy of Poland from the concept of «ULB» to «Eastern partnership»] // *Vestnik MGIMO-Universiteta*. 2013. № 6 (33). P. 15–24.
5. Pospieszna P. When Recipients Become Donors // *Problems of Post-Communism*. 2010. Vol. 57, № 4. P. 3–15.
6. Petrova T., Pospieszna P. Democracy promotion in times of autocratization: the case of Poland, 1989–2019 // *Post-Soviet Affairs*. 2021. Vol. 37, № 6. P. 526–543.
7. Kosolapov N. «Miãgkaiã sila» Respubliki Pol'sha na primere Ukrainy i Belorussii [«Soft Power» of the Republic of Poland. Case Study of Ukraine and Belarus] //

- Svobodnaiâ mysl'. 2016. № 3 (1657). P. 177–188.
8. Galus A. What is Media Assistance and (Why) Does It Matter? The Case of Polish Foreign Aid to the Media in Belarus and Ukraine // *Central European Journal of Communication*. 2020. Vol. 13, № 3. P. 390–408.
 9. Sediâkin Iŭ. Pol'skiï faktor vo vneshnei politike Ukrainy [The Polish Factor in the Foreign Policy of Ukraine] // *Obozrevatel'*. 2007. № 7 (210). P. 79–85.
 10. Gretskii I.V. Vliianiâ vstupleniâ Pol'shi v ES na ee politiku po otnosheniï k Ukraine [The Influence Of Poland's Integration into the European Union on Its Policy towards Ukraine] // *Vestnik Sankt-Peterburgskogo universiteta. Politologiiâ. Mezhdunarodnye otnosheniâ*. 2014. № 3. P. 153–161.
 11. Bovdunov A.L. Vostochnyi vektor vneshnei politiki Pol'shi: geopoliticheskaia traditsiia i sovremennost' [Poland's Eastern Policy: Geopolitical Tradition and Modernity] // *Rossia XXI*. 2012. № 2. P. 54–69.
 12. Nemenskiï O.B. Pol'sko-ukrainskie otnosheniâ na sovremennom ètape [Contemporary Relations between Poland and Ukraine] // *Problemy natsional'noi strategii*. 2014. № 6 (27). P. 66–88.
 13. Postnikov N.D. Ètnotsentrizm kak istoricheskiï imperativ Pol'shi v otnoshenii s vostochnymi sosediami [Ethnocentrism as a Historical Imperative of Poland's Relations with Its Eastern Neighbors] // *Vestnik assotsiatsii vuzov turizma i servisa*. 2009. № 3. P. 16–25.
 14. Raport z działalności w 2008 roku [Annual Activity Report 2008] // *Stowarzyszenie Wschodnioeuropejskie Centrum Demokratyczne [East European Democratic Centre]*. Warszawa, 2009. Available at: <https://www.eedc.org.pl/documents/raport2008.doc.pdf> (accessed 27 January 2023).
 15. Pospieszna P., Galus A. Promoting Active Youth: Evidence from Polish NGO's Civic Education Programme in Eastern Europe // *Journal of International Relations and Development*. Palgrave Macmillan UK, 2020. Vol. 23, № 1. C. 210–236.
 16. Sprawozdanie z działalności Stowarzyszenia Wschodnioeuropejskie Centrum Demokratyczne za 2005 rok (sprawozdanie z działalności organizacji pożytku publicznego) [Report on Activities of the East European Democratic Center Association for 2005 (report on the activities of a public organization)] // *Stowarzyszenie Wschodnioeuropejskie Centrum Demokratyczne [East European Democratic Centre]*. 2005. Available at: https://www.eedc.org.pl/documents/Sprawozdanie-OPP_2005.pdf (accessed 27 January 2023).
 17. Raport z działalności w 2003 roku [Annual Activity Report 2003] // *Stowarzyszenie Wschodnioeuropejskie Centrum Demokratyczne [East European Democratic Centre]*. Warszawa, 2004. Available at: <https://www.eedc.org.pl/documents/Raport-2003.pdf> (accessed 28 January 2023).
 18. Partneri [Partners] // *Euroregion Bug*. Available at: https://web.archive.org/web/20081012164133/http://euromixbug.org/index.php/ua/razem_w_europie/partnerzy_i_patronat/partneri (accessed 27 January 2023).

19. Raport z działalności w 2006 roku [Annual Activity Report 2006] // Stowarzyszenie Wschodnioeuropejskie Centrum Demokratyczne [East European Democratic Centre]. Warszawa, 2007. Available at: <https://www.eedc.org.pl/documents/raport-2006.pdf> (accessed 28 January 2023).
20. Strona główna [Home page] // Szkoła Liderów [School of Leaders]. Available at: <https://web.archive.org/web/20060101222337/https://www.szkoła-liderow.pl/> (accessed 27 January 2023).
21. Szkoła Liderów Politycznych Partnerstwa Wschodniego [School of Political Leaders of the Eastern Partnership] // Szkoła Liderów [School of Leaders]. Available at: <https://web.archive.org/web/20150228054552/http://www.szkoła-liderow.pl/slppw.php> (accessed 27 January 2023).
22. Razom u Êvropi [Together in Europe] / Euroregion Bug. Available at: https://web.archive.org/web/20080904220133/http://www.euromixbug.org/index.php/ua/razem_w_europie (accessed 27 January 2023).
23. Prozora Ukraïna – analiz rezul'tativ 2006-2009 [Transparent Ukraine – analysis of results 2006-2009] // Prozora Ukraïna [Transparent Ukraine]. Available at: https://web.archive.org/web/20131019151228/http://prozora.org/file.php/1/Badawczy/PU_opis_projektu_na_strone_ukr.pdf (accessed 27 January 2023).
24. Ukraina [Ukraine] // Fundacja Solidarności Międzynarodowej [International Solidarity Foundation]. Available at: <https://web.archive.org/web/20160811081850/http://solidarityfund.pl/ru/wg-krajow/ukraina> (accessed 27 January 2023).
25. Sprawozdanie z działalności Stowarzyszenia Wschodnioeuropejskie Centrum Demokratyczne za 2006 rok (sprawozdanie z działalności organizacji pożytku publicznego) [Report on Activities of the East European Democratic Center Association for 2006 (report on the activities of a public organization)] // Stowarzyszenie Wschodnioeuropejskie Centrum Demokratyczne [East European Democratic Centre]. 2006. Available at: https://www.eedc.org.pl/documents/sprawozdanie_OPP_2006.pdf (accessed 27 January 2023).
26. Raport z działalności w 2005 roku [Annual Activity Report 2005] // Stowarzyszenie Wschodnioeuropejskie Centrum Demokratyczne [East European Democratic Centre]. Warszawa, 2006. Available at: <https://www.eedc.org.pl/documents/raport-2005.pdf> (accessed 28 January 2023).
27. Raport z działalności w 2015 roku [Annual Activity Report 2015] // Stowarzyszenie Wschodnioeuropejskie Centrum Demokratyczne [East European Democratic Centre]. Warszawa, 2016. Available at: https://www.eedc.org.pl/documents/SWCD_Raport-z-działaności_2015.pdf (accessed 28 January 2023).
28. Wschód i Zachód razem – przestrzeń dialogu [East and West Together – Space for Dialogue] // Fundacja Solidarności Międzynarodowe [International Solidarity Foundation]. Available at: <https://solidarityfund.pl/2015/09/15/wschod-i-zachod-razem-przestrzen-dialogu/> (accessed 28 January 2023).
29. Pro êvroregion [About the Euroregion] // Euroregion Bug. Available at: <https://>

- web.archive.org/web/20080829181447/http://www.euromixbug.org/index.php/ua/euroregion/pro_evroregion (accessed 28 January 2023).
30. Porozumienie Młodych Euroregionu Bug [Youth Agreement of Euroregion Bug] // Euroregion Bug. Available at: https://web.archive.org/web/20080807131742/http://euromixbug.org/index.php/ua/euroregion/pro_evroregion/porozumienie_mlodych_euroregionu_bug (accessed 28 January 2023).
 31. Karta êvroregionu [Map of the Euroregion] // Euroregion Bug. Available at: <https://web.archive.org/web/20080829163843/http://euromixbug.org/index.php/ua/euroregion/mapa> (accessed 28 January 2023).
 32. Partnerzy Fundacji [Partners of the Foundation] // Europejski Dom Spotkań – Fundacja Nowy Staw [European Meeting Centre – Nowy Staw Foundation]. Available at: <http://www.eds-fundacja.pl/00/eds/partnerzy.php> (accessed 28 January 2023).
 33. Meta diâl'nosti ŠÊK [The Purpose of the European School Clubs (EsC)] // Euroregion Bug. Available at: https://web.archive.org/web/20080829161720/http://euromixbug.org/index.php/ua/razem_w_europie/shkil_ni_ieuropejs_ki_klubi/meta_diyal_nosti_shiek (accessed 28 January 2023).
 34. Molod' v umovah stanovlennâ nezaležnosti Ukraïni (1991-2011 roki): šorič. dop. [Youth in the Conditions of the Formation of the Independence of Ukraine (1991-2011). Annual report]. Kiïv [Kyiv], 2011. Available at: <https://dismp.gov.ua/wp-content/plugins/download-attachments/includes/download.php?id=4352> (accessed 26 January 2023).
 35. Darczyńcy [Donors] // Fundacja im. Stefana Batorego [Stefan Batory Foundation]. Available at: <https://web.archive.org/web/20120109004633/http://www.batory.org.pl/darczyncy> (accessed 28 January 2023).
 36. Pro PAUSÌ [About PAUCI] // Pol's'ko-Amerikans'ko-Ukraïns'ka Ìniciativa pro Spìvpracû [The Polish-Ukrainian Cooperation Foundation PAUCI]. Available at: <https://web.archive.org/web/20040807003003/http://pauci.org/ua/about/about> (accessed 28 January 2023).
 37. Kalendar zahodiv [Calendar of Events] // Pol's'ko-Amerikans'ko-Ukraïns'ka Ìniciativa pro Spìvpracû [The Polish-Ukrainian Cooperation Foundation PAUCI]. Available at: [https://web.archive.org/web/20080420055632/http://www.pauci.org/ua/calendar/?calendar_id=1043&calendar_search\[month\]=October&calendar_search\[year\]=2007](https://web.archive.org/web/20080420055632/http://www.pauci.org/ua/calendar/?calendar_id=1043&calendar_search[month]=October&calendar_search[year]=2007) (accessed 28 January 2023).
 38. Programi PAUSÌ [PAUCI Programs] // Pol's'ko-Amerikans'ko-Ukraïns'ka Ìniciativa pro Spìvpracû [The Polish-Ukrainian Cooperation Foundation PAUCI]. Available at: https://web.archive.org/web/20090214172635/http://pauci.org/ua/programs/?programs_action=details&programs_id=2 (accessed 28 January 2023).
 39. Misiâ [Mision] // Pol's'ko-Amerikans'ko-Ukraïns'ka Ìniciativa pro Spìvpracû [The Polish-Ukrainian Cooperation Foundation PAUCI]. Available at: <https://pauci.org/ua/foundation> (accessed 28 January 2023).
 40. Sprawozdanie 2007 [Annual Activity Report 2007] // Fundacja im. Stefana Batorego

- [Stefan Batory Foundation]. Warszawa, 2008. Available at: <https://www.batory.org.pl/wp-content/uploads/2019/09/spr2007.pdf> (accessed 28 January 2023).
41. Pol's'ka programa na sociokul'turnomu forumi «PogranKul't: GaliciâKul't» [Polish Program on a Social Forum «Pogrankult: GaliciaKult»] // Instytut Polski w Kijowie [Polish Institute in Kiev]. Available at: <https://instytutpolski.pl/kyiv/2016/10/04/polska-programa-na-soციokul'turno/> (accessed 28 January 2023).
42. Pojednanie przez trudną pamięć. Wołyń 1943 [Reconciliation through Difficult Memory. Volhynia 1943] // Fundacja Solidarności Międzynarodowej [International Solidarity Foundation]. Available at: <https://solidarityfund.pl/2012/03/19/pojednanie-przez-trudna-pamiec-wolyn-1943/> (accessed 28 January 2023).
43. 100-riččâ soûzu Pilsuds'kij-Petlûra [100th Anniversary of the Pilsudskiy-Petliura Union] // Instytut Polski w Kijowie [Polish Institute in Kiev]. Available at: <https://instytutpolski.pl/kyiv/2020/04/21/100-ričchya-soyuzu-pilsudskiy-petliura-2/> (accessed 28 January 2023).
44. Programa Roku Pol'si v Ukraïni – 2004 (Pol'sa i Ukraïna razom u Êvropi) Program of the Year of Poland in Ukraine – 2004 (Poland and Ukraine together in Europe) // Program-ua. Available at: <https://web.archive.org/web/20071104125440/http://www.polska2004.org.ua:80/program-ua.html> (accessed 17 December 2022).

Pavlenko Maria Gennad'evna – Student of Political Science Master Program, Department of Political Science, Sevastopol State University, Junior Research Scientist at Department of Political Science, Sevastopol State University, Sevastopol.

E-mail: pavlenko_maria@outlook.com

Demeshko Natalya Eduardovna – Candidate of Political Science, Associate Professor, Department of Political Science, Sevastopol State University, Sevastopol.

E-mail: natalidem93@mail.ru

CONTENT

PHILOSOPHY

Suleimenov I. E., Gabrielyan O. A., Vituleva E. S. Problems of artificial intelligence in the context of the noosphere	4
Dydrov A. A. Historical sources of the digital age	13
Miliaeva E. G. Self-branding in the conditions of digitalization: philosophical reflection	22
Russell B. Power: a new social analysis / transl. from English by S.N. Perederiy, O.K. Shevchenko	30

CULTURAL STUDIES

Sonina L. A. Socio-cultural transformations in the practices of the consumer society: a view from the cultural industries	41
Senchenko A. G. Island as a concept of culture	50
Andrushchenko I. V. Simurgh: evolution of the image of a dog and a bird in the Zoroastrian after-death ritual	64
Lewis-Williams D.J., Clottes J. The Mind in the Cave – the Cave in the Mind: Altered Consciousness in the Upper Paleolithic / transl. from English by A. N. Volodin, A.E. Polyakova	80

POLITICAL SCIENCE

Ли Мэнлун, Цинь Бенчюю, Сюань Цзян Анализ освещения событий в западных СМИ в плане политизации спорта: пример Китая.....	89
Obrinskaya E. K. The potential of mental security in countering extremism and terrorism	106
Pavlenko M. G., Demeshko N. E. The role of polish non-profit organization in the post-soviet transformation of Ukraine	117